

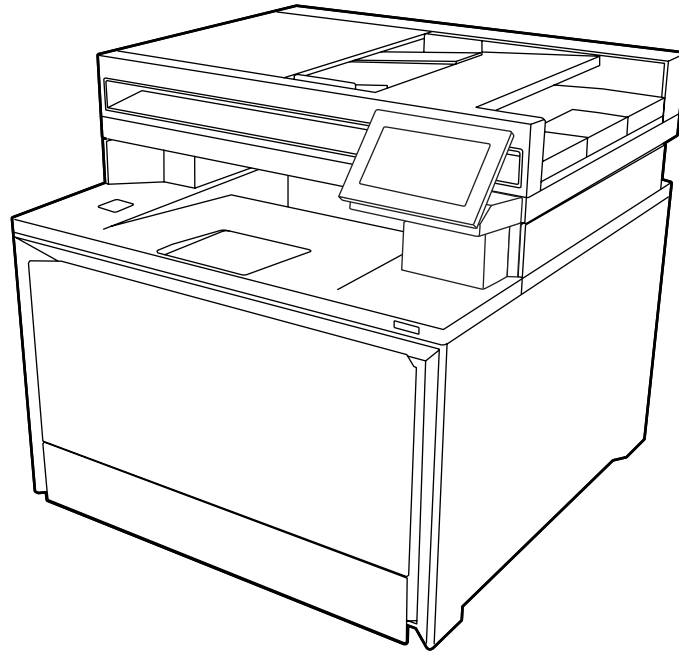

# HP Color LaserJet Pro MFP 4303

## Guía del usuario





# HP Color LaserJet Pro MFP 4303 - Guía del usuario

Traducción automática proporcionada por Microsoft Translator

## RESUMEN

Esta guía ofrece información sobre la configuración, el uso, la garantía, la seguridad e información medioambiental.

## Información legal

### Copyright y licencia

© Copyright 2022 HP Development Company, L.P.

La reproducción, adaptación o traducción sin consentimiento previo por escrito están prohibidas, salvo lo que permita la legislación de derechos de autor.

La información contenida aquí está sujeta a cambios sin previo aviso.

Las únicas garantías de los productos y servicios de HP se detallan en las declaraciones de garantía expresas que acompañan a dichos productos y servicios. Nada de lo que aquí se incluya debe considerarse como una garantía adicional. HP no será responsable de los errores u omisiones técnicos o editoriales aquí contenidos.

Edition 2, 11/2024

### Créditos de marcas comerciales

Adobe®, Adobe Photoshop®, Acrobat®, y PostScript® son marcas comerciales de Adobe Systems Incorporated.

Apple y el logotipo de Apple son marcas comerciales de Apple Inc. registradas en EE. UU. y otros países/regiones.

macOS es una marca comercial de Apple Inc., registrada en EE. UU. y en otros países/regiones.

AirPrint es una marca comercial de Apple Inc., registrada en EE. UU. y otros países/regiones.

Google™ es una marca comercial de Google Inc.

Microsoft®, Windows® y Windows Server® son marcas comerciales registradas en EE. UU. de Microsoft Corporation.

UNIX® es una marca registrada de The Open Group.

---

# Tabla de contenido

<b>1 Información general sobre la impresora</b> .....	<b>1</b>
Iconos de advertencia .....	1
Posible peligro de descarga .....	2
Vistas de la impresora.....	2
Vista frontal de la impresora .....	2
Vista posterior de la impresora.....	3
Vista del panel de control .....	4
Especificaciones de la impresora .....	6
Especificaciones técnicas .....	6
Sistemas operativos compatibles.....	7
Soluciones de impresión móvil.....	9
Dimensiones de la impresora.....	9
Consumo energético, especificaciones eléctricas y emisiones acústicas .....	11
Características del entorno de funcionamiento .....	11
Configuración del hardware e instalación del software de la impresora.....	11
<b>2 Bandejas de papel</b> .....	<b>13</b>
Carga de papel en la bandeja 1 (bandeja multifunción).....	13
Carga de papel en la bandeja 1 (bandeja multifunción).....	13
Orientación del papel de la bandeja 1.....	15
Carga de papel en la bandeja 2.....	17
Cargue papel en la bandeja 2 .....	17
Orientación del papel en la bandeja 2.....	19
Carga de papel en la bandeja 3 (accesorio opcional) .....	21
Cargue papel en la bandeja 3 (accesorio opcional) .....	21
Orientación del papel de la bandeja 3.....	23
Carga e impresión de sobres.....	24
Impresión de sobres.....	24
Orientación de los sobres.....	24
<b>3 Consumibles, accesorios y piezas</b> .....	<b>26</b>
Impresora con seguridad dinámica habilitada.....	26
Pedido de consumibles, accesorios y piezas .....	26
Pedidos.....	26
Suministros y accesorios.....	27
Piezas de autorreparación por parte del cliente .....	28
Configuración de protección de consumibles y cartuchos de tóner de HP .....	28
Introducción.....	28
Activación o desactivación de la protección de cartuchos.....	29
Activación o desactivación de la protección de cartuchos.....	31

Sustitución de los cartuchos de tóner .....	34
Información sobre los cartuchos de tóner .....	34
Extracción y sustitución de los cartuchos de tóner.....	36
<b>4 Imprimir .....</b>	<b>41</b>
Uso de HP Smart para imprimir desde la nube.....	41
Tareas de impresión (Windows).....	41
Cómo imprimir (Windows).....	42
Impresión automática a dos caras (Windows).....	42
Impresión manual en ambas caras (Windows).....	42
Impresión de varias páginas por hoja (Windows).....	43
Selección del tipo de papel (Windows).....	43
Tareas de impresión adicionales .....	43
Tareas de impresión (macOS).....	44
Cómo imprimir (macOS).....	44
Impresión automática en ambas caras (macOS).....	44
Impresión manual en ambas caras (macOS).....	45
Impresión de varias páginas por hoja (macOS).....	45
Selección del tipo de papel (macOS).....	45
Tareas de impresión adicionales .....	46
Almacenamiento de trabajos de impresión en la impresora para imprimirlos más adelante o en privado.....	46
Introducción.....	46
Antes de empezar .....	47
Configuración del almacenamiento de trabajos .....	47
Cómo desactivar o activar la función de almacenamiento de trabajos .....	48
Creación de un trabajo almacenado (Windows) .....	48
Creación de un trabajo almacenado (macOS) .....	49
Impresión de un trabajo almacenado.....	50
Eliminar un trabajo almacenado .....	50
Información enviada a la impresora con fines de recuento de trabajos de impresión .....	51
Impresión móvil.....	51
Introducción.....	51
Impresión Wi-Fi Direct (solo modelos inalámbricos).....	51
AirPrint.....	53
Impresión incorporada en Android.....	53
Impresión desde una unidad flash USB .....	53
Introducción.....	53
Impresión de documentos USB .....	54
<b>5 Copiar .....</b>	<b>55</b>
Cómo hacer una copia .....	55
Copia a doble cara (dúplex).....	55
Copia en ambas caras automáticamente .....	56
Copia en ambas caras de tipo manual.....	56
Copiar una tarjeta de identificación .....	56
Tareas de copia adicionales .....	57

<b>6 Escanear</b>	<b>58</b>
Uso de HP Smart para configurar y utilizar características de escaneo	58
Configuración de Escaneo a correo electrónico	58
Introducción	58
Antes de empezar	59
Configuración de la función de escaneo al correo electrónico a través de HP Embedded Web Server	59
Configuración de opciones de trabajo predeterminadas, lista de contactos y conjuntos rápidos para trabajos de escaneado a correo electrónico (opcional)	64
Configuración de Escaneo a carpeta de red	66
Introducción	66
Antes de empezar	66
Configuración de la función de escaneo a una carpeta de red desde HP Embedded Web Server	66
Configuración de Escanear en SharePoint	72
Paso 1. Acceso al servidor web incorporado de HP (EWS)	72
Paso 2: Configuración de Escanear en SharePoint	73
Paso 3. Configuración de conjuntos rápidos	73
Escaneado a una unidad flash USB	74
Escaneado a correo electrónico	74
Escanear a una carpeta de red	75
Escanear a SharePoint	76
Escaneo a un equipo	76
Escanear con el software HP Easy Scan (macOS)	77
Tareas de escaneo adicionales	77
<b>7 Fax</b>	<b>78</b>
Uso de HP Smart para configurar características de fax	78
Conexión y configuración de la impresora para utilizar el fax	78
Conexión de la impresora a una línea telefónica	78
Configuración de la impresora para fax	79
Enviar un fax	82
Envío de un fax desde el panel de control de la impresora	82
Envío de un fax desde el software (Windows)	83
Envío de un fax desde un programa de software de terceros como Microsoft Word	84
Tareas de fax adicionales	84
<b>8 Gestión de la impresora</b>	<b>85</b>
Uso de las aplicaciones HP Smart	85
Configuración avanzada con servidor web incorporado (EWS) de HP y la página de inicio de la impresora	85
Abra el servidor web incorporado de HP (EWS) desde un navegador web	86
Menús del servidor web incorporado	86
Configuración de la IP de la red	89
Descarga de responsabilidad sobre el uso compartido de impresoras	89
Visualización o cambio de la configuración de red	89
Cambio del nombre de la impresora en una red	90

Configuración manual de los parámetros IPv4 TCP/IP desde el panel de control .....	90
Configuración de la velocidad de enlace y la impresión dúplex .....	91
Funciones de seguridad de la impresora.....	91
Introducción.....	91
Asignación o cambio de la contraseña del sistema con Embedded Web Server .....	92
Configuración de ahorro de energía .....	92
Ajuste de la configuración del modo reposo.....	92
Ajuste de la configuración del modo de apagado.....	93
Desactivación de la configuración de apagado.....	93
HP Web Jetadmin.....	94
Impresora con seguridad dinámica habilitada.....	94
Actualización del firmware .....	94
Método 1. actualización del firmware mediante el panel de control .....	94
Método 3. actualizar el firmware mediante la utilidad HP Printer Update .....	95
<b>9 Solución de problemas.....</b>	<b>97</b>
Servicio de atención al cliente.....	97
Sistema de ayuda del panel de control .....	97
Restauración de los valores predeterminados de fábrica.....	98
En el panel de control de la impresora se muestra el mensaje “Cartucho bajo” o “Cartucho muy bajo” .....	98
Cambio de la configuración “Muy bajo” .....	99
Pedidos.....	100
La impresora no recoge el papel o se producen errores de alimentación.....	100
Introducción.....	100
La impresora recoge varias hojas de papel.....	100
La impresora no recoge el papel.....	102
El alimentador de documentos se atasca, se inclina o toma varias hojas de papel .....	104
Eliminación de atascos de papel.....	105
Ubicaciones de los atascos de papel.....	105
Atascos de papel frecuentes o que se repiten.....	105
Hay un error de atasco 31.13.01 o 31.13.02 en el alimentador de documentos.....	106
Error de atasco 13.02 en la bandeja 1.....	111
Error de atasco 13.03 en la bandeja 2.....	115
Error de atasco 13.10.yz, 13.11.yz, 13.13.yz en la bandeja de salida .....	117
Error de atasco 13.08, 13.09, 13.14, o 13.15 en la puerta trasera .....	118
Error de atasco en la salida del fusor.....	120
Solución de problemas de calidad.....	121
Introducción.....	121
Solución de problemas de calidad de impresión.....	122
Solución de problemas de defectos de imagen .....	127
Mejora de la calidad de la copia y del escaneado de imágenes .....	135
Introducción.....	135
Búsqueda de suciedad y manchas en el cristal del escáner .....	136
Comprobación de la configuración del tipo de papel en el panel de control.....	136
Compruebe la configuración de los ajustes de la imagen.....	137

Optimización para texto o imágenes .....	137
Comprobación de la resolución del escáner y las opciones de color .....	137
Copia borde a borde.....	139
Mejora de la calidad de imagen de fax.....	139
Introducción.....	139
Búsqueda de suciedad y manchas en el cristal del escáner .....	139
Comprobación del ajuste de la resolución de envío de fax.....	140
Comprobación de la configuración del modo de corrección de errores.....	140
Envío a un equipo de fax diferente .....	140
Comprobación del equipo de fax del remitente.....	140
Solución de problemas de red cableada .....	141
Introducción.....	141
Conexión física deficiente.....	141
El equipo utiliza la dirección IP incorrecta para la impresora.....	141
El equipo no puede comunicarse con la impresora.....	141
La impresora utiliza un enlace y una configuración de impresión dúplex incorrectos para la red.....	142
Programas de software nuevos pueden estar provocando problemas de compatibilidad.....	142
El equipo o la estación de trabajo pueden estar mal configurados.....	142
La impresora está desactivada o la configuración de red es incorrecta.....	142
Solución de problemas de red inalámbrica.....	142
Introducción.....	143
Lista de comprobación de conectividad inalámbrica .....	143
La impresora no imprime una vez finalizada la configuración inalámbrica .....	143
La impresora no imprime y el equipo tiene un firewall de terceros instalado .....	144
La conexión inalámbrica no funciona después de mover el router o la impresora inalámbricos.....	144
No se pueden conectar más equipos a la impresora inalámbrica.....	144
La impresora inalámbrica pierde la comunicación cuando se conecta a una VPN.....	144
La red no aparece en la lista de redes inalámbricas.....	145
La red inalámbrica no funciona.....	145
Cómo realizar un test de diagnóstico de la red inalámbrica.....	145
Reducción de interferencias en una red inalámbrica.....	145
Solución de problemas de fax.....	146
Introducción.....	146
Lista de comprobación de solución de problemas de fax.....	146
Solución de problemas generales de fax .....	147
<b>Apéndice A Servicio y asistencia técnica .....</b>	<b>149</b>
Declaración de garantía limitada de HP .....	149
Reino Unido, Irlanda y Malta.....	150
Austria, Bélgica, Alemania, Luxemburgo y Suiza .....	151
Bélgica, Francia, Luxemburgo y Suiza.....	152
Italia .....	154
España.....	154
Dinamarca .....	155
Noruega.....	155
Suecia .....	155
Portugal.....	156
Grecia y Chipre.....	156

Hungría.....	156
República Checa.....	157
Eslovaquia.....	157
Polonia.....	157
Bulgaria.....	158
Rumanía.....	158
Bélgica y Países Bajos.....	158
Finlandia.....	159
Eslovenia.....	159
Croacia.....	159
Letonia.....	160
Lituania.....	160
Estonia.....	160

Declaración de garantía limitada para cartuchos de impresión, tambores de creación de imágenes y unidades de procesamiento de imágenes HP que se usan con las impresoras HP LaserJet, las impresoras láser HP y Samsung.....	161
Declaración de garantía limitada de los consumibles de larga duración y el kit de mantenimiento.....	161
Impresora con seguridad dinámica habilitada.....	161
Disposiciones de HP sobre consumibles que no son HP.....	162
Sitio web contra falsificaciones HP.....	162
Datos almacenados en el cartucho de tóner.....	162
Contrato de licencia del usuario final.....	163
Servicio de reparación por parte del cliente.....	168
Servicio de atención al cliente.....	168

**Apéndice B Programa de gestión de productos que respetan el medio ambiente ..... 169**

Protección del medioambiente.....	169
Emisión de ozono.....	169
Consumo de energía.....	169
Consumo de tóner.....	170
Consumo de papel.....	170
Plásticos.....	170
Consumibles de impresión de HP LaserJet.....	170
Papel.....	170
Uso restringido de materiales.....	170
Información sobre la batería.....	171
Desecho de residuos de equipos por parte de los usuarios (UE, Reino Unido e India).....	171
Reciclaje de hardware electrónico.....	171
Información sobre el reciclaje de hardware en Brasil.....	172
WEEE (Turquía).....	172
Sustancias químicas.....	172

Datos de alimentación del producto de conformidad con el Reglamento de la Comisión Europea 1275/2008 y los requisitos legales pertinentes del Reino Unido.....	172
Información para el usuario sobre Ecolabel, la etiqueta ecológica de la SEPA (China).....	172
Normativa de la implementación en la etiqueta de energía en China para impresoras, faxes y copiadoras.....	173
Declaración sobre la restricción de sustancias peligrosas (India).....	173
Tabla de sustancias (China).....	174
Hoja de datos sobre seguridad de los materiales (MSDS).....	174
EPEAT.....	175
Tabla de sustancias (Taiwán).....	176
Para obtener más información.....	177
<b>Apéndice C Información sobre normativas.....</b>	<b>178</b>
Declaraciones normativas.....	178
Números de identificación de modelo para normativas.....	178
Aviso sobre normativa de la Unión Europea y el Reino Unido.....	178
Declaración sobre láser de consumo de clase 1.....	179
Normas de la FCC.....	179
Canadá: Declaración de cumplimiento con la norma ICES-003 de Industry Canada.....	179
Declaración VCCI (Japón).....	179
Instrucciones para el cable de alimentación.....	180
Declaración sobre el cable de alimentación (Japón).....	180
Seguridad láser.....	180
Declaración de láser para Finlandia.....	180
Declaraciones de países nórdicos (Dinamarca, Finlandia, Noruega, Suecia).....	181
Declaración GS (Alemania).....	181
Conformidad eurasiática (Armenia, Bielorrusia, Kazajstán, Kirguistán).....	182
Declaración de puerto USB BSMI (impresión directa) para Taiwán.....	182
Estabilidad del producto.....	182
Declaraciones sobre la batería.....	183
Declaraciones de seguridad de la batería de pila de botón/moneda.....	183
Declaraciones adicionales para productos de telecomunicaciones (fax).....	183
Declaración del cable de fax.....	183
Declaración de la UE sobre el funcionamiento de las telecomunicaciones.....	183
Declaraciones de Telecom New Zealand.....	184
Declaración FCC adicional para productos de telecomunicaciones (Estados Unidos).....	184
Telephone Consumer Protection Act (Ley estadounidense de protección al usuario de servicios telefónicos) (EE. UU.).....	185
Requisitos CS-03 para Industry Canada.....	185
Marca de Japan Telecom.....	186
Declaraciones sobre la funcionalidad inalámbrica.....	186
Aviso de normativa europea.....	186
Declaración de conformidad FCC de Estados Unidos.....	187
Declaración para Australia.....	187
Brasil: (portugués).....	187
Declaraciones para Canadá.....	187
Productos que funcionan con 5 GHz de Industry Canada.....	187

Exposición a la radiación de radiofrecuencia (Canadá) .....	188
Aviso de normativa de la Unión Europea .....	188
Declaración funcionalidad inalámbrica CMIIT para China.....	188
Aviso sobre el uso del producto en el Japón.....	188
Declaración de México.....	188
Declaración para Taiwán.....	188
Declaración NCC para Taiwán.....	188
Declaración sobre sistemas inalámbricos para Tailandia.....	189

<b>Índice</b> .....	<b>190</b>
---------------------	------------

# 1 Información general sobre la impresora

Compruebe la ubicación de las funciones de la impresora, las especificaciones físicas y técnicas de la impresora, y dónde encontrar la información de configuración.

La siguiente información es correcta en el momento de publicación. Para obtener información actualizada, consulte <http://www.hp.com/support/colorljmfp4301-4303>

Para obtener más información:

La ayuda detallada de HP para la impresora incluye la siguiente información:

- Instalación y configuración
- Conocimiento y uso
- Solución de problemas
- Descargar actualizaciones de software y firmware
- Cómo participar en foros de asistencia
- Cómo encontrar información legal y sobre la garantía

## Iconos de advertencia

Tenga cuidado si ve un icono de advertencia en la impresora HP, tal como se indica en las definiciones de icono.

**Figura 1-1** Precaución: Descarga eléctrica



**Figura 1-2** Precaución: Superficie caliente



**Figura 1-3** Precaución: Mantenga las partes del cuerpo alejadas de las piezas en movimiento



**Figura 1-4** Precaución: Borde afilado a muy poca distancia



**Figura 1-5** Advertencia



## Posible peligro de descarga

Consulte esta información de seguridad importante.

- Lea y comprenda esta información de seguridad para evitar el riesgo de descarga eléctrica.
- Siga siempre las precauciones básicas de seguridad al usar este producto para reducir el riesgo de lesiones por incendio o descarga eléctrica.
- Lea y comprenda todas las instrucciones de la guía del usuario.
- Observe todas las advertencias e instrucciones indicadas en el producto.
- Utilice solo una toma de corriente con toma de tierra al conectar el producto a una fuente de alimentación. Si no sabe si la toma cuenta con conexión a tierra, consúltelo con un electricista cualificado.
- No toque los contactos de ninguna toma del producto. Sustituya los cables dañados de inmediato.
- Desenchufe este producto de las tomas de pared antes de limpiarlo.
- No instale ni utilice este producto cerca de agua o si usted está mojado.
- Instale el producto de forma segura sobre una superficie estable.
- Instale el producto en un lugar seguro donde nadie pueda pisar los cables de alimentación o tropezar con ellos.
- No coloque nada encima del producto. (Por ejemplo, agua, pequeños objetos metálicos o pesados, velas, cigarrillos encendidos, etc.).

Esto podría provocar descargas eléctricas o incendios.

## Vistas de la impresora

Identifique algunas partes de la impresora y el panel de control.

### Vista frontal de la impresora

Identifique las partes de la parte frontal de la impresora.

**Figura 1-6 Vista frontal de la impresora**

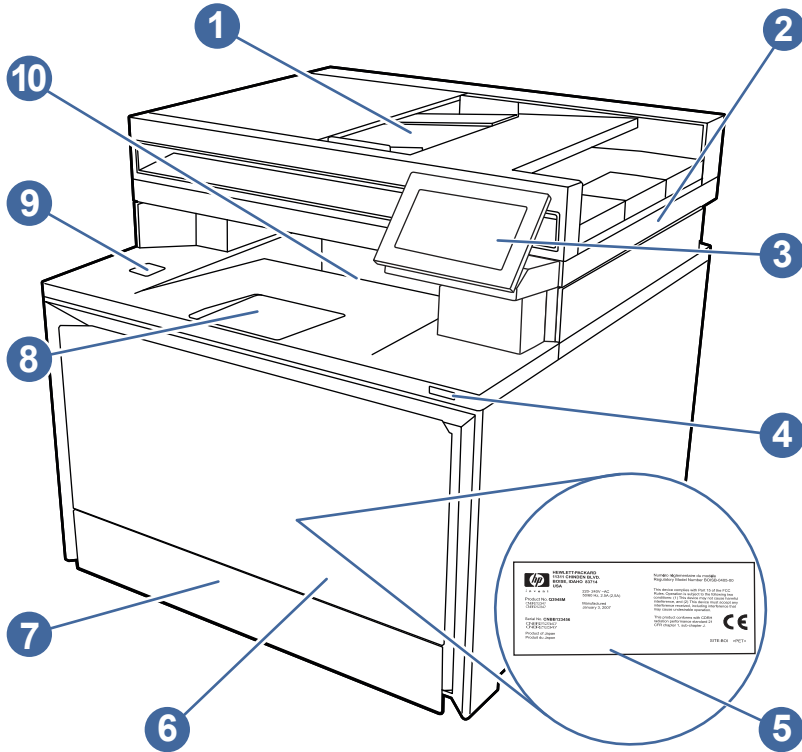

**Tabla 1-1 Componentes de parte delantera de la impresora**

Número	Descripción
1	Alimentador de documentos
2	Escáner
3	Panel de control con pantalla táctil en color (se eleva para facilitar la visualización)
4	Botón de encendido/apagado
5	Etiqueta normativa (en el interior de la puerta frontal)
6	Puerta frontal/bandeja 1 (para acceder a los cartuchos de tóner)
7	Bandeja 2
8	Extensión de bandeja de salida
9	Puerto USB directo (para imprimir y escanear sin equipo)
10	Bandeja de salida

## Vista posterior de la impresora

Identifique las partes de la parte posterior de la impresora.

Figura 1-7 Vista posterior de la impresora





Tabla 1-2 Componentes de parte posterior de la impresora

Número	Descripción
1	Puerta trasera (proporciona acceso para eliminar atascos)
2	Botón de liberación de puerta frontal
3	Puerto de interfaz USB usado para conectar la impresora por USB
4	Puerto Ethernet
5	Puerto USB (para almacenamiento de trabajos e impresión privada)
6	Puerto de "línea de entrada" de fax (para conectar la línea de fax a la impresora) <b>NOTA:</b> Solo modelos con fax.
7	Puerto de "línea de salida" telefónica (para conectar un teléfono de extensión, contestador automático u otro dispositivo) <b>NOTA:</b> Solo modelos con fax. Este puerto debe permanecer tapado cuando no se esté utilizando.
8	Conexión de alimentación

## Vista del panel de control

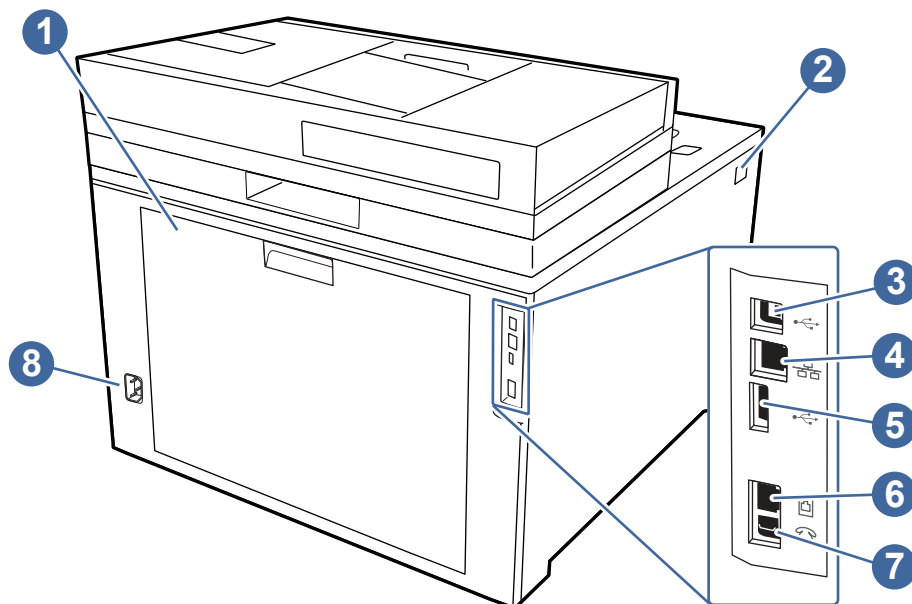
Utilice el panel de control de la pantalla táctil para obtener información sobre la impresora y el estado del trabajo, así como para configurar la impresora.

 **NOTA:** Incline el panel de control para verlo mejor.

 **NOTA:** Las funciones que aparecen en la pantalla de inicio varían en función de la configuración de la impresora.

**Figura 1-8** Panel de control de la impresora

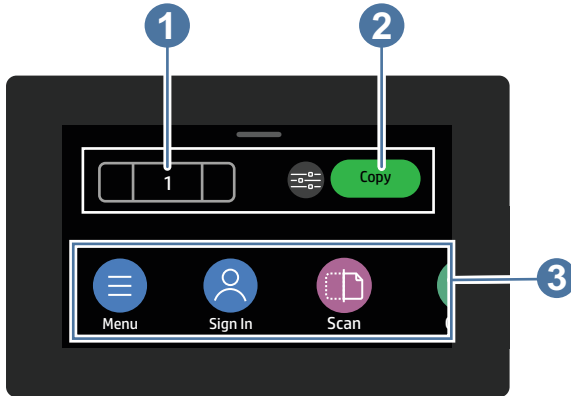

**Tabla 1-3** Componentes del panel de control

Número	Elemento	Descripción
1	Campo de número de copias	Toque el campo para modificar el número de copias que desea imprimir.
2	Botón Copiar	Toque el botón Copiar para iniciar una tarea de copia.
3	Área de aplicaciones	<p>Seleccione cualquiera de los iconos para abrir la aplicación. Deslícese por la pantalla hacia los lados para acceder a más aplicaciones.</p> <p><b>NOTA:</b> Las aplicaciones disponibles varían en función de la impresora. El administrador puede configurar las aplicaciones que aparecen y el orden en el que se muestran.</p>

## Cómo usar el panel de control con pantalla táctil

Realice estas acciones para usar el panel de control con pantalla táctil de la impresora.

**Tabla 1-4** Acciones del panel de control con pantalla táctil

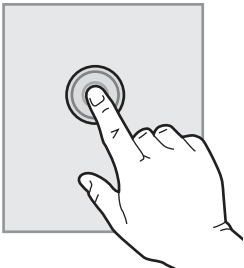
Acción	Descripción	Ejemplo
<p><b>Toque</b></p> 	<p>Toque un elemento en la pantalla para seleccionarlo o para abrir el menú. Además, al desplazarse por los menús puede tocar brevemente la pantalla para que el desplazamiento se detenga.</p>	<p>Toque el icono <b>Menú</b> para ver los submenús.</p>

**Tabla 1-4 Acciones del panel de control con pantalla táctil (continuación)**

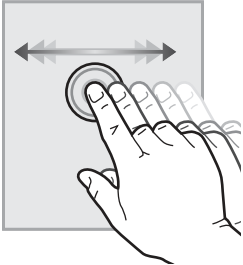
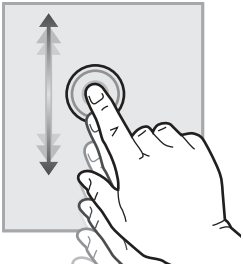
Acción	Descripción	Ejemplo
<b>Deslizamiento</b> 	Toque la pantalla y, a continuación, pase el dedo en dirección horizontal para deslizar la pantalla de forma lateral.	Deslícese hasta que aparezca el icono <a href="#">Ayuda</a> .
<b>Desplazamiento</b> 	Toque la pantalla y, a continuación, deslice el dedo en dirección vertical para mover la pantalla hacia arriba y hacia abajo. Al desplazarse por los menús puede tocar brevemente la pantalla para que el desplazamiento se detenga.	Desplácese por los submenús en <a href="#">Menú</a> .

## Especificaciones de la impresora

Determine las especificaciones del modelo de su impresora.

### Especificaciones técnicas

Revise las especificaciones técnicas de la impresora.

Consulte <http://www.hp.com/support/colorljmfp4301-4303> para obtener información actualizada.

#### Número de referencia para cada modelo

- 4303dw: 5HH65A
- 4303fdn: 5HH66A
- 4303fdw: 5HH67A

**Tabla 1-5 Especificaciones de manejo de papel**

Características de uso de papel	4303dw	4303fdn	4303fdw
Bandeja 1 (capacidad para 50 hojas)	✓	✓	✓
Bandeja 2 (capacidad para 250 hojas)	✓	✓	✓
Bandeja accesoria opcional para 550 hojas	Opcional	Opcional	Opcional
Impresión a doble cara automática	✓	✓	✓

**Tabla 1-6 Especificaciones de conectividad**

Características de conectividad	4303dw	4303fdn	4303fdw
Conexión Ethernet LAN 10/100/1000 con IPv4 e IPv6	✓	✓	✓
USB 2.0 de alta velocidad	✓	✓	✓
Puerto USB para impresión directa	✓	✓	✓
Tarjeta inalámbrica incorporada que admite la funcionalidad Wi-Fi	✓	No incluido	✓

**Tabla 1-7 Especificaciones de impresión**

Características de impresión	4303dw	4303fdn	4303fdw
Imprime 33 páginas por minuto (ppm) en papel de tamaño A4 y 35 ppm en papel de tamaño carta	✓	✓	✓
Almacenamiento de trabajos e impresión privada	✓	✓	✓

**Tabla 1-8 Especificaciones de copia y escaneo**

Funciones de copia y escaneo	4303dw	4303fdn	4303fdw
Copia hasta 31 páginas por minuto en blanco y negro (a una cara, tamaño carta) o hasta 26 páginas por minuto en color (a una cara, tamaño carta)	✓	✓	✓
Alimentador de documentos de 50 páginas con escaneado de cabezal doble para copia y escaneado dúplex de una sola pasada	No incluido	✓	✓
Alimentador de documentos de 50 páginas con copia y escaneado a una cara	✓	No incluido	No incluido
Opciones Escanear a correo electrónico, Escanear a USB y Escanear a carpeta de red	✓	✓	✓

**Tabla 1-9 Otras especificaciones**

Otras características	4303dw	4303fdn	4303fdw
512 MB de memoria	✓	✓	✓
Panel de control con pantalla táctil en color	✓	✓	✓
Características de fax	No incluido	✓	✓
Fax digital de HP (opciones Enviar por fax a correo electrónico y Enviar por fax a carpeta de red)	No incluido	✓	✓

## Sistemas operativos compatibles

La siguiente información se aplica a los controladores de impresión de HP específicos de la impresora para Windows y macOS, así como al instalador del software.

**Windows y macOS:** esta impresora es compatible con los ordenadores Windows y Mac y los dispositivos móviles de Android y Apple.

1. Vaya a [support.hp.com](https://support.hp.com).
2. Introduzca el nombre de la impresora para saber sus controladores, cree una cuenta HP, registre la impresora y conéctese.

**Linux:** para obtener información y los controladores para Linux, vaya a [developers.hp.com/hp-linux-imaging-and-printing](https://developers.hp.com/hp-linux-imaging-and-printing).

**UNIX:** para obtener más información y controladores de impresión para UNIX, visite [www.hp.com/go/unixmodelscripts](https://www.hp.com/go/unixmodelscripts).

**Certificación Citrix Ready Kit: hasta Citrix Server 7.18:** Para obtener más información, vaya a [citrixready.citrix.com](https://citrixready.citrix.com).

**Tabla 1-10** Sistemas operativos y controladores de impresión compatibles

Sistema operativo	Controlador de impresión instalado (desde el software en línea)
Windows 11, 32 bits y 64 bits	El controlador de impresión "HP PCL-6" específico de la impresora se instala para este sistema operativo como parte de la instalación del software.
Windows 10, 32 bits y 64 bits	El controlador de impresión "HP PCL-6" específico de la impresora se instala para este sistema operativo como parte de la instalación del software.
Windows Server 2022, 64 bits	El controlador de impresión PCL 6 específico de la impresora se puede descargar del sitio web de asistencia de la impresora. Descargue el controlador y luego utilice la herramienta para agregar impresoras de Microsoft para instalarlo.
Windows Server 2019, 64 bits	El controlador de impresión PCL 6 específico de la impresora se puede descargar del sitio web de asistencia de la impresora. Descargue el controlador y luego utilice la herramienta para agregar impresoras de Microsoft para instalarlo.
Windows Server 2016, 64 bits	El controlador de impresión PCL 6 específico de la impresora se puede descargar del sitio web de asistencia de la impresora. Descargue el controlador y luego utilice la herramienta para agregar impresoras de Microsoft para instalarlo.
Windows Server 2012 R2, 64 bits	El controlador de impresión PCL 6 específico de la impresora se puede descargar del sitio web de asistencia de la impresora. Descargue el controlador y luego utilice la herramienta para agregar impresoras de Microsoft para instalarlo.
Windows Server 2012, 64 bits	El controlador de impresión PCL 6 específico de la impresora se puede descargar del sitio web de asistencia de la impresora. Descargue el controlador y luego utilice la herramienta para agregar impresoras de Microsoft para instalarlo.
Chrome OS (Chromebook)	Los dispositivos Chromebook son compatibles con la impresión mediante la aplicación HP Smart, pero no son totalmente compatibles con la configuración de la impresora.

**Tabla 1-10 Sistemas operativos y controladores de impresión compatibles (continuación)**

Sistema operativo	Controlador de Impresión Instalado (desde el software en línea)
macOS Monterey v12.0, macOS Big Sur v11.0, macOS Catalina v10.15	Para instalar el controlador de impresión, descargue HP Easy Start desde <a href="http://123.hp.com">123.hp.com</a> . Siga los pasos indicados para instalar el software de la impresora y el controlador de impresión.

 **NOTA:** El software y los controladores de HP ya no son compatibles con Windows 7 ni Windows Server 2008. Para obtener más información, consulte el siguiente documento en el sitio web de asistencia técnica de HP:

[Impresoras HP: el software y los controladores de HP ya no son compatibles con Windows 7, Windows Server 2008 y Windows Server 2008 R2](#)

 **NOTA:** Para obtener una lista actualizada de los sistemas operativos compatibles, así como ayuda detallada de HP para la impresora, visite <http://www.hp.com/support/colorljetmf4301-4303>.

 **NOTA:** Para consultar la compatibilidad del controlador HP Smart UPD para esta impresora, vaya a [hp.com/go/smartupd](http://hp.com/go/smartupd).

**Tabla 1-11 Requisitos mínimos del sistema**

Windows 11, 10	macOS Monterey v12.0, macOS Big Sur v11.0, macOS Catalina v10.15	Dispositivos móviles, iOS, Android
<ul style="list-style-type: none"> <li>• 32 o 64 bits</li> <li>• Disco duro de 2 GB</li> <li>• Conexión a Internet</li> <li>• Puerto USB</li> </ul>	<ul style="list-style-type: none"> <li>• Disco duro de 2 GB</li> <li>• Conexión a Internet</li> </ul>	<p>No se requiere conexión de router</p> <p><a href="http://www.hp.com/go/mobileprinting">www.hp.com/go/mobileprinting</a></p>

## Soluciones de impresión móvil

HP dispone de varias soluciones de impresión móvil que facilitan la impresión en impresoras HP desde equipos portátiles, tabletas, smartphones u otros dispositivos móviles.

Para ver la lista completa y determinar cuál es la mejor opción, visite [www.hp.com/go/MobilePrinting](http://www.hp.com/go/MobilePrinting).

 **NOTA:** Actualice el firmware de la impresora para asegurarse de que todas las funciones de impresión móvil son compatibles.

- Wi-Fi Direct en modelos inalámbricos
- AirPrint
- Impresión con Android
- Aplicación HP Smart

## Dimensiones de la impresora

Asegúrese de que el entorno de impresión es lo suficientemente amplio para instalar la impresora.

**Figura 1-9 Dimensiones de la impresora**

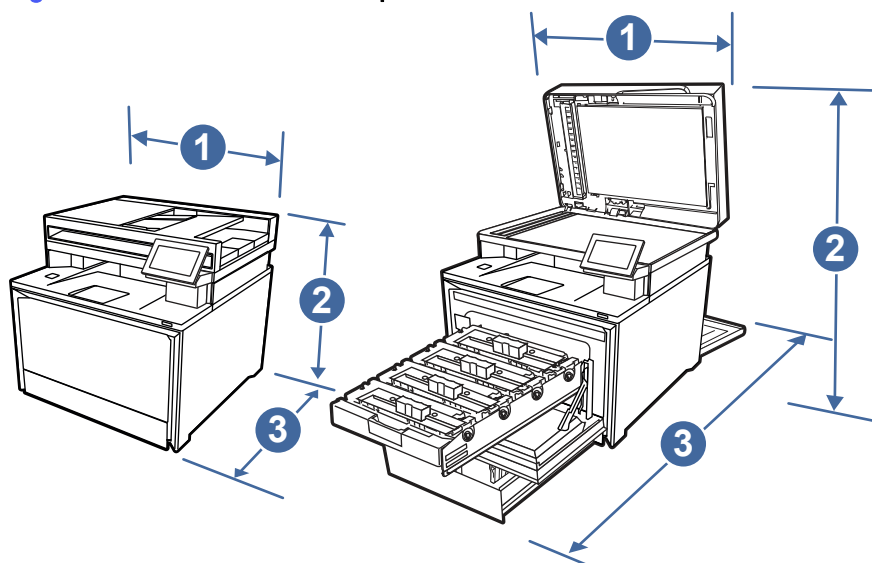

**Tabla 1-12 Dimensiones de la impresora**

Medición	Impresora completamente cerrada	Impresora completamente abierta
1. Ancho	421 mm	421 mm
2. Altura	384 mm	631 mm
3. Profundidad	437 mm	916 mm
Peso (con cartuchos)	20,4 kg	20,4 kg

**Figura 1-10 Dimensiones de la impresora con la bandeja opcional de 550 hojas**

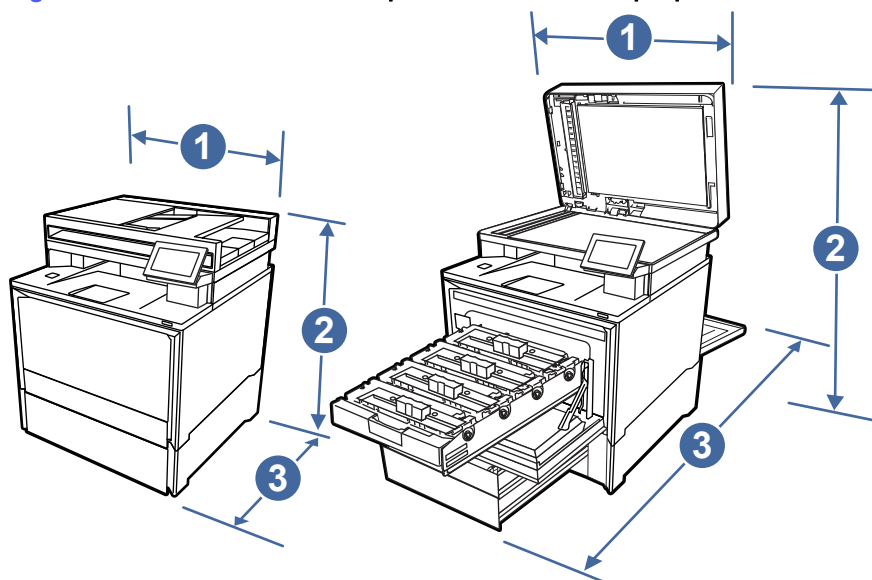

**Tabla 1-13 Dimensiones de la impresora con la bandeja opcional de 550 hojas**

Medición	Impresora completamente cerrada	Impresora completamente abierta
1. Ancho	421 mm	421 mm
2. Altura	516 mm	762 mm
3. Profundidad	437 mm	928 mm
Peso (con cartuchos)	22,5 kg	22,5 kg

## Consumo energético, especificaciones eléctricas y emisiones acústicas

Para que funcione correctamente, la impresora debe encontrarse en un entorno que cumpla especificaciones de alimentación determinadas.

Consulte [www.hp.com/support/colorljmfp4301-4303](http://www.hp.com/support/colorljmfp4301-4303) para obtener información actualizada.

**⚠ PRECAUCIÓN:** Los requisitos de alimentación eléctrica son diferentes según el país/región de venta de la impresora. No convierta los voltajes de funcionamiento. Esto dañará la impresora e invalidará la garantía de la impresora.

## Características del entorno de funcionamiento

Para que funcione correctamente, la impresora debe encontrarse en un entorno que cumpla especificaciones determinadas.

**Tabla 1-14 Especificaciones del entorno de funcionamiento**

Entorno	Recomendado	Almacenamiento
Temperatura	Entre 15 y 27 °C	Entre 10 y 32,5 °C
Humedad relativa	Del 30 % al 70 % de humedad relativa	Del 10 % al 80 % de humedad relativa

## Configuración del hardware e instalación del software de la impresora

Para obtener instrucciones de configuración básicas, consulte la Guía de instalación del hardware proporcionada junto con la impresora. Para obtener instrucciones adicionales, visite el sitio web de soporte de HP.

Vaya a <http://www.hp.com/support/colorljmfp4301-4303> a fin de obtener ayuda detallada de HP para la impresora, que incluye la siguiente información:

- Instalación y configuración
- Conocimiento y uso
- Solucionar problemas
- Descargar actualizaciones de software y firmware
- Participar en foros de asistencia
- Cómo encontrar información legal y sobre la garantía

- Buscar instrucciones sobre cómo usar la herramienta para agregar impresoras de Microsoft

---

## 2 Bandejas de papel

Aprenda cómo se cargan y utilizan las bandejas de papel, incluso cómo cargar elementos especiales como sobres y etiquetas.

La siguiente información es correcta en el momento de publicación. Para obtener información actualizada, consulte <http://www.hp.com/support/colorljmfp4301-4303>.

Para obtener más información:

La ayuda detallada de HP para la impresora incluye la siguiente información:

- Instalación y configuración
- Conocimiento y uso
- Solución de problemas
- Descargar actualizaciones de software y firmware
- Cómo participar en foros de asistencia
- Cómo encontrar información legal y sobre la garantía

Tenga cuidado al cargar las bandejas de papel.

---

**⚠ PRECAUCIÓN:** No extienda más de una bandeja para papel cada vez.

No utilice la bandeja para papel como apoyo para subirse encima.

Todas las bandejas deben estar cerradas cuando traslada o mueve el producto.

Mantenga las manos alejadas de las bandejas y los cajones para papel al cerrarlos.

Si la impresora tiene un teclado, ciérrelo cuando no esté en uso.

---

### Carga de papel en la bandeja 1 (bandeja multifunción)

La siguiente información describe cómo cargar papel en la bandeja 1.

#### Carga de papel en la bandeja 1 (bandeja multifunción)

Siga estos pasos para cargar papel en la bandeja 1.

Esta bandeja admite hasta 50 hojas de papel de 75 g/m<sup>2</sup> ().

---

**⚠ PRECAUCIÓN:** Para evitar que se produzcan atascos, no coloque papel en la bandeja 1 ni lo quite de ella durante la impresión.

---

1. Para abrir la bandeja 1, agarre las asas de la bandeja y tire hacia abajo.

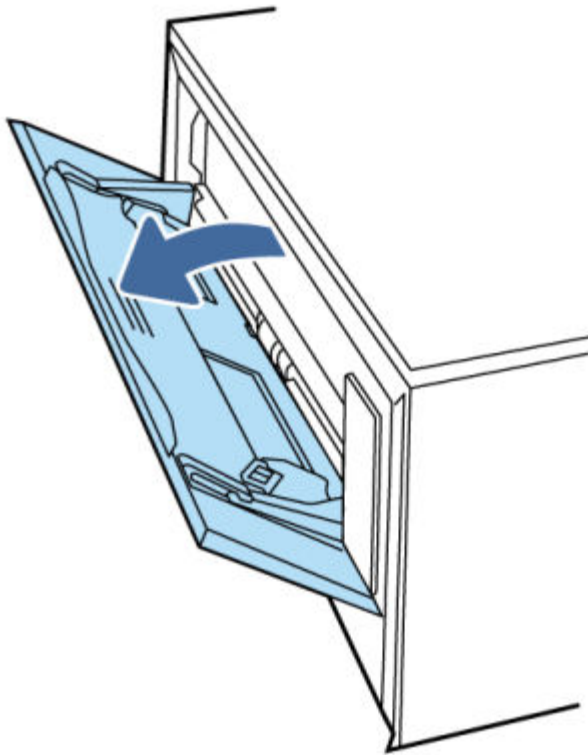

2. Deslice la extensión de la bandeja hacia fuera.

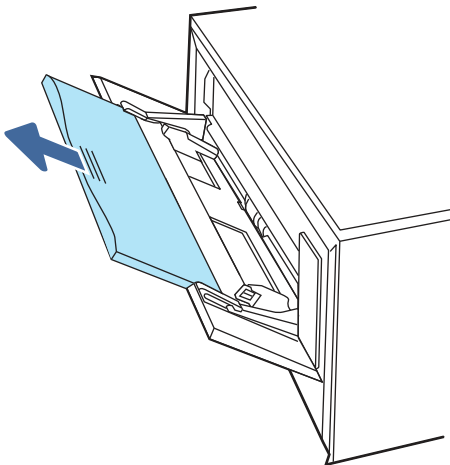

3. Presione hacia abajo la pestaña de la guía derecha del papel y, a continuación, separe las guías del papel hasta el tamaño adecuado.

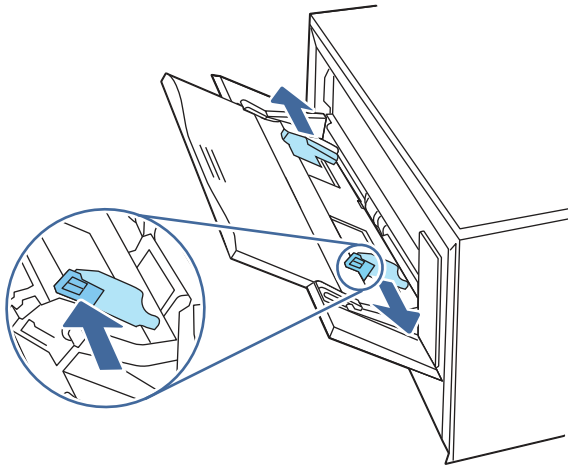

4. Cargue el papel en la bandeja. Asegúrese de que el papel se ajusta por debajo de las pestañas y los indicadores de altura máxima.

Para obtener información acerca de cómo orientar el papel, consulte [Orientación del papel de la bandeja 1 en la página 15](#).

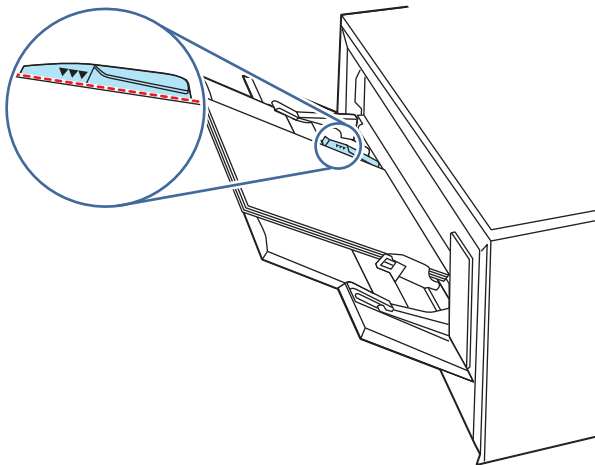

5. Desde el equipo o dispositivo móvil, inicie el proceso de impresión desde la aplicación. Asegúrese de que el controlador esté configurado para el tipo y tamaño de papel apropiados según el papel que se vaya a imprimir desde la bandeja.

## Orientación del papel de la bandeja 1

Si utiliza papel que requiera una orientación específica, cárguelo según la información de la siguiente tabla.

**Tabla 2-1** Orientación del papel de la bandeja 1

Tipo de papel	Salida	Cómo cargar el papel
Membretes o preimpresos	Impresión a 1 cara	Boca arriba Margen superior hacia la impresora
Membretes o preimpresos	Impresión a 2 caras	Boca abajo Margen superior hacia fuera de la impresora

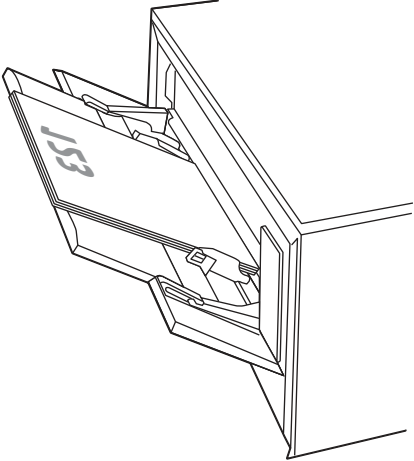
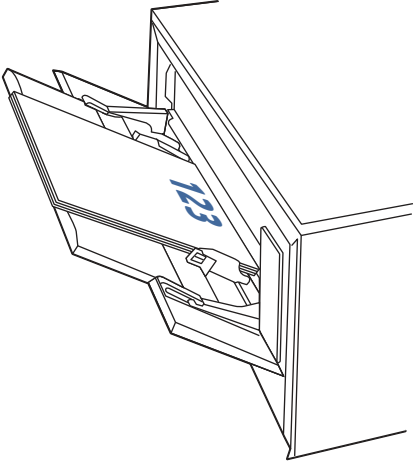

**Tabla 2-1 Orientación del papel de la bandeja 1 (continuación)**

Tipo de papel	Salida	Cómo cargar el papel
Preperforado	Impresión a 1 cara o a 2 caras	Boca arriba  Los orificios miran hacia el lado izquierdo de la impresora

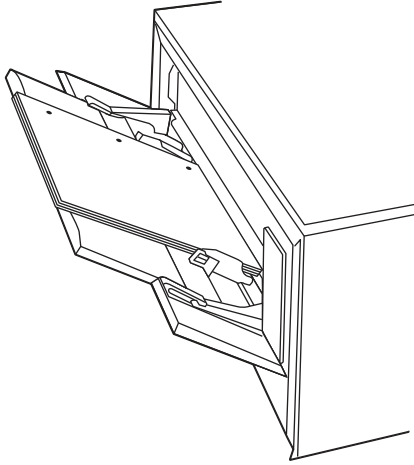

## Carga de papel en la bandeja 2

Revise la siguiente información acerca de la carga de papel en la bandeja 2.

### Cargue papel en la bandeja 2

Siga estos pasos para cargar papel en la bandeja 2.

Esta bandeja admite hasta 250 hojas de papel de 75 g/m<sup>2</sup> (20 libras).

1. Abra la bandeja 2.

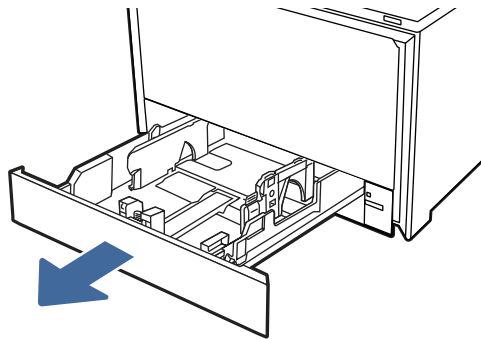

2. Ajuste las guías de anchura del papel apretando los seguros de ajuste de las guías y deslizando las guías para adaptarlas al tamaño de papel que se esté usando.

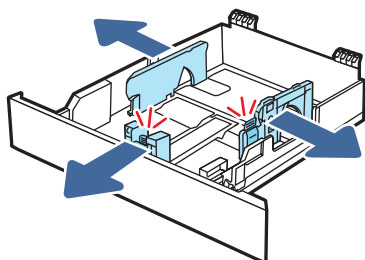

3. Para cargar papel de tamaño Legal, extienda la bandeja apretando el seguro frontal y tirando de la parte frontal de la bandeja.

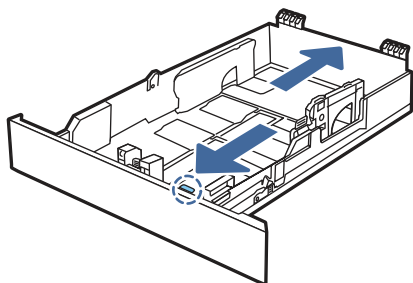

---

 **NOTA:** Cuando está cargada con papel de tamaño Legal, la bandeja 2 se extiende unos 51 mm desde la parte frontal de la impresora.

---

4. Cargue el papel en la bandeja.

Para obtener información acerca de cómo orientar el papel, consulte [Orientación del papel en la bandeja 2 en la página 19](#).

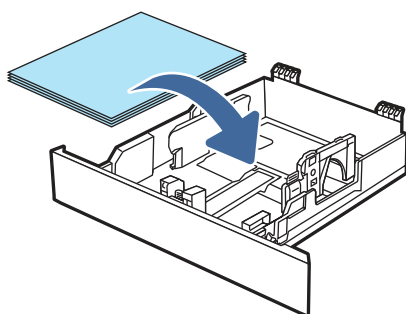

5. Asegúrese de que la pila de papel esté alineada en las cuatro esquinas. Deslice las guías de ancho y longitud del papel hasta que se ajusten a la pila de papel.

---

 **NOTA:** Para evitar atascos, no sobrecargue la bandeja. Asegúrese de que la parte superior de la pila se encuentre por debajo del indicador de llenado de la bandeja.

---

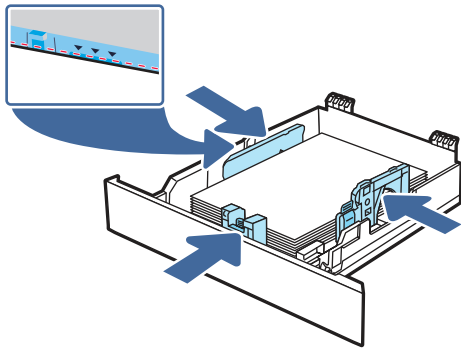

6. Tras asegurarse de que la pila de papel está por debajo del indicador de bandeja llena, cierre la bandeja.

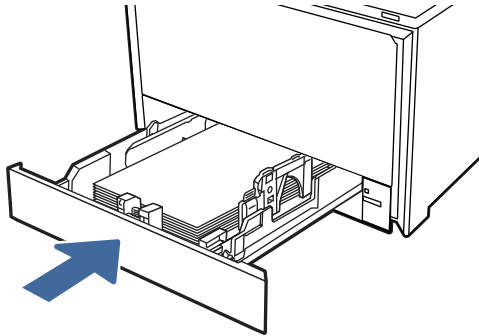

**NOTA:** Si se ha cargado papel de tamaño Legal, la bandeja no se cerrará completamente.

7. Desde el equipo o dispositivo móvil, inicie el proceso de impresión desde la aplicación. Asegúrese de que el controlador esté configurado para el tipo y tamaño de papel apropiados según el papel que se vaya a imprimir desde la bandeja.

## Orientación del papel en la bandeja 2

Si utiliza papel que requiera una orientación específica, cárguelo según la información de la siguiente tabla.

**Tabla 2-2** Orientación del papel de la bandeja 2

Tipo de papel	Salida	Cómo cargar el papel
Membretes o preimpresos	Impresión a 1 cara	<b>Boca arriba</b> Margen superior hacia la impresora.
Membretes o preimpresos	Impresión a 2 caras	<b>Boca abajo</b> Margen superior hacia fuera de la impresora
Preperforado	Impresión por una cara o a dos caras	<b>Boca arriba</b> Los orificios miran hacia el lado izquierdo de la impresora

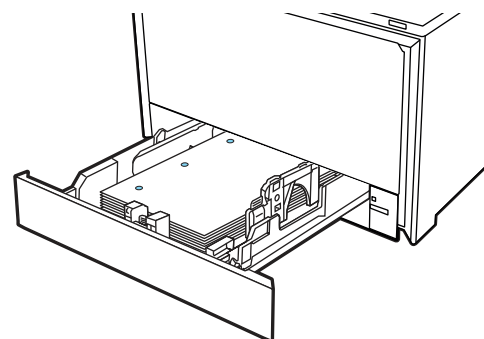
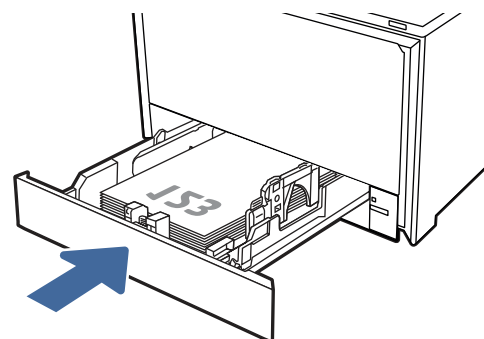
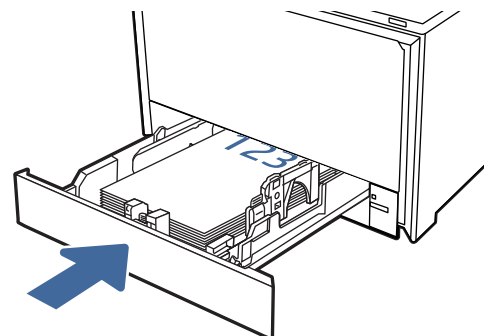

## Carga de papel en la bandeja 3 (accesorio opcional)

Revise la siguiente información acerca de la carga de papel en la bandeja 3.

### Cargue papel en la bandeja 3 (accesorio opcional)

Siga estos pasos para cargar papel en la bandeja 3.

Esta bandeja admite hasta 550 hojas de papel de 75 g/m ( $^{\circ}$ ).

**⚠ PRECAUCIÓN:** No imprima sobres, etiquetas o tamaños de papel no compatibles desde la bandeja 3. Imprima en estos tipos de papel únicamente desde la bandeja 1 o la bandeja 2, en función del tipo y el tamaño del soporte utilizado.

1. Abra la bandeja 3.

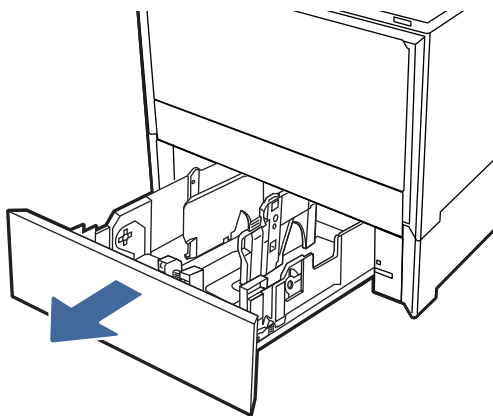

2. Ajuste las guías de anchura del papel apretando los seguros de ajuste de las guías y deslizando las guías para adaptarlas al tamaño de papel que se esté usando.

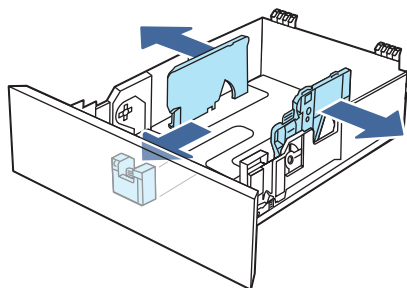

3. Para cargar papel de tamaño Legal, extienda la bandeja apretando el seguro frontal y tirando de la parte frontal de la bandeja.

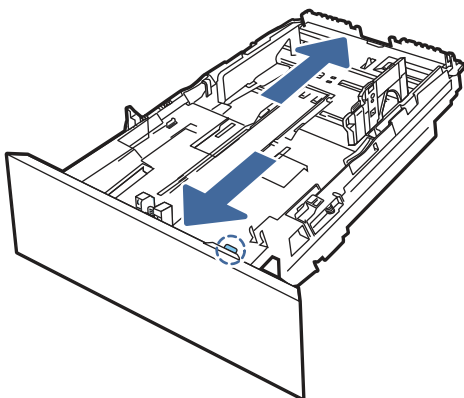

---

 **NOTA:** Cuando está cargada con papel de tamaño Legal, la bandeja 3 se extiende unos 51 mm desde la parte frontal de la impresora.

---

4. Cargue papel en la bandeja.

Para obtener información acerca de cómo orientar el papel, consulte [Orientación del papel de la bandeja 3 en la página 23](#).

5. Asegúrese de que la pila de papel esté alineada en las cuatro esquinas. Deslice las guías de ancho y longitud del papel hasta que se ajusten a la pila de papel.

---

 **NOTA:** Para evitar atascos, no sobrecargue la bandeja. Asegúrese de que la parte superior de la pila se encuentre por debajo del indicador de llenado de la bandeja.

---

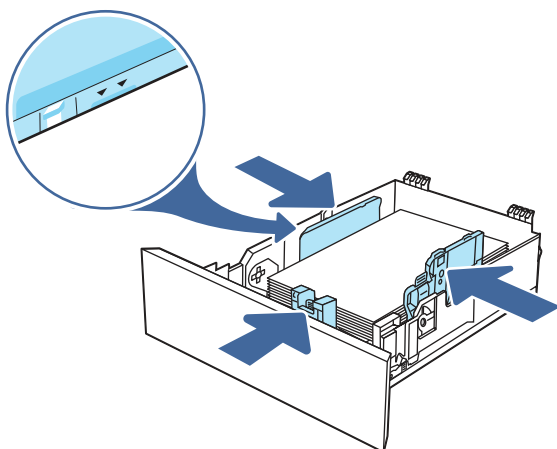

6. Tras asegurarse de que la pila de papel está por debajo del indicador de bandeja llena, cierre la bandeja.

---

 **NOTA:** Si se ha cargado papel de tamaño Legal, la bandeja no se cerrará completamente.

---

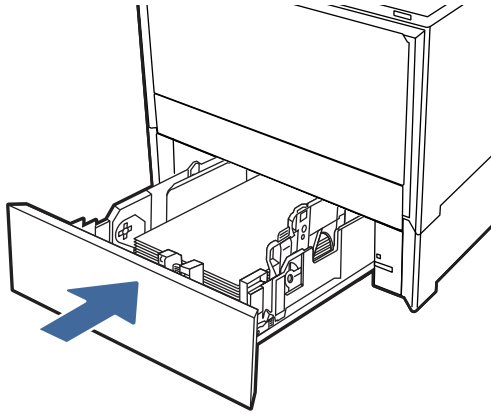

- Desde el equipo o dispositivo móvil, inicie el proceso de impresión desde la aplicación. Asegúrese de que el controlador esté configurado para el tipo y tamaño de papel apropiados según el papel que se vaya a imprimir desde la bandeja.

### Orientación del papel de la bandeja 3

Si utiliza papel que requiera una orientación específica, cárguelo según la información de la siguiente tabla.

**Tabla 2-3** Orientación del papel de la bandeja 3

Tipo de papel	Salida	Cómo cargar el papel
Membretes o preimpresos	Impresión a 1 cara	Boca arriba Margen superior hacia la impresora.
Membretes o preimpresos	Impresión a 2 caras	Boca abajo Margen superior hacia fuera de la impresora



Tabla 2-3 Orientación del papel de la bandeja 3 (continuación)

Tipo de papel	Salida	Cómo cargar el papel
Preperforado	Impresión por una cara o a dos caras	Boca arriba Orificios en el lado izquierdo de la impresora

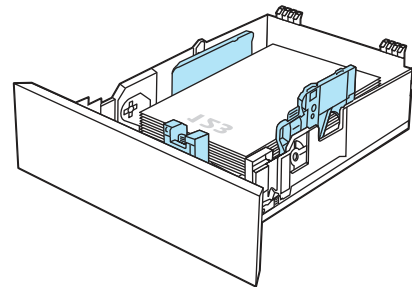
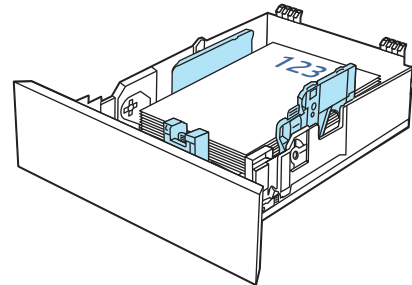
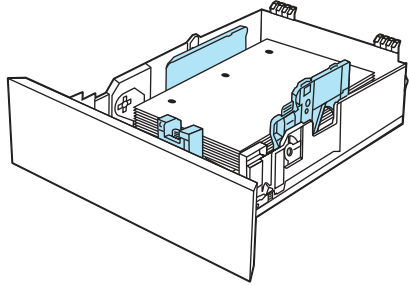

## Carga e impresión de sobres

Consulte la siguiente información sobre la carga y la impresión de sobres.

### Impresión de sobres

Para imprimir sobres con la bandeja 1 o 2, siga los pasos para seleccionar la configuración correcta en el controlador de impresión. La bandeja 1 admite hasta 10 sobres.

 **NOTA:** No se pueden imprimir sobres desde la bandeja 3 opcional.

1. En el programa de software, seleccione la opción **Imprimir**.
2. Seleccione la impresora de la lista de impresoras y, a continuación, haga clic o toque el botón **Propiedades** o **Preferencias** para abrir el controlador de impresión.

 **NOTA:** El nombre del botón varía en función del programa del software.

3. Haga clic o toque la ficha **Documento**.
4. Seleccione el tamaño adecuado de los sobres de la lista desplegable **Tamaño de papel**.
5. En la lista desplegable **Tipo de papel**, seleccione **Sobre**.
6. En la lista desplegable **Origen del papel**, seleccione **Alimentación manual**.
7. Haga clic en el botón **OK** para cerrar el cuadro de diálogo **Propiedades del documento**.
8. En el cuadro de diálogo **Imprimir**, haga clic en el botón **OK** para imprimir el trabajo.

### Orientación de los sobres

Al utilizar sobres, cárguelos siguiendo la información de la siguiente tabla.

**Tabla 2-4 Orientación de los sobres**

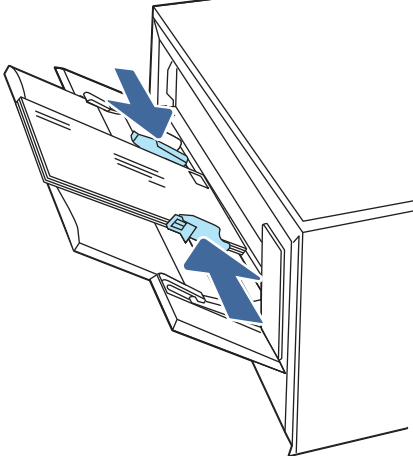
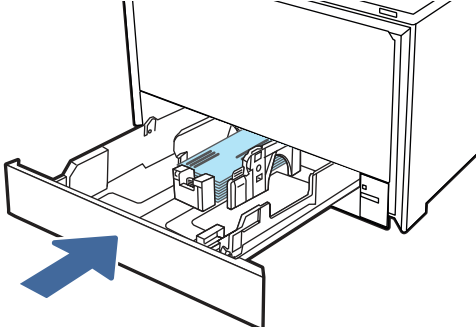
Bandeja	Proceso de carga
Bandeja 1	<p data-bbox="678 262 790 289">Boca arriba</p> <p data-bbox="678 310 1045 338">Margen postal corto hacia la impresora</p>  <p>The diagram shows a top-down view of an open printer tray. Two blue arrows point towards the center of the tray, indicating the direction of envelope loading. The envelopes are shown with their top flaps open, and the short postal margin is oriented towards the printer's rollers.</p>
Bandeja 2	<p data-bbox="678 846 790 873">Boca arriba</p> <p data-bbox="678 894 1045 921">Margen postal corto hacia la impresora</p>  <p>The diagram shows a side view of an open printer tray. A blue arrow points from the front of the tray towards the printer's rollers, indicating the direction of envelope loading. The envelopes are shown with their top flaps open, and the short postal margin is oriented towards the printer's rollers.</p>

---

## 3 Consumibles, accesorios y piezas

Solicite consumibles o accesorios, sustituya los cartuchos de tóner o extraiga y reemplace cualquier otra pieza.

La siguiente información es correcta en el momento de publicación. Para obtener información actualizada, consulte <http://www.hp.com/support/colorljmfp4301-4303>.

La ayuda detallada de HP para la impresora incluye la siguiente información:

- Instalación y configuración
- Conocimiento y uso
- Solución de problemas
- Descargar actualizaciones de software y firmware
- Cómo participar en foros de asistencia
- Cómo encontrar información legal y sobre la garantía

### Impresora con seguridad dinámica habilitada

Esta impresora está diseñada para funcionar solo con cartuchos que dispongan de un chip de HP nuevo o reutilizado. Un chip de HP reutilizado permite el uso de cartuchos reutilizados, rellenados o reacondicionados.

La impresora utiliza medidas de seguridad dinámica para bloquear los cartuchos con un chip que no sea de HP. Las actualizaciones periódicas de firmware que se realizan a través de Internet mantienen la eficacia de las medidas de seguridad dinámica y bloquean los cartuchos que funcionaban anteriormente.

Las actualizaciones pueden mejorar, reforzar o ampliar las funcionalidades y características de la impresora, ofrecer protección frente a amenazas para la seguridad o servir a otros fines, además de impedir que los cartuchos que cuenten con un chip que no sea de HP funcionen en la impresora, incluidos cartuchos que sí funcionan actualmente. A menos que estés inscrito en determinados programas de HP como Instant Ink o utilices otros servicios que requieran actualizaciones automáticas de firmware en línea, la mayoría de las impresoras HP pueden configurarse para recibir actualizaciones de forma automática o con una notificación que te permita decidir si quieres actualizarla o no. Para obtener más información sobre seguridad dinámica y cómo configurar las actualizaciones de firmware en línea, consulta [www.hp.com/learn/ds](http://www.hp.com/learn/ds).

### Pedido de consumibles, accesorios y piezas

Descubra cómo obtener consumibles, accesorios y piezas de sustitución para la impresora.

#### Pedidos

Solicite piezas, consumibles o accesorios mediante alguno de estos canales.

**Tabla 3-1 Opciones de pedidos**

Opciones de pedidos	Información sobre pedidos
Pedido de consumibles y papel	<a href="http://www.hp.com">www.hp.com</a>
Pedido de piezas y accesorios originales HP	<a href="http://www.hp.com/buy/parts">www.hp.com/buy/parts</a>
Pedido a través de los proveedores de servicio técnico o asistencia	Póngase en contacto con el proveedor de servicio técnico o asistencia autorizado por HP.
Pedidos mediante el servidor web incorporado (EWS) de HP	Para acceder, en un navegador web compatible de su equipo, escriba la dirección IP o el nombre de host de la impresora en el campo de dirección/URL. El servidor EWS contiene un enlace al sitio web de HP, que proporciona la posibilidad de comprar consumibles HP originales.

## Suministros y accesorios

Información acerca de los consumibles y accesorios disponibles para la impresora.



**NOTA:** Los cartuchos están destinados para su distribución y su uso únicamente con el producto designado; no funcionarán con otros modelos de impresora.

**Tabla 3-2 Consumibles: para uso solo con 4303**

Elemento	Descripción	Número de cartucho	Número de pieza
Cartucho de tóner negro original HP LaserJet 230A	Cartucho de tóner de sustitución de capacidad estándar negro	230A	W2300A
Cartucho de tóner cian original HP 230A LaserJet	Cartucho de tóner cian de repuesto de capacidad estándar	230A	W2301A
Cartucho de tóner amarillo original HP 230A LaserJet	Cartucho de tóner amarillo de repuesto de capacidad estándar	230A	W2302A
Cartucho de tóner magenta original HP 230A LaserJet	Cartucho de tóner magenta de repuesto de capacidad estándar	230A	W2303A
Cartucho de tóner negro original de alta capacidad HP 230X LaserJet	Cartucho de tóner de sustitución de gran capacidad negro	230X	W2300X
Cartucho de tóner cian original de alta capacidad HP 230X LaserJet	Cartucho de tóner cian de repuesto de gran capacidad	230X	W2301X
Cartucho de tóner amarillo original de alta capacidad HP 230X LaserJet	Cartucho de tóner amarillo de repuesto de gran capacidad	230X	W2302X
Cartucho de tóner magenta original de alta capacidad HP 230X LaserJet	Cartucho de tóner magenta de repuesto de gran capacidad	230X	W2303X

**Tabla 3-3 Accesorios**

Elemento	Número de pieza
Bandeja de papel azul para 550 hojas HP Color LaserJet Pro	28N93A
Bandeja de papel gris para 550 hojas HP Color LaserJet Pro (seleccionar disponibilidad)	632J6A
Cable de impresora USB 2.0 de tipo A a B (estándar de 2 metros)	DT2738

## Piezas de autorreparación por parte del cliente

Hay piezas de reparación por parte del propio cliente (CSR) disponibles para muchas impresoras HP LaserJet y que permiten reducir el tiempo de reparación.

Puede encontrar más información sobre el programa de CSR y sus ventajas en <http://www.hp.com/go/csr-support> y <http://www.hp.com/go/csr-faq>.

Para solicitar piezas de repuesto HP originales, visite <http://www.hp.com/buy/parts> o póngase en contacto con el proveedor de servicio técnico o asistencia autorizado por HP. Al realizar el pedido, necesitará uno de los siguientes datos: el número de pieza, el número de serie (ubicado en la parte posterior de la impresora), el número del producto o el nombre de la impresora.

- Las piezas que se identifican como piezas de sustitución de carácter **Obligatorio** por el usuario las deben instalar los clientes, a menos que acepte pagar al personal de asistencia técnica de HP para que realice la reparación. Para esas piezas no se proporciona asistencia in situ o de devolución al almacén de acuerdo con la garantía de la impresora HP.
- Las piezas que se identifican como piezas de sustitución **Opcional** por el usuario las pueden instalar el personal de asistencia técnica de HP si se solicita, sin ningún coste adicional durante el periodo de garantía de la impresora.

**Tabla 3-4 Piezas de autorreparación por parte del cliente**

Elemento	Descripción	Opciones de sustitución por parte del propio usuario	Número de pieza
Bandeja de papel azul para 550 hojas HP Color LaserJet Pro	Bandeja 3 opcional de sustitución	Obligatorio	28N93A
Bandeja de papel gris para 550 hojas HP Color LaserJet Pro (seleccionar disponibilidad)	Bandeja 3 opcional de sustitución	Obligatorio	632J6A

## Configuración de protección de consumibles y cartuchos de tóner de HP

Un administrador de red puede configurar la protección de cartuchos de tóner mediante el panel de control de la impresora o el servidor web incorporado (EWS) de HP.

### Introducción

Utilice la política de cartuchos de HP y la función de protección para controlar los cartuchos que se instalan en la impresora y evitar el robo de los cartuchos instalados.

En HP Web JetAdmin, la configuración se encuentra en el panel **Gestión de dispositivos**, en la siguiente cadena de menús: **Configuración > Consumibles > Política de cartuchos** o **Protección de cartuchos**.

- **Política de cartuchos:** esta función protege la impresora frente a falsificaciones porque solo permite el uso de cartuchos de HP originales. El uso de cartuchos de HP originales garantiza la mejor calidad de impresión posible. Al instalarse un cartucho que no es original de HP, el panel de control de la impresora muestra un mensaje indicando que ese cartucho no está autorizado y proporciona información útil para solucionar el problema.
- **Protección de cartuchos:** esta función asocia los cartuchos de tóner a una impresora específica, o un grupo de impresoras, de forma permanente, evitando que se utilicen en otras impresoras. La protección de los cartuchos preserva su inversión. Al activarse esta función, si una persona intenta usar un cartucho protegido de la impresora original en una impresora no autorizada, esta última no iniciará el trabajo de impresión. El panel de control de la impresora mostrará un mensaje que indicará que el cartucho está protegido y dará información para solucionar el problema.

**⚠ PRECAUCIÓN:** Después de activar esta función de protección en una impresora, todos los cartuchos de tóner que se instalen en ella se protegerán automáticamente y *permanentemente*. Si no desea utilizar la protección de un nuevo cartucho, desactive la función *antes* de instalarlo.

La desactivación de esta función no anula la protección de los cartuchos que ya están instalados.

## Activación o desactivación de la protección de cartuchos

La política de cartuchos se puede activar o desactivar en el panel de control o en el servidor web incorporado (EWS).

 **NOTA:** Puede que la activación o desactivación de esta función requiera una contraseña de administrador.

Consúltele si se ha establecido una contraseña de administrador. Las contraseñas del EWS no se pueden recuperar.

### Utilizar el panel de control de la impresora para activar la política de cartuchos

Desde el panel de control de la impresora, un administrador de red puede activar la funcionalidad de la política de cartuchos. Esto permite que solo se puedan usar cartuchos HP originales en la impresora.

1. En la pantalla de inicio del panel de control de la impresora, toque el icono **Menú**.
2. Abra los siguientes menús:
  - a. **Configuración**
  - b. **Consumibles**
3. Toque el botón situado junto a **Política de cartuchos autorizados HP** para activar la función.

### Utilizar el panel de control de la impresora para desactivar la política de cartuchos

Desde el panel de control de la impresora, un administrador de red puede activar o desactivar la funcionalidad de la política de cartuchos. De esta manera se eliminará la restricción que solo permite utilizar cartuchos originales HP.

1. En la pantalla de inicio del panel de control de la impresora, toque el icono **Menú**.
2. Abra los siguientes menús:

- a. Configuración
  - b. Consumibles
3. Toque el botón situado junto a [Política de cartuchos autorizados HP](#) para desactivar la función.

## Utilice el servidor web incorporado de HP (EWS) para activar la política de cartuchos

Desde el EWS, un administrador de red puede activar la funcionalidad de la política de cartuchos. Esto permite que solo se puedan usar cartuchos HP originales en la impresora.

1. Abra el servidor web incorporado (EWS) de HP:
  - a. En la pantalla de inicio del panel de control de la impresora, toque el icono [Menú](#) y, a continuación, toque [Información](#).
  - b. Toque [Conectividad](#) para ver la dirección IP o el nombre de host.
  - c. Abra un navegador web e introduzca la dirección IP o el nombre de host en la barra de direcciones tal y como aparece en el panel de control de la impresora. Pulse la tecla [Entrar](#) en el teclado del equipo. Se abrirá el EWS.

 https://10.10.XX.XXX

 **NOTA:** Si el navegador web muestra un mensaje que indica que el acceso al sitio web podría no ser seguro, seleccione la opción Avanzado para continuar al sitio web. El acceso a este sitio web no dañará el equipo.

2. En el panel de navegación izquierdo, seleccione **Consumibles**.

 **IMPORTANTE:** El acceso a los menús del servidor web incorporado (EWS) requiere un número de identificación personal (PIN). El PIN predeterminado para esta impresora se encuentra en una pegatina dentro de la puerta frontal. Utilice este PIN para iniciar sesión cuando se le solicite.

Un usuario o administrador puede cambiar el PIN predeterminado.

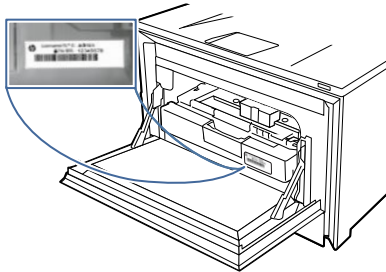

3. En la página de consumibles, seleccione la ficha **Configuración de consumibles**.
4. En **Política de cartuchos autorizados HP**, haga clic en el botón para activar la configuración. El botón se vuelve azul y un mensaje confirma que se ha cambiado la configuración.

## Utilice el servidor web incorporado de HP (EWS) para desactivar la política de cartuchos

Desde el EWS, un administrador de red puede desactivar la funcionalidad de la política de cartuchos. De esta manera se eliminará la restricción que solo permite utilizar cartuchos originales HP.

1. Abra el servidor web incorporado (EWS) de HP:

- a. En la pantalla de inicio del panel de control de la impresora, toque el icono **Menú** y, a continuación, toque **Información**.
- b. Toque **Conectividad** para ver la dirección IP o el nombre de host.
- c. Abra un navegador web e introduzca la dirección IP o el nombre de host en la barra de direcciones tal y como aparece en el panel de control de la impresora. Pulse la tecla **Entrar** en el teclado del equipo. Se abrirá el EWS.



**NOTA:** Si el navegador web muestra un mensaje que indica que el acceso al sitio web podría no ser seguro, seleccione la opción **Avanzado** para continuar al sitio web. El acceso a este sitio web no dañará el equipo.

2. En el panel de navegación izquierdo, seleccione **Consumibles**. Introduzca el número PIN del EWS cuando se le solicite.
3. En la página de consumibles, seleccione la ficha **Configuración de consumibles**.
4. En **Política de cartuchos autorizados HP**, haga clic en el botón para desactivar la configuración. El botón se vuelve negro y un mensaje confirma que se ha cambiado la configuración.

## Solución de problemas de la política de cartuchos por mensajes de error en el panel de control

Consulte las acciones recomendadas para solucionar mensajes de error de la política de cartuchos.

**Tabla 3-5 Mensajes de error de la política de cartuchos en el panel de control**

Mensaje de error	Descripción	Acción recomendada
10.0X.30 Cartucho <color> no autorizado	El administrador ha configurado esta impresora para utilizar solo consumibles HP originales en garantía. Para proceder con la impresión, deberá cambiarse el cartucho.	Cambie el cartucho por un cartucho de tóner HP original.  Si cree que ha comprado un consumible HP original, visite <a href="http://www.hp.com/go/antcounterfeit">www.hp.com/go/antcounterfeit</a> para determinar si el cartucho de tóner es un cartucho original de HP, y saber qué hacer si no lo es.

## Activación o desactivación de la protección de cartuchos

La función de protección de cartuchos puede activarse o desactivarse desde el panel de control o desde el servidor web incorporado (EWS).

**NOTA:** Puede que la activación o desactivación de esta función requiera una contraseña de administrador.

Consúltele si se ha establecido una contraseña de administrador. Las contraseñas del EWS no se pueden recuperar.

## Utilizar el panel de control de la impresora para activar la protección de cartuchos

Desde el panel de control de la impresora, un administrador de red puede activar la función de protección de cartuchos. Esto protege los cartuchos asociados con la impresora ante robos o para que no se utilicen en otras impresoras.

1. En la pantalla de inicio del panel de control de la impresora, toque el icono [Menú](#).
2. Abra los siguientes menús:
  - a. [Configuración](#)
  - b. [Consumibles](#)
3. Toque el botón situado junto a [Protección cartuchos](#) para activar la función.

---

 **PRECAUCIÓN:** Después de activar esta función de protección en una impresora, todos los cartuchos de tóner que se instalen en ella se protegerán automática y *permanentemente*. Si no desea utilizar la protección de un nuevo cartucho, desactive la función *antes* de instalarlo.

La desactivación de esta función no anula la protección de los cartuchos que ya están instalados.

---

### Utilizar el panel de control de la impresora para desactivar la política de cartuchos

Desde el EWS, un administrador de red puede desactivar la función de protección de cartuchos. De esta manera, se elimina la protección para los nuevos cartuchos instalados en la impresora.

1. En la pantalla de inicio del panel de control de la impresora, toque el icono [Menú](#).
2. Abra los siguientes menús:
  - a. [Configuración](#)
  - b. [Consumibles](#)
3. Toque el botón situado junto a [Política de cartuchos autorizados HP](#) para desactivar la función.

### Utilice el servidor web incorporado de HP (EWS) para activar la protección de cartuchos

Desde el EWS, un administrador de red puede activar la función de protección de cartuchos. Esto protege los cartuchos asociados con la impresora ante robos o para que no se utilicen en otras impresoras.

1. Abra el servidor web incorporado (EWS) de HP:
  - a. En la pantalla de inicio del panel de control de la impresora, toque el icono [Menú](#) y, a continuación, toque [Información](#).
  - b. Toque [Conectividad](#) para ver la dirección IP o el nombre de host.
  - c. Abra un navegador web e introduzca la dirección IP o el nombre de host en la barra de direcciones tal y como aparece en el panel de control de la impresora. Pulse la tecla [Entrar](#) en el teclado del equipo. Se abrirá el EWS.



---

 **NOTA:** Si el navegador web muestra un mensaje que indica que el acceso al sitio web podría no ser seguro, seleccione la opción [Avanzado](#) para continuar al sitio web. El acceso a este sitio web no dañará el equipo.

---

2. En el panel de navegación izquierdo, seleccione **Consumibles**.

 **IMPORTANTE:** El acceso a los menús del servidor web incorporado (EWS) requiere un número de identificación personal (PIN). El PIN predeterminado para esta impresora se encuentra en una pegatina dentro de la puerta frontal. Utilice este PIN para iniciar sesión cuando se le solicite.

Un usuario o administrador puede cambiar el PIN predeterminado.

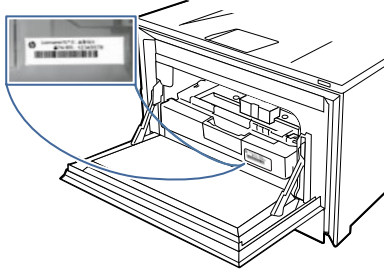

3. En la página de consumibles, seleccione la ficha **Configuración de consumibles**.
4. En **Protección de cartuchos**, haga clic en el botón para activar la configuración. El botón se vuelve azul y un mensaje confirma que se ha cambiado la configuración.

 **PRECAUCIÓN:** Después de activar esta función de protección en una impresora, todos los cartuchos de tóner que se instalen en ella se protegerán automática y *permanentemente*. Si no desea utilizar la protección de un nuevo cartucho, desactive la función *antes* de instalarlo.

La desactivación de esta función no anula la protección de los cartuchos que ya están instalados.

## Utilice el servidor web incorporado de HP (EWS) para desactivar la protección de cartuchos

Desde el EWS, un administrador de red puede desactivar la función de protección de cartuchos. De esta manera, se elimina la protección para los nuevos cartuchos instalados en la impresora.

1. Abra el servidor web incorporado (EWS) de HP:
  - a. En la pantalla de inicio del panel de control de la impresora, toque el icono **Menú** y, a continuación, toque **Información**.
  - b. Toque **Conectividad** para ver la dirección IP o el nombre de host.
  - c. Abra un navegador web e introduzca la dirección IP o el nombre de host en la barra de direcciones tal y como aparece en el panel de control de la impresora. Pulse la tecla **Entrar** en el teclado del equipo. Se abrirá el EWS.



 **NOTA:** Si el navegador web muestra un mensaje que indica que el acceso al sitio web podría no ser seguro, seleccione la opción **Avanzado** para continuar al sitio web. El acceso a este sitio web no dañará el equipo.

2. En el panel de navegación izquierdo, seleccione **Consumibles**. Introduzca el número PIN del EWS cuando se le solicite.
3. En la página de consumibles, seleccione la ficha **Configuración de consumibles**.

4. En **Protección de cartuchos**, haga clic en el botón para desactivar la configuración. El botón se vuelve negro y un mensaje confirma que se ha cambiado la configuración.

## Solución de problemas de la protección de cartuchos por mensajes de error en el panel de control

Consulte las acciones recomendadas para la solución de los mensajes de error en el panel de control.

**Tabla 3-6 Mensajes de error de la protección de cartuchos en el panel de control**

Mensaje de error	Descripción	Acción recomendada
10.0X.57 Cartucho <color> protegido	<p>El cartucho solo puede utilizarse en la impresora o flota de impresoras usadas inicialmente para protegerlo mediante la función de protección de cartuchos de HP.</p> <p>Con esta función de protección, el administrador puede restringir el uso de cartuchos a una impresora o flota de impresoras exclusivamente. Para proceder con la impresión, deberá cambiarse el cartucho.</p>	Cambie el cartucho por un nuevo cartucho de tóner.

## Sustitución de los cartuchos de tóner

Sustituya el cartucho de tóner si recibe un mensaje en la impresora o si tiene problemas de calidad de impresión.

### Información sobre los cartuchos de tóner

La impresora indica que el nivel de un cartucho de tóner es bajo. La vida útil real restante del cartucho de tóner puede variar. Tenga un cartucho de impresión de sustitución disponible para instalarlo cuando la calidad de impresión deje de ser aceptable.

La impresora utiliza cuatro colores y cuenta con un cartucho de tóner distinto para cada color: amarillo (Y), magenta (M), cian (C) y negro (K). Los cartuchos de tóner están en el interior de la puerta frontal.

Continúe imprimiendo con el cartucho actual hasta que la distribución del tóner no proporcione una calidad de impresión aceptable. Para redistribuir el tóner, retire el cartucho de tóner de la impresora y agítelo con cuidado de lado a lado. Para ver una representación gráfica, consulte las instrucciones de sustitución del cartucho. Reinserte el cartucho de tóner en la impresora y, a continuación, cierre la cubierta.

Para adquirir cartuchos o comprobar su compatibilidad con la impresora, diríjase a <http://www.hp.com/go/suresupply>. Desplácese hasta la parte inferior de la página y compruebe que la información del país/región sea correcta.



**NOTA:** Los cartuchos están destinados para su distribución y su uso únicamente con el producto designado; no funcionarán con otros modelos de impresora.

**Tabla 3-7 Consumibles: para uso solo con 4303**

Elemento	Descripción	Número de cartucho	Número de pieza
Cartucho de tóner negro original HP LaserJet 230A	Cartucho de tóner de sustitución de capacidad estándar negro	230A	W2300A
Cartucho de tóner cian original HP 230A LaserJet	Cartucho de tóner cian de repuesto de capacidad estándar	230A	W2301A
Cartucho de tóner amarillo original HP 230A LaserJet	Cartucho de tóner amarillo de repuesto de capacidad estándar	230A	W2302A
Cartucho de tóner magenta original HP 230A LaserJet	Cartucho de tóner magenta de repuesto de capacidad estándar	230A	W2303A
Cartucho de tóner negro original de alta capacidad HP 230X LaserJet	Cartucho de tóner de sustitución de gran capacidad negro	230X	W2300X
Cartucho de tóner cian original de alta capacidad HP 230X LaserJet	Cartucho de tóner cian de repuesto de gran capacidad	230X	W2301X
Cartucho de tóner amarillo original de alta capacidad HP 230X LaserJet	Cartucho de tóner amarillo de repuesto de gran capacidad	230X	W2302X
Cartucho de tóner magenta original de alta capacidad HP 230X LaserJet	Cartucho de tóner magenta de repuesto de gran capacidad	230X	W2303X

No extraiga el cartucho de tóner de su embalaje hasta que no llegue el momento de cambiarlo.

**⚠ PRECAUCIÓN:** Para evitar que el cartucho de tóner se dañe, no lo exponga a la luz más de unos pocos minutos. Si es necesario extraer el cartucho de tóner de la impresora durante un periodo prolongado, coloque dicho cartucho en el embalaje de plástico original o cúbralo con un artículo ligero y opaco.

En la ilustración siguiente, se muestran los componentes del cartucho de tóner.

Figura 3-1 Componentes del cartucho de t ner

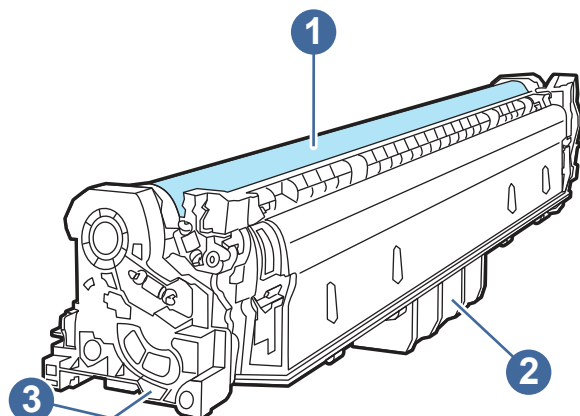

N�mero	Descripci�n
1	Tambor de im�genes <b>PRECAUCI�N:</b> No toque el tambor de im�genes. Las huellas de dedos pueden causar problemas de calidad de impresi�n.
2	Asa
3	Chip de memoria

**PRECAUCI N:** Si se mancha la ropa de t ner, limpiela con un pa o seco y l vela en agua fr a. El agua caliente fija el t ner en los tejidos.

**NOTA:** La caja del cartucho de t ner contiene informaci n acerca del reciclaje de cartuchos de t ner usados.

## Extracci n y sustituci n de los cartuchos de t ner

Siga estos pasos para sustituir los cartuchos de t ner.

1. Abra la puerta delantera presionando el bot n del panel izquierdo.

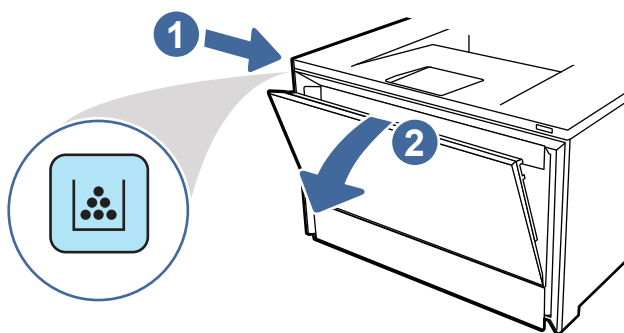

2. Sujete el asa azul del cajón del cartucho de tóner y, a continuación, tire del cajón.

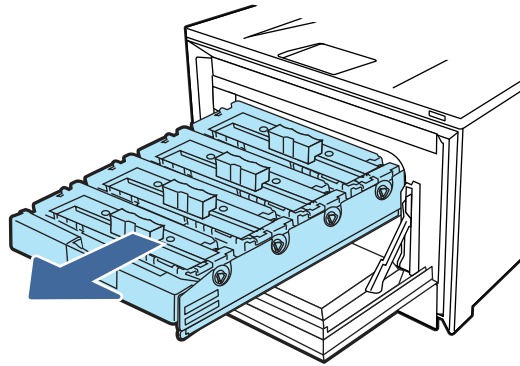

3. Tome el cartucho de tóner por el asa y tire de él hacia afuera para extraerlo.

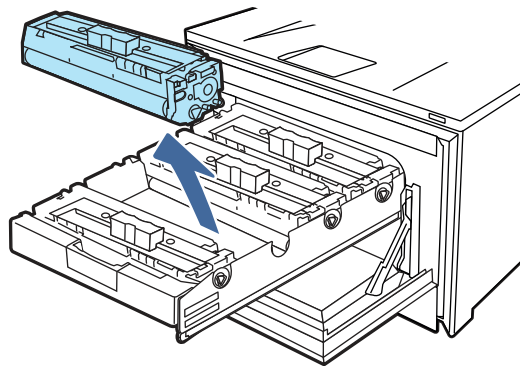

4. Saque el nuevo paquete de cartucho de tóner de la caja y suelte la pestaña del embalaje.

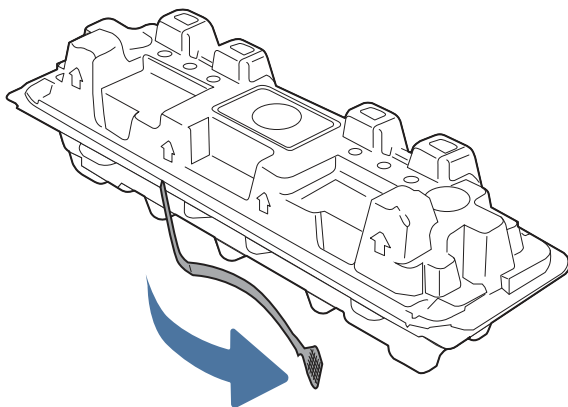

5. Retire el embalaje abierto del cartucho de t ner. Coloque el cartucho de t ner usado en el embalaje para reciclarlo.

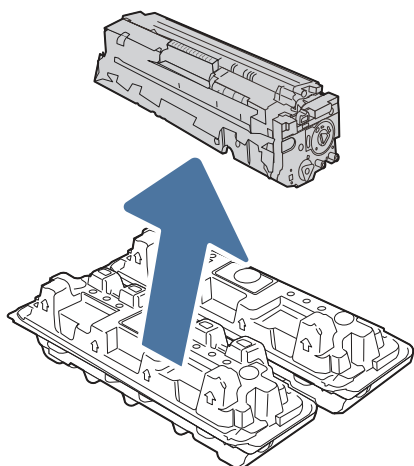

6. Sujete ambos extremos del cartucho de t ner y ag telo de lado a lado con cuidado para distribuir el t ner de forma uniforme en el interior del cartucho.

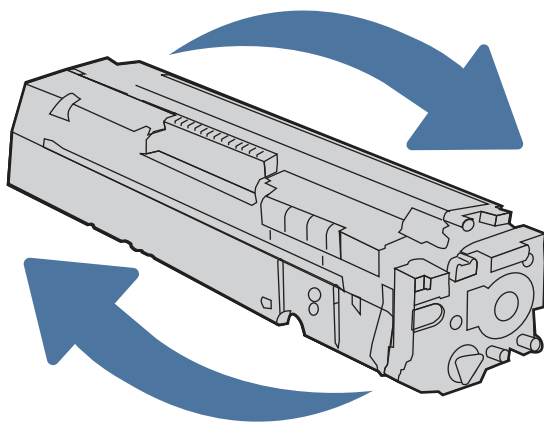

7. No toque el tambor de formaci n de im genes situado en la parte inferior del cartucho de t ner. Si se mancha con huellas de dedos, podr an surgir problemas de calidad de impresi n. Tampoco exponga el cartucho a la luz innecesariamente.

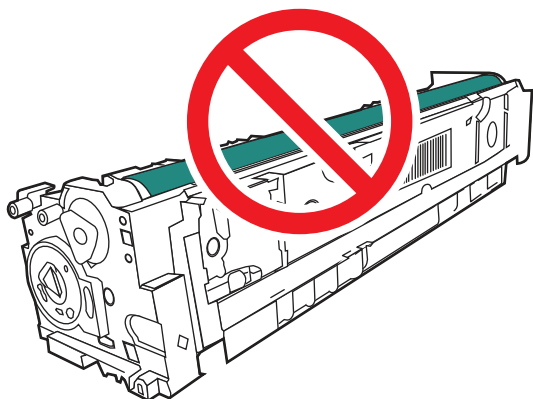

8. Inserte el nuevo cartucho de t ner en el caj n. Aseg rese de que la marca de color del cartucho coincide con la marca de color del caj n.

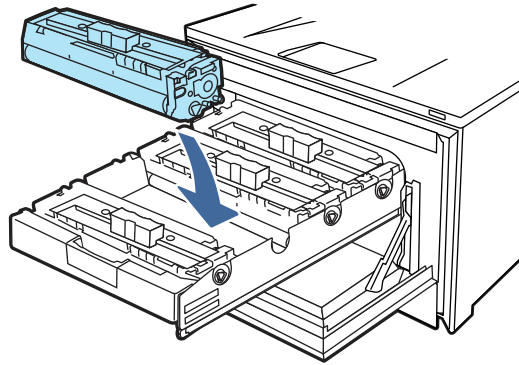

9. Cierre el caj n del cartucho de t ner.

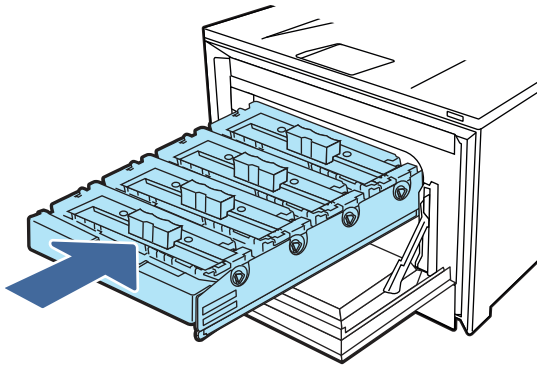

10. Cierre la puerta delantera.

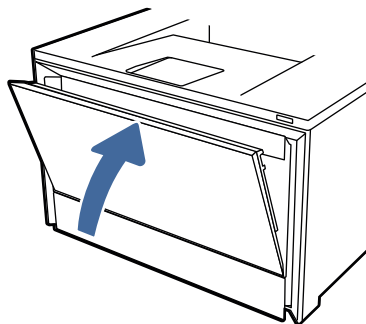

11. Empaquete el cartucho de t ner usado en la caja del nuevo cartucho o utilice una caja de cart n grande y ll nela con todos los cartuchos que necesite reciclar. Consulte a la gu a sobre reciclado incluida para obtener informaci n sobre reciclado.

En Estados Unidos, se incluye en la caja una etiqueta de env o con franqueo prepagado. En otros pa ses/regiones, dir jase a [www.hp.com/recycle](http://www.hp.com/recycle) para imprimir una etiqueta de env o con franqueo prepagado.

Adhiera la etiqueta de franqueo prepagado a la caja y devuelva el cartucho usado a HP para su reciclaje.

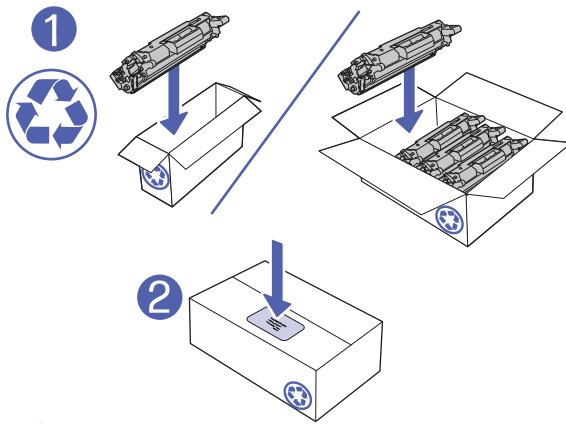

<http://www.hp.com/recycle>

---

## 4 Imprimir

Imprima con el software o desde un dispositivo móvil o una unidad flash USB.

La siguiente información es correcta en el momento de publicación. Para obtener información actualizada, consulte <http://www.hp.com/support/colorljmfp4301-4303>.

Para obtener más información:

La ayuda detallada de HP para la impresora incluye la siguiente información:

- Instalación y configuración
- Conocimiento y uso
- Solución de problemas
- Descargar actualizaciones de software y firmware
- Cómo participar en foros de asistencia
- Cómo encontrar información legal y sobre la garantía

### Uso de HP Smart para imprimir desde la nube

Al utilizar HP Smart y vincular la impresora a su cuenta de HP, puede imprimir archivos desde cualquier lugar.

Puede realizar las siguientes tareas de impresión con la aplicación HP Smart:

- Imprimir directamente desde HP Smart
- Puede imprimir desde cualquier aplicación de Windows o Android que tenga un menú de impresión.
- Realizar copias (Android, iOS y otros modelos de impresora): la función Copiar utiliza la cámara del dispositivo para capturar un documento o una fotografía que, a continuación, puede editar e imprimir.
- Compartir su impresora: permite que otros usuarios envíen trabajos de impresión remotos a su impresora que imprime desde cualquier lugar.
- Activar recogida privada (solo impresoras HP+): mantenga un trabajo de impresión dentro de la impresora hasta que la persona que lo envió esté cerca de la impresora.
- Gestionar su impresora: cambie las preferencias de la impresora, consulte información e informes de la impresora, etc.

Para obtener información sobre la configuración e impresión con HP Smart, visite [hpsmart.com](http://hpsmart.com).

### Tareas de impresión (Windows)

Obtenga más información sobre las tareas de impresión habituales para usuarios de Windows.

## Cómo imprimir (Windows)

Utilice la opción **Imprimir** de una aplicación de software para seleccionar la impresora y las opciones básicas para el trabajo de impresión.

El siguiente procedimiento describe el proceso básico de impresión para Windows.

1. En el programa de software, seleccione la opción **Imprimir**.
2. Seleccione la impresora de la lista de impresoras. Para cambiar la configuración, haga clic en el botón **Propiedades** o **Preferencias** para abrir el controlador de impresión.



**NOTA:** El nombre del botón varía en función del programa del software.



**NOTA:** Para obtener más información, haga clic en el botón Ayuda (?) en el controlador de impresión.

---

3. Haga clic en las pestañas del controlador de impresión para configurar las opciones disponibles. Por ejemplo, configure la orientación del papel, el origen del papel, el tipo de soporte y el tamaño del papel en la ficha **Documento** y establezca la configuración de calidad en la ficha **Básico**.
4. Haga clic en el botón **OK** para volver al cuadro de diálogo **Imprimir**. Seleccione el número de copias que va a imprimir en esta pantalla.
5. Haga clic en el botón **Imprimir** para imprimir el trabajo.

## Impresión automática a dos caras (Windows)

Si la impresora tiene instalada una unidad de doble cara automática, puede imprimir automáticamente en las dos caras del papel. Use un tipo y tamaño de papel admitidos por la unidad de doble cara.

1. En el programa de software, seleccione la opción **Imprimir**.
2. Seleccione la impresora de la lista de impresoras y, a continuación, haga clic en el botón **Propiedades** o **Preferencias** para abrir el controlador de impresión.



**NOTA:** El nombre del botón varía en función del programa del software.

---

3. Haga clic en la pestaña **Básico**.
4. Seleccione **Orientación horizontal** u **Orientación vertical** para la opción **Impresión a doble cara**. Haga clic en **Aceptar** para cerrar el cuadro de diálogo **Propiedades del documento**.
5. En el cuadro de diálogo **Imprimir**, haga clic en **Imprimir** para imprimir el trabajo.

## Impresión manual en ambas caras (Windows)

Utilice este procedimiento en impresoras que no tengan una unidad de impresión dúplex automática instalada o para imprimir en papel que la unidad de impresión dúplex no admita.

1. En el programa de software, seleccione la opción **Imprimir**.
2. Seleccione la impresora de la lista de impresoras y, a continuación, haga clic en el botón **Propiedades** o **Preferencias** para abrir el controlador de impresión.



**NOTA:** El nombre del botón varía en función del programa del software.

---

3. Haga clic en la ficha **Acabado**.

4. Seleccione **Orientación horizontal** u **Orientación vertical** para la opción **Impresión a doble cara** y, a continuación, haga clic en **Aceptar** para cerrar el cuadro de diálogo **Propiedades del documento**.
5. En el cuadro de diálogo **Imprimir**, haga clic en **Imprimir** para imprimir la primera cara del trabajo.
6. Retire el trabajo impreso de la bandeja de salida y colóquelo en la bandeja 1.
7. Si se le solicita, pulse el botón del panel de control correspondiente para continuar.

## Impresión de varias páginas por hoja (Windows)

Al imprimir desde una aplicación de software mediante la opción **Imprimir**, puede seleccionar una opción para imprimir varias páginas en una hoja de papel. Por ejemplo, es posible que desee utilizar esta función si imprime un documento muy grande y quiere ahorrar papel.

1. En el programa de software, seleccione la opción **Imprimir**.
2. Seleccione la impresora de la lista de impresoras y, a continuación, haga clic en el botón **Propiedades** o **Preferencias** para abrir el controlador de impresión.



---

**NOTA:** El nombre del botón varía en función del programa del software.

---

3. Haga clic en la pestaña **Básico**.
4. Seleccione el número de página por hoja en la lista desplegable **Páginas por hoja**.
5. Seleccione las configuraciones **Imprimir bordes de página** y **Orden de páginas** en la ficha **Básico** y, a continuación, establezca la configuración **Orientación** en la ficha **Documento**, si es necesario. Haga clic en **Aceptar** para cerrar el cuadro de diálogo **Propiedades del documento**.
6. En el cuadro de diálogo **Imprimir**, haga clic en **Imprimir** para imprimir el trabajo.

## Selección del tipo de papel (Windows)

Cuando imprime con una aplicación de software mediante la opción **Imprimir**, puede configurar el tipo de papel que está utilizando para el trabajo de impresión. Por ejemplo, si el tipo de papel predeterminado es Carta, pero está utilizando otro tipo diferente para un trabajo de impresión, seleccione ese tipo de papel específico.

1. En el programa de software, seleccione la opción **Imprimir**.
2. Seleccione la impresora de la lista de impresoras y, a continuación, haga clic o toque el botón **Propiedades** o **Preferencias** para abrir el controlador de impresión.



---

**NOTA:** El nombre del botón varía en función del programa del software.

---

3. Haga clic en la ficha **Documento**.
4. Seleccione la opción **Tipo de soporte** para el tipo de papel que esté utilizando y haga clic en **Aceptar**.
5. Haga clic en **Aceptar** para cerrar el cuadro de diálogo **Propiedades del documento**.
6. En el cuadro de diálogo **Imprimir**, haga clic en **Imprimir** para imprimir el trabajo.

## Tareas de impresión adicionales

Localización de información en la web para realizar tareas de impresión habituales.

Visite <http://www.hp.com/support/colorljmfp4301-4303>.

Instrucciones disponibles para realizar tareas de impresión, como las siguientes:

- Crear y usar atajos de impresión o preajustes
- Seleccionar el tamaño de papel o utilizar un tamaño de papel personalizado
- Seleccionar la orientación de la página
- Crear un folleto
- Cambiar el tamaño de un documento para que se ajuste a un tamaño de papel determinado
- Imprimir las primeras o últimas páginas del documento en un papel diferente
- Imprimir filigranas en un documento

## Tareas de impresión (macOS)

Imprima con el software de impresión HP para macOS, incluso tareas como imprimir en ambas caras o varias páginas por hoja.

### Cómo imprimir (macOS)

Utilice la opción **Imprimir** de una aplicación de software para seleccionar la impresora y las opciones básicas para el trabajo de impresión.

El siguiente procedimiento describe el proceso básico de impresión para macOS.

1. Haga clic en el menú **Archivo** y, a continuación, en **Imprimir**.
2. Seleccione la impresora.
3. Haga clic en **Mostrar detalles** o en **Copias y páginas** y, a continuación, seleccione otros menús para ajustar la configuración de la impresora.



---

**NOTA:** El nombre del elemento varía en función del programa del software.

---

4. Haga clic en el botón **Imprimir**.

### Impresión automática en ambas caras (macOS)

Si la impresora tiene instalada una unidad de doble cara automática, puede imprimir automáticamente en las dos caras del papel. Use un tipo y tamaño de papel admitidos por la unidad de doble cara.

Esta función está disponible si instala el controlador de impresión de HP. Es posible que no esté disponible si se usa AirPrint.

1. Haga clic en el menú **Archivo** y, a continuación, en **Imprimir**.
2. Seleccione la impresora.
3. Haga clic en **Mostrar detalles** o en **Copias y páginas** y, a continuación, haga clic en el menú **Diseño**.



---

**NOTA:** El nombre del elemento varía en función del programa del software.

---

4. Seleccione una opción de encuadernación en la lista desplegable **A doble cara**.

5. Haga clic en el botón **Imprimir**.

## Impresión manual en ambas caras (macOS)

Si la impresora no tiene instalada una unidad de dúplex automático o si está utilizando un tamaño o un tipo de papel que no es compatible con la unidad de dúplex, puede imprimir en ambas caras mediante un proceso manual. Tendrá que volver a cargar las páginas para imprimir la segunda cara.

Esta función está disponible si instala el controlador de impresión de HP. Es posible que no esté disponible si se usa AirPrint.

1. Haga clic en el menú **Archivo** y, a continuación, en **Imprimir**.
2. Seleccione la impresora.
3. Haga clic en **Mostrar detalles** o en **Copias y páginas** y, a continuación, haga clic en el menú **Dúplex manual**.



---

**NOTA:** El nombre del elemento varía en función del programa del software.

---

4. Haga clic en la casilla de verificación **Dúplex manual** y seleccione una opción de encuadernación.
5. Vaya a la impresora y retire el papel en blanco que se encuentre en la bandeja 1.
6. Haga clic en el botón **Imprimir**.
7. Retire la pila impresa de la bandeja de salida y colóquela con la cara impresa boca abajo en la bandeja de entrada.
8. Si se le solicita, toque el botón del panel de control adecuado para continuar.

## Impresión de varias páginas por hoja (macOS)

Al imprimir desde una aplicación de software mediante la opción **Imprimir**, puede seleccionar una opción para imprimir varias páginas en una hoja de papel. Por ejemplo, es posible que desee utilizar esta función si imprime un documento muy grande y quiere ahorrar papel.

1. Haga clic en el menú **Archivo** y, a continuación, en **Imprimir**.
2. Seleccione la impresora.
3. Haga clic en **Mostrar detalles** o en **Copias y páginas** y, a continuación, haga clic en el menú **Diseño**.



---

**NOTA:** El nombre del elemento varía en función del programa del software.

---

4. En la lista desplegable **Páginas por hoja**, seleccione el número de páginas que desee imprimir en cada hoja.
5. En el área **Orientación**, seleccione el orden y la colocación de las páginas en la hoja.
6. En el menú **Margen**, seleccione el tipo de margen que desee imprimir en cada página de la hoja.
7. Haga clic en el botón **Imprimir**.

## Selección del tipo de papel (macOS)

Cuando imprime con una aplicación de software mediante la opción **Imprimir**, puede configurar el tipo de papel que está utilizando para el trabajo de impresión. Por ejemplo, si el tipo de papel

predeterminado es Carta, pero está utilizando otro tipo diferente para un trabajo de impresión, seleccione ese tipo de papel específico.

1. Haga clic en el menú **Archivo** y, a continuación, en **Imprimir**.
2. Seleccione la impresora.
3. Haga clic en **Mostrar detalles** o en **Copias y páginas** y, a continuación, haga clic en el menú **Soporte y calidad** o en el menú **Papel/Calidad**.



**NOTA:** El nombre del elemento varía en función del programa del software.

---

4. Seleccione entre las opciones de **Soporte y calidad** o **Papel/Calidad**.



**NOTA:** Esta lista contiene el conjunto principal de opciones disponibles. Algunas opciones no están disponibles en todas las impresoras.

---

- **Tipo de soporte:** Seleccione la opción para el tipo de papel del trabajo de impresión.
  - **Calidad de impresión:** Seleccione el nivel de resolución para el trabajo de impresión.
  - **EconoMode:** Seleccione esta opción para ahorrar tóner al imprimir borradores de documentos.
5. Haga clic en el botón **Imprimir**.

## Tareas de impresión adicionales

Localización de información en la web para realizar tareas de impresión habituales.

Visite <http://www.hp.com/support/colorljmfp4301-4303>.

Instrucciones disponibles para realizar tareas de impresión, como las siguientes:

- Crear y usar atajos de impresión o preajustes
- Seleccionar el tamaño de papel o utilizar un tamaño de papel personalizado
- Seleccionar la orientación de la página
- Crear un folleto
- Cambiar el tamaño de un documento para que se ajuste a un tamaño de papel determinado
- Imprimir las primeras o últimas páginas del documento en un papel diferente
- Imprimir filigranas en un documento

## Almacenamiento de trabajos de impresión en la impresora para imprimirlos más adelante o en privado

Almacene trabajos de impresión en la memoria de la impresora para imprimir luego.

### Introducción

La siguiente información indica los procedimientos para crear e imprimir documentos almacenados en la unidad flash USB. Estos trabajos se pueden imprimir más adelante o en privado.

## Antes de empezar

Revise los requisitos para utilizar la función de almacenamiento de trabajos.

La función de almacenamiento de trabajos presenta los siguientes requisitos:

- En el USB host posterior debe instalarse un dispositivo de almacenamiento USB 2.0 específico con al menos 16 GB de espacio libre. Este dispositivo de almacenamiento USB contiene los trabajos de almacenamiento de trabajos enviados a la impresora. Si retira este dispositivo USB de la impresora, se desactivará la función de almacenamiento de trabajos.
- Si está utilizando un controlador de impresión universal HP (UPD), debe usar la versión 5.9.0 o superior de UPD.

## Configuración del almacenamiento de trabajos

Configure el almacenamiento de trabajos en el controlador de impresión, inserte el medio de almacenamiento (unidad flash USB) en la impresora y compruebe que la función está activada.

Antes de comenzar, instale el software de la impresora si aún no está instalado. Vaya a [www.hp.com/support](http://www.hp.com/support), haga clic en **Software y controladores** y, a continuación, siga las instrucciones en pantalla para descargar el software de HP más reciente.

Cuando el controlador de impresión esté instalado, la opción de almacenamiento de trabajos se establecerá en **Configuración automática** de forma predeterminada. Puede encontrar la opción de la siguiente manera:

- Windows: **Dispositivos e impresoras > Propiedades de impresora > Configuración del dispositivo**
- macOS: **Impresoras y escáneres > Opciones y consumibles**

Para completar la configuración de almacenamiento de trabajos:

1. Localice el puerto USB posterior.



**NOTA:** En algunos modelos, el puerto USB posterior está cubierto. Retire la cubierta posterior del puerto USB antes de continuar.

2. Inserte la unidad flash USB en el puerto USB posterior.

**Figura 4-1** Inserte la unidad flash USB

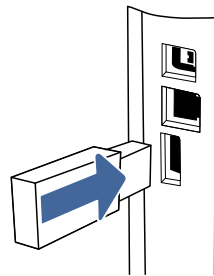

Aparecerá un mensaje de advertencia en el panel de control que indica que la unidad USB se formateará. Seleccione **Aceptar** para completar el proceso.

3. Abra el controlador de impresión para comprobar que la casilla de verificación **Almacenamiento de trabajos** aparece en la pestaña **Básico**. Si es así, puede utilizar la función.

Desde un programa de software, seleccione la opción **Imprimir** y su impresora de la lista de impresoras y haga lo siguiente:

- **Windows:** seleccione **Propiedades** o **Preferencias**. Haga clic en la pestaña **Básico**.

Si la casilla de verificación **Almacenamiento de trabajos** no aparece, actívela de la siguiente forma:

en el menú Inicio, abra **Configuración**, haga clic en **Dispositivos** y, a continuación, haga clic en **Dispositivos e impresoras**. Haga clic con el botón derecho en el nombre de la impresora y, a continuación, en **Propiedades de impresora**. Haga clic en la pestaña **Configuración del dispositivo** y, a continuación, en **Almacenamiento de trabajos**, y luego seleccione **Configuración automática**. Haga clic en **Aplicar** y, a continuación, en **Aceptar**.

- **macOS:** el controlador de impresión muestra el menú **Copias y Páginas**. Abra la lista desplegable y, a continuación, haga clic en el menú **Almacenamiento de trabajos**.

Si el menú **Almacenamiento de trabajos** no aparece, cierre la ventana de impresión y vuelva a abrirlo para activar el menú.

## Cómo desactivar o activar la función de almacenamiento de trabajos

Desactive la función de almacenamiento de trabajos para que no esté disponible, incluso si se inserta una unidad USB en la impresora. Active la función para que esté disponible de nuevo.

1. Abra **Propiedades de la impresora**:

- **Windows:** en el menú Inicio, abra **Configuración**, haga clic en **Dispositivos** y, a continuación, haga clic en **Dispositivos e impresoras**. Haga clic con el botón derecho en la impresora y, a continuación, en **Propiedades de impresora**.
- **macOS:** en el menú de Apple, haga clic en **Preferencias del sistema** y, a continuación, en **Impresoras y escáneres**. Seleccione la impresora y haga clic en **Opciones y consumibles**.

2. Desactive la opción de almacenamiento de trabajos del siguiente modo:

- **Windows:** haga clic en la pestaña **Configuración del dispositivo** y, a continuación, en **Almacenamiento de trabajos**, y seleccione **Desactivar**.
- **macOS:** en la pestaña **Opciones**, desactive la casilla de verificación **Almacenamiento de trabajos**.

Para activar la función, cambie de nuevo la opción Almacenamiento de trabajos a **Configuración automática** (Windows) o marque la casilla de verificación **Almacenamiento de trabajos** (macOS).

## Creación de un trabajo almacenado (Windows)

Almacene trabajos en la unidad de memoria flash USB para una impresión privada o retrasada.

1. En el programa de software, seleccione la opción **Imprimir**.
2. Seleccione la impresora en la lista de impresoras y, a continuación, haga clic en **Propiedades** o en **Preferencias**.



**NOTA:** El nombre del botón varía en función del programa del software.

3. Haga clic en la pestaña **Básico**.
4. Seleccione la casilla de verificación **Almacenamiento de trabajos**.



**NOTA:** Si la casilla de verificación **Almacenamiento de trabajos** no aparece, siga las instrucciones que aparecen en la sección "Desactivar o activar la función de almacenamiento de trabajos" para activar la función.

5. Seleccione una opción de **modo de impresión**:

- **Impresión normal:** envía los trabajos de impresión a la impresora y los imprime inmediatamente.
- **Con PIN:** guarda los trabajos de impresión en la impresora como un trabajo almacenado que solo se puede imprimir con un número de identificación personal (PIN). Introduzca un PIN de 4 dígitos en los campos **Introducir PIN** y **Confirmar PIN**. Para imprimir el trabajo almacenado, deberá introducirse el PIN en el panel de control de la impresora.



**NOTA:** Si no se introduce un PIN, el PIN predeterminado será 0000.

- **Cifrado seguro:** guarda los trabajos de impresión en la impresora como un trabajo de impresión cifrado. Introduzca una contraseña para el trabajo de impresión en los campos **Introducir contraseña** y **Confirmar contraseña**. Para imprimir el trabajo cifrado, deberá introducirse la contraseña en el panel de control de la impresora.
6. Haga clic en el botón **OK** para cerrar el cuadro de diálogo **Propiedades del documento**. En el cuadro de diálogo **Imprimir**, haga clic en el botón **Imprimir** para imprimir el trabajo.

## Creación de un trabajo almacenado (macOS)

Almacene trabajos en la unidad de memoria flash USB para una impresión privada o retrasada.

1. Haga clic en el menú **Archivo** y, a continuación, en **Imprimir**.
2. En el menú **Imprimir**, seleccione la impresora.
3. Haga clic en **Mostrar detalles** o en **Copias y páginas** y, a continuación, haga clic en el menú **Almacenamiento de trabajos**.



**NOTA:** Si el menú **Almacenamiento de trabajos** no aparece, siga las instrucciones que aparecen en la sección "Desactivar o activar la función de almacenamiento de trabajos" para activar el menú.

4. En la lista desplegable **Modo**, seleccione el tipo de trabajo almacenado.
  - **Imprimir y retener:** permite imprimir una copia de prueba de un trabajo y, a continuación, copias adicionales. La primera copia se imprime de inmediato. Debe iniciar la impresión de las siguientes copias desde el panel de control frontal del dispositivo. Por ejemplo, si se envían 10 copias, una se imprime al instante y las otras nueve se imprimirán cuando se recupere el trabajo. El trabajo se elimina una vez se imprimen todas las copias.
  - **Trabajo personal:** el trabajo no se imprime hasta que el usuario lo solicita en el panel de control de la impresora. Si asigna un número de identificación personal (PIN) al trabajo, debe proporcionarlo en el panel de control. El trabajo de impresión se elimina de la memoria después de imprimirse.

- **Copia rápida:** imprima el número solicitado de copias de un trabajo y almacene una copia del trabajo en la memoria de la impresora para poder imprimirlo de nuevo más adelante. El trabajo se elimina de forma manual o mediante la programación de retención de trabajos.
  - **Trabajo almacenado:** permite almacenar un trabajo en la impresora para que otros usuarios puedan imprimirlo en cualquier momento. Si asigna un número de identificación personal (PIN) al trabajo, la persona que imprima el trabajo debe proporcionarlo en el panel de control. El trabajo se elimina de forma manual o mediante la programación de retención de trabajos.
5. Para utilizar un nombre de usuario o de trabajo personalizado, haga clic en el botón **Personalizado** y, a continuación, introduzca el nombre de usuario o de trabajo.



**NOTA:** **macOS 10.14 Mojave y posterior:** El controlador de impresión ya no incluye el botón **Personalizar**. Utilice las opciones que aparecen debajo de la lista desplegable **Modo** para configurar el trabajo guardado.

Si existe otro trabajo almacenado con ese nombre, seleccione qué opción desea utilizar.

- **Añadir número (1-99) al nombre:** añada un número único al final del nombre del trabajo.
  - **Sustituir el archivo existente:** sobrescribe el trabajo almacenado existente con el nuevo.
6. Si ha seleccionado la opción **Trabajo almacenado** o **Trabajo privado** en la lista desplegable **Modo**, podrá proteger el trabajo con un PIN. Escriba un número de 4 dígitos en el campo **Utilice PIN para imprimir**. Cuando otra persona intente imprimir este trabajo, la impresora le solicitará que introduzca este PIN.
7. Haga clic en el botón **Imprimir** para procesar el trabajo.

## Impresión de un trabajo almacenado

Utilice el siguiente procedimiento para imprimir un trabajo almacenado en la memoria de la impresora.

1. En la pantalla de inicio del panel de control de la impresora, seleccione el icono **Imprimir**.
2. Seleccione **Imprimir desde almacenamiento de trabajos**.
3. Seleccione el nombre de la carpeta en la que está almacenado el trabajo.
4. Seleccione el nombre del trabajo. Si el trabajo es privado o está cifrado, introduzca el PIN o la contraseña.
5. Para ajustar el número de copias, seleccione el campo del número de copias. Utilice el teclado para introducir el número de copias que se deben imprimir.
6. Seleccione el botón **Imprimir** para imprimir el trabajo.

## Eliminar un trabajo almacenado

Cuando se almacena un nuevo trabajo en una unidad flash USB, se sobrescribe cualquier trabajo anterior con el mismo nombre de usuario y trabajo. Si la memoria de la unidad flash USB está llena, aparecerá el siguiente mensaje en el panel de control de la impresora: **memoria insuficiente en el dispositivo de almacenamiento flash USB. Elimine los trabajos que no utilice e inténtelo de nuevo**. Los trabajos almacenados existentes deben eliminarse antes de almacenar trabajos de impresión adicionales.

## Eliminación de un trabajo que se ha almacenado en la impresora

Elimine un trabajo que se ha almacenado en una unidad flash USB.

1. En la pantalla de inicio del panel de control de la impresora, toque el icono **Imprimir** y, a continuación, toque **Almacenamiento de trabajos**.
2. Desplácese hasta el nombre de la carpeta en la que está almacenado el trabajo y tóquelo.
3. Seleccione la casilla de verificación situada junto al trabajo que desea eliminar.



---

**NOTA:** Si el trabajo es privado o está cifrado, introduzca el PIN o la contraseña y, a continuación, toque **Hecho**.

---

4. Toque **Eliminar** para eliminar el trabajo.

## Información enviada a la impresora con fines de recuento de trabajos de impresión

Los trabajos de impresión enviados desde los controladores del cliente (por ej., el equipo PC) pueden enviar a los dispositivos de HP de impresión y escaneo, información que permita una identificación personal. A modo de ejemplo, esa información puede incluir, entre otros elementos, el nombre de usuario y el nombre de cliente de origen con fines de utilización en tareas de recuento de trabajos de impresión, según lo determinado por el administrador del dispositivo de impresión. Esa misma información también se podrá almacenar con el trabajo en un dispositivo de almacenamiento masivo (por ej., la unidad de disco) del dispositivo de impresión cuando se utiliza la función de almacenamiento de trabajos de impresión.

## Impresión móvil

Las soluciones de impresión móvil y soluciones ePrint facilitan la impresión en impresoras HP desde equipos portátiles, tabletas, smartphones u otros dispositivos móviles.

### Introducción

Explore la siguiente información acerca de la impresión móvil.

Para ver la lista completa de soluciones de impresión móvil y ePrint y determinar cuál es la mejor opción, visite [www.hp.com/go/LaserJetMobilePrinting](http://www.hp.com/go/LaserJetMobilePrinting).

### Impresión Wi-Fi Direct (solo modelos inalámbricos)

La función Wi-Fi Direct permite imprimir desde un dispositivo móvil inalámbrico sin necesidad de establecer una conexión a una red o a Internet.



---

**NOTA:** No todos los sistemas operativos móviles son compatibles con Wi-Fi Direct.

---

Utilice **Wi-Fi Direct** para imprimir de forma inalámbrica desde los siguientes dispositivos:

- Dispositivos móviles Android compatibles con la solución de impresión incorporada de Android
- iPhone, iPad o iPod touch mediante Apple AirPrint o la aplicación HP Smart
- Dispositivos móviles Android que usen la aplicación HP Smart o la solución de impresión integrada en Android

- HP Roam

Para obtener más información sobre la impresión mediante Wi-Fi Direct, visite [www.hp.com/go/wirelessprinting](http://www.hp.com/go/wirelessprinting).

Wi-Fi Direct puede habilitarse o deshabilitarse desde el panel de control de la impresora.

## Para activar Wi-Fi Direct

Para imprimir de forma inalámbrica desde dispositivos móviles, Wi-Fi Direct debe estar activado.

Siga este procedimiento para activar Wi-Fi Direct desde el panel de control de la impresora.

1. En el panel de control de la impresora, toque el icono **Menú**.
2. Seleccione **Configuración** y, a continuación, **Red**.
3. Seleccione **Wi-Fi Direct**.
4. Si **Wi-Fi Direct** está **desactivado**, selecciónelo para activarlo.



**NOTA:** En entornos donde haya instalado más de un modelo de la misma impresora, podría ser útil asignar a cada impresora un nombre de Wi-Fi Direct único para facilitar la identificación de la impresora al usar la impresión mediante Wi-Fi Direct.

## Cambio del nombre de Wi-Fi Direct de la impresora

Cambie el nombre de Wi-Fi Direct de la impresora mediante el servidor web incorporado (EWS) de HP:

### Paso 1: Cómo abrir el servidor web incorporado de HP

Utilice el EWS para gestionar la impresora desde un equipo, en vez de hacerlo desde el panel de control de la impresora.

La impresora debe estar conectada a una red basada en IP antes de acceder a EWS.

1. En el panel de control de la impresora, seleccione la opción **Menú**.
2. Seleccione **Información** y, a continuación, seleccione **Conectividad** para ver la dirección IP de la impresora.
3. Abra un navegador web e introduzca la dirección IP o el nombre de host en la barra de direcciones tal y como aparece en el panel de control de la impresora. Pulse la tecla **Entrar** en el teclado del equipo. Se abrirá el EWS.

https://10.10.XX.XXX



**NOTA:** Si se muestra un mensaje en el navegador web que indica que puede que el sitio web no sea seguro, seleccione la opción para continuar al sitio web. El acceso a este sitio web no dañará el equipo.

### Paso 2. Cambio del nombre de Wi-Fi Direct

Utilice el siguiente procedimiento para cambiar el nombre de Wi-Fi Direct.

1. En la página de inicio del EWS, haga clic en **Red** en el panel de navegación izquierdo.
2. En **Red** en el panel de navegación izquierdo, haga clic en **Wi-Fi Direct**.

3. En la parte superior de la página **Wi-Fi Direct**, haga clic en **Configuración**.
4. En el campo **Nombre de Wi-Fi Direct**, escriba el nuevo nombre y, a continuación, haga clic en **Aplicar**.

## AirPrint

Con Apple AirPrint, puede enviar los trabajos de impresión directamente a la impresora desde su dispositivo iOS u ordenador Mac, sin tener instalado un controlador de impresión.

AirPrint se admite en iOS y en los equipos Mac con macOS (10.7 Lion y posteriores).

Utilice AirPrint para imprimir directamente en la impresora desde un iPad, iPhone (3GS o superior) o iPod touch (tercera generación o superior) a través de las siguientes aplicaciones para móviles:

- Mail
- Fotografías
- Safari
- iBooks
- Selección de aplicaciones de otros desarrolladores

Para utilizar AirPrint, la impresora debe estar conectada a la misma red (subred) que el dispositivo de Apple. Para obtener más información sobre el uso de AirPrint y las impresoras HP compatibles con AirPrint, visite: [www.hp.com/go/LaserJetMobilePrinting](http://www.hp.com/go/LaserJetMobilePrinting).



---

**NOTA:** Antes de utilizar AirPrint con una conexión USB, compruebe el número de versión. Las versiones 1.3 y anteriores de AirPrint no son compatibles con conexiones USB.

---

## Impresión incorporada en Android

La solución de impresión incorporada de HP para Android y Kindle permite que los dispositivos móviles encuentren automáticamente las impresoras HP instaladas en una red o dentro del alcance de la señal inalámbrica y que impriman a través de Wi-Fi Direct.

La impresora debe estar conectada a la misma red (subred) que el dispositivo Android.

La solución de impresión está incorporada en los sistemas operativos compatibles, por lo que no es necesario instalar controladores ni descargar programas de software.

Para obtener más información sobre cómo utilizar la impresión incorporada de Android y sobre los dispositivos Android compatibles, visite [www.hp.com/go/LaserJetMobilePrinting](http://www.hp.com/go/LaserJetMobilePrinting).

## Impresión desde una unidad flash USB

Aprenda a imprimir directamente desde una unidad flash USB.

### Introducción

Esta impresora incorpora la función de impresión directa desde USB, que permite imprimir archivos rápidamente, sin necesidad de enviarlos desde un equipo. La impresora admite unidades flash USB estándar a través del puerto USB situado en la parte superior de la impresora.



---

**NOTA:** Esta función solo está disponible en modelos de impresora **dw**.

---

La opción Impresión directa desde USB admite los siguientes tipos de archivos:

- .pdf
- .jpg
- .prn y .PRN
- .pcl y .PCL
- .ps y .PS
- .doc y .docx
- .ppt y .pptx

## Impresión de documentos USB

Utilice el siguiente procedimiento para imprimir documentos USB.

1. Inserte la unidad flash USB en el puerto USB situado en la parte superior de la impresora.
  2. Toque [Imprimir](#) en el panel de control.
  3. Seleccione [Impresión desde unidad USB](#).
  4. Toque el nombre del archivo que desee imprimir. Si el archivo está almacenado en una carpeta, seleccione el nombre de la carpeta y, a continuación, seleccione el nombre del archivo.
  5. Toque el icono situado junto al botón [Imprimir](#) para ver las opciones de impresión.
  6. Seleccione cualquiera de los siguientes elementos del menú para cambiar la configuración del trabajo de impresión:
    - [Modo color](#)
    - [Caras](#)
    - [Calidad](#)
    - [Intercalar](#)
- 
-  **NOTA:** Para ver las opciones de impresión predeterminadas, toque [Valores predeterminados](#).
7. Después de seleccionar la configuración del trabajo de impresión, seleccione [Imprimir](#) para imprimir el trabajo.
  8. Retire el trabajo impreso de la bandeja de salida y, a continuación, extraiga la unidad flash USB del puerto USB.

# 5 Copiar

Realice copias con la impresora, aprenda cómo copiar un documento a doble cara y localice las tareas de copia adicionales en la web.

La siguiente información es correcta en el momento de publicación. Para obtener información actualizada, consulte <http://www.hp.com/support/colorljmfp4301-4303>.

Para obtener más información:

La ayuda detallada de HP para la impresora incluye la siguiente información:

- Instalación y configuración
- Conocimiento y uso
- Solución de problemas
- Descargar actualizaciones de software y firmware
- Cómo participar en foros de asistencia
- Cómo encontrar información legal y sobre la garantía

## Cómo hacer una copia

Copie un documento o imagen desde el cristal del escáner o desde el alimentador automático de documentos.

1. Cargue el original en el cristal del escáner (con la cara impresa hacia abajo) o en el alimentador automático de documentos (con la cara impresa hacia arriba).
2. En la pantalla de inicio del panel de control de la impresora, toque el icono **Copiar** para iniciar el trabajo de copia inmediatamente o toque el icono **Configuración** situado a la izquierda del botón de copia para ajustar la configuración de copia.



**NOTA:** Para guardar la configuración para futuros trabajos de copia, toque el icono **Guardar** en la parte inferior de la pantalla táctil.

3. Para ajustar el número de copias, toque el cuadro a la izquierda del botón **Copiar** y, a continuación, escriba el número de copias con el teclado numérico táctil. Toque **Hecho** para cerrar el teclado.
4. Toque **Copiar** para iniciar la copia.

## Copia a doble cara (dúplex)

La impresora permite copiar un documento a doble cara. Puede seleccionar un método automático o manual, en función de si la copia se realiza desde un alimentador de documentos o desde el cristal del escáner.

## Copia en ambas caras automáticamente

Use el alimentador automático de documentos para copiar un documento de doble cara sin intervención manual.

1. Cargue los documentos originales en el alimentador de documentos con la primera cara hacia arriba y con la parte superior de la página orientada hacia el interior.
2. Ajuste las guías de papel al tamaño del documento.
3. En la pantalla de inicio del panel de control de la impresora, toque el icono [Configuración](#) situado a la izquierda del botón [Copiar](#).
4. Toque [Caras](#) y, a continuación, toque la opción que desea utilizar para el trabajo de copia.

Si tiene originales de dos caras, seleccione [2 a 1 cara](#) para crear copias a una cara o [2 a 2 caras](#) para crear copias a dos caras. Si tiene originales a una cara, seleccione [1 a 1 cara](#) para crear copias a una cara o [1 a 2 caras](#) para crear copias a dos caras.

5. Toque el botón [Copiar](#) para iniciar la copia.

## Copia en ambas caras de tipo manual

Use el escáner para copiar un documento a doble cara mediante un proceso manual. La impresora le indicará cuándo tiene que colocar y copiar cada página.

1. Coloque el documento boca abajo en el cristal del escáner, con la esquina superior izquierda de la página en la esquina superior izquierda del cristal del escáner y, a continuación, cierre la tapa del escáner.
2. En la pantalla de inicio del panel de control de la impresora, toque el icono [Configuración](#) situado a la izquierda del botón [Copiar](#).

3. Toque [Caras](#) y, a continuación, toque la opción que desea utilizar para el trabajo de copia.

Puede elegir una copia de [1 a 1 cara](#) para hacer una copia a una cara a partir de un original de una cara, o de [1 a 2 caras](#) para hacer copias a una cara a partir de un original de dos caras.

4. Toque el botón [Copiar](#) para iniciar la copia.
5. La impresora le solicitará que cargue el siguiente documento original. Coloque la siguiente página en el cristal o dé la vuelta al documento de dos cara para copiar la segunda cara.
6. Toque el botón [Aceptar](#).
7. Repita este proceso hasta que se haya escaneado la última página. Toque [Copiar](#) para terminar de imprimir las copias.

## Copiar una tarjeta de identificación

Use esta función para copiar las dos caras de una tarjeta de identificación u otros documentos de tamaño reducido en la misma cara de una hoja de papel. La impresora le indicará que copie la primera cara y, a continuación, que gire la tarjeta para copiar la otra cara.

1. Coloque la tarjeta de identificación sobre el cristal del escáner, cerca del icono de la esquina izquierda trasera y ligeramente apartada de los bordes del cristal del escáner.
2. Cierre la tapa del escáner.

3. En la pantalla de inicio del panel de control de la impresora, toque el icono **Configuración** situado a la izquierda del botón **Copiar**.
4. Toque el menú **Conjuntos rápidos** verde situado en la parte superior de la pantalla.
5. Toque el icono de **Tarjeta de identificación**.
6. Seleccione el número de caras y la configuración de la bandeja y, a continuación, toque **Copiar**.
7. Siga las indicaciones de la pantalla del panel de control para copiar la primera cara de la tarjeta de identificación y, a continuación, gire la tarjeta para copiar la otra cara.

## Tareas de copia adicionales

Localización de información en Internet para realizar tareas de copia habituales.

Visite <http://www.hp.com/support/colorljmfp4301-4303>.

Instrucciones disponibles para realizar tareas de copia, como las siguientes:

- Copia o escaneo de libros u otros documentos encuadernados
- Copia de documentos de diversos tamaños
- Copia o escaneo de un documento en un formato de folleto

---

## 6 Escanear

Escanee utilizando el software o escanee directamente a correo electrónico, una unidad flash USB una carpeta de red u otro destino.

Para obtener más información:

La siguiente información es correcta en el momento de publicación. Para obtener información actualizada, consulte <http://www.hp.com/support/colorljetmfp4301-4303>.

La ayuda detallada de HP para la impresora incluye la siguiente información:

- Instalación y configuración
- Conocimiento y uso
- Solución de problemas
- Descargar actualizaciones de software y firmware
- Cómo participar en foros de asistencia
- Cómo encontrar información legal y sobre la garantía

### Uso de HP Smart para configurar y utilizar características de escaneo

Al utilizar HP Smart y emparejar la impresora con su cuenta HP, puede acceder a características de escaneo avanzadas, como escanear a ubicaciones en la nube. También puede utilizar la aplicación HP Smart para escanear documentos y fotografías desde la impresora, capturar elementos con la cámara del equipo o utilizar las herramientas de escaneo con los archivos guardados en el equipo.

Para obtener información sobre la configuración y el uso de características de escaneo con HP Smart, visite [hpsmart.com](http://hpsmart.com).

### Configuración de Escaneo a correo electrónico

La función Escanear a correo electrónico le permite escanear un documento y enviarlo directamente a una o más direcciones de correo electrónico. La impresora debe estar conectada a una red y un administrador de red debe configurar la función Escanear a correo electrónico antes de que pueda usarse.

#### Introducción

Existen dos métodos para configurar Escaneo y envío por correo electrónico, el software de solución de escaneo de HP Universal, que se puede instalar como parte de la instalación completa del software; o mediante el asistente de configuración de escaneo a correo electrónico a través del servidor web incorporado (EWS) de HP.

Si configura Escaneo y envío por correo electrónico durante el proceso de instalación del software, está listo para su uso y no se requiere ninguna configuración adicional.

## Antes de empezar

Para configurar la función Escanear a correo electrónico, necesita acceder a la configuración de la impresora y del servidor SMTP de su proveedor de correo electrónico. La configuración SMTP del proveedor de correo electrónico incluye el servidor, el puerto y otros requisitos de autenticación. La impresora debe tener una conexión de red activa en la misma red que el equipo que ejecutará el proceso de configuración.

Necesita la siguiente información antes de iniciar el proceso de configuración:

- Acceso administrativo a la impresora
- Servidor SMTP (por ejemplo, smtp.miempresa.com)
- Número de puerto SMTP
- Requisitos de autenticación del servidor SMTP para los correos electrónicos salientes, como el nombre de usuario y la contraseña utilizada para la autenticación, si corresponde.

---

 **NOTA:** Si no conoce el nombre del servidor SMTP, el número de puerto SMTP o la información de autenticación, póngase en contacto con el proveedor de servicio de correo/Internet o con el administrador del sistema para obtener esta información. Los nombres del servidor SMTP y los nombres de puerto suelen ser fáciles de encontrar en Internet. Por ejemplo, utilice términos como "nombre de servidor smtp gmail" o "nombre de servidor smtp outlook" en la búsqueda.

 **NOTA:** Consulte la documentación del proveedor de servicios de correo electrónico para informarse acerca de los límites de envío digital de su cuenta de correo electrónico. Algunos proveedores pueden bloquear temporalmente su cuenta si supera su límite de envío.

---

## Configuración de la función de escaneo al correo electrónico a través de HP Embedded Web Server

Use HP Embedded Web Server (EWS) para configurar la función Escanear a correo electrónico. Este método está disponible para todos los sistemas operativos compatibles.

### Paso 1: Acceso al Servidor web incorporado (EWS) de HP desde un navegador web

Siga estos pasos para obtener la dirección IP de la impresora y, a continuación, utilícela para acceder al servidor web incorporado (EWS) desde un navegador web.

Para acceder al Servidor web incorporado (EWS) se necesita la dirección IP de la impresora. La dirección IP de la impresora se puede obtener en el panel de control de la misma.

Siga estos pasos para obtener la dirección IP de la impresora y, a continuación, acceda al EWS.

---

 **NOTA:** La impresora debe estar conectada a una red basada en IP antes de acceder a EWS.

---

1. Obtenga la dirección IP de la impresora.

- a. En la pantalla de inicio del panel de control, toque la barra blanca situada en la parte superior de la pantalla (figura 1).

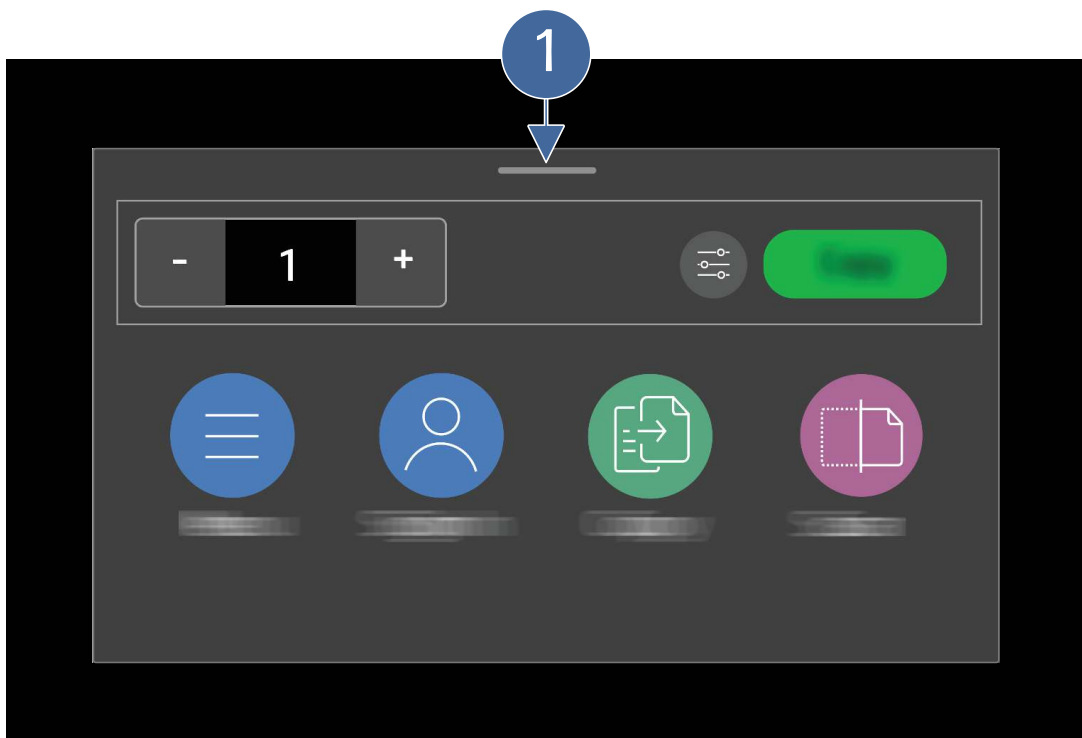

- b. Una pantalla de información mostrará la dirección IP de la impresora (número 1).

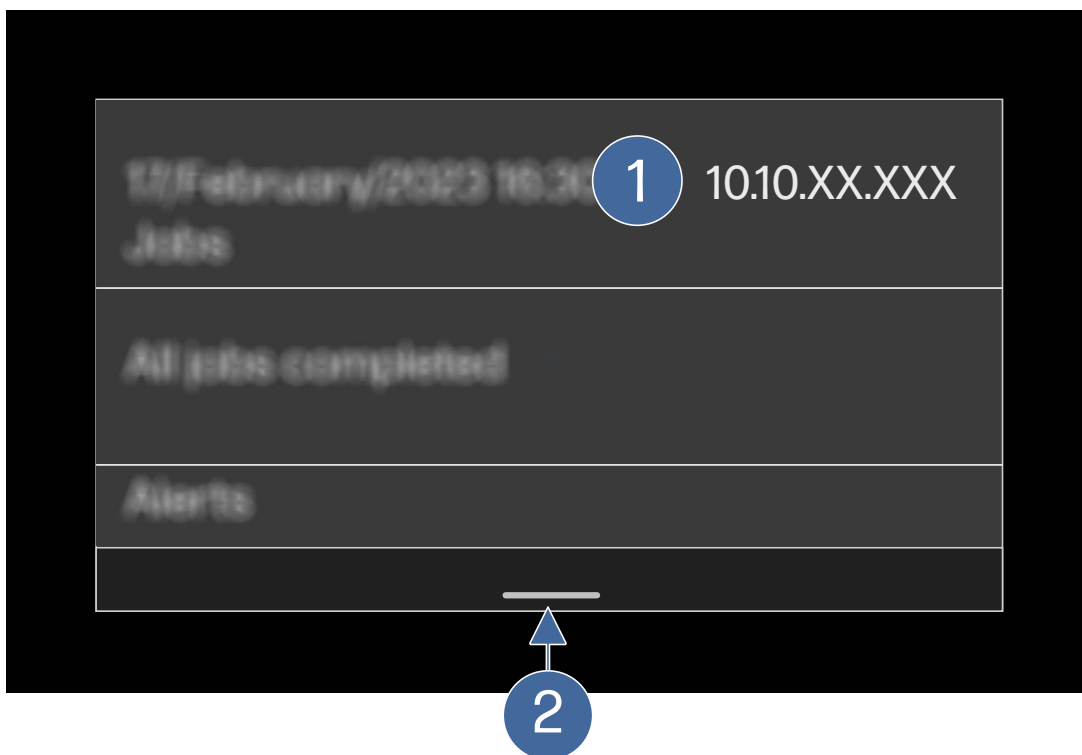

- c. Para volver a la pantalla de inicio de la impresora, toque la barra blanca situada en la parte inferior de la pantalla (número 2).
  2. Abra el servidor web incorporado de HP (EWS).
    - a. En el equipo, abra un navegador web y, en la barra de direcciones, escriba la dirección IP tal y como aparece en el panel de control de la impresora.

**Figura 6-1 Ejemplo de una dirección IP en la barra de direcciones del navegador**



- b. Pulse **Intro** en el teclado del equipo.



**NOTA:** Si el navegador web muestra un mensaje que indica que la conexión no es privada o segura, haga clic en la opción **Avanzadas** y, a continuación, haga clic en el enlace **Continuar...** o **Continuar al sitio web**.

El acceso a este sitio web no dañará el equipo.

Se abrirá el EWS.

## Paso 2: Configuración de los servidores de correo electrónico en el EWS

Obtenga información sobre cómo crear un perfil de correo electrónico y configurar los ajustes del servidor SMTP de correo electrónico para el perfil de correo electrónico saliente mediante el Servidor web incorporado (EWS).

Siga los pasos en el orden en que se presentan para configurar los ajustes del servidor de correo electrónico en la página **Servidores de correo electrónico**:

1. Creación de un perfil de correo electrónico
2. Configurar los ajustes del servidor SMTP de correo electrónico

### Creación de un perfil de correo electrónico

Siga estos pasos para acceder a la página Servidores de correo electrónico del Servidor web incorporado (EWS) y crear un perfil de correo electrónico.

1. En la página de inicio del EWS, haga clic en **General** en el panel de navegación izquierdo y, a continuación, haga clic en **Servidores de correo electrónico**.
2. En la pantalla **Inicio de sesión**, introduzca el PIN predeterminado de fábrica (PIN de la impresora).



**NOTA:** Si se cambió el PIN predeterminado de fábrica, introduzca un PIN personalizado en el cuadro de texto de PIN.

3. En la página **Servidores de correo electrónico**, haga clic en el icono Agregar  para crear un perfil de correo electrónico.

### Configurar los ajustes del servidor SMTP de correo electrónico

Siga estos pasos para configurar los ajustes del servidor SMTP de correo electrónico y los requisitos de autenticación para el perfil de correo electrónico recién creado en la pantalla **Agregar nuevo**.

1. Seleccione el perfil de servidor de correo electrónico adecuado, introduzca el nombre y el correo electrónico para enviar correos electrónicos y, a continuación, introduzca el nombre del servidor SMTP y el número de puerto.

- a. Seleccione el perfil de servidor de correo electrónico adecuado en la lista desplegable **Tipo de perfil**.
  - **Perfil de correo electrónico definido por el usuario:** seleccione esta opción si su organización utiliza varios servidores de correo electrónico para los correos electrónicos.
  - **Servidor SMTP:** seleccione esta opción si su organización utiliza un servidor de correo electrónico para todos los correos electrónicos.
- b. En **Nombre para mostrar**, introduzca el nombre que desea que aparezca en el panel de control de la impresora cuando envíe correos electrónicos (nombre del remitente).
- c. En **Dirección de correo electrónico**, introduzca una dirección de correo electrónico para enviar correos electrónicos.
- d. Introduzca el nombre del servidor SMTP y el número de puerto SMTP.

En la tabla siguiente se proporcionan ejemplos de nombres de servidor y números de puerto SMTP para los servicios de correo electrónico comunes.

**Tabla 6-1** Ejemplos de nombre de servidor y número de puerto SMTP

Proveedor de servicios de correo electrónico	El nombre de servidor SMTP	Número de puerto SMTP
Gmail	smtp.gmail.com	465/587
Outlook	smtp.office365.com	587

- e. Establezca el **Tamaño máximo de correo electrónico** en **Ilimitado**.
2. Seleccione el botón de alternancia **Utilizar siempre conexión segura (SSL/TLS)** para activar la seguridad de esta configuración.



**NOTA:** Si no se ha importado un certificado en la impresora, asegúrese de desactivar **Validar certificados**.

3. Seleccione la autenticación adecuada en la lista desplegable **Autenticación de servidor**.
  - **El servidor no requiere autenticación:** seleccione esta opción si su cuenta de correo electrónico no requiere autenticación.
  - **El servidor requiere autenticación:** seleccione esta opción si su cuenta de correo electrónico requiere autenticación y, a continuación, introduzca un nombre de usuario y una contraseña en los campos correspondientes.



**NOTA:** El correo de Yahoo no es compatible ya que Yahoo ha descontinuado la función de contraseña de la aplicación.



**IMPORTANTE:** Para configurar "Escanear a correo electrónico" mediante una cuenta de Gmail, se requiere una contraseña de aplicación de Google (diferente de una contraseña de Gmail).

En la tabla siguiente se proporcionan ejemplos de autenticación para proveedores de servidores comunes.

**Tabla 6-2 Información de nombre de usuario y contraseña para proveedores de correo electrónico comunes**

Proveedores de servicios de correo electrónico	Nombre de usuario	Contraseña
Gmail	Su dirección de correo electrónico de Gmail	Contraseña de aplicación de Google.  <b>NOTA:</b> No introduzca la contraseña de Gmail.  Consulte a continuación las instrucciones para crear una contraseña de aplicación de Google.
Outlook	Su dirección de correo electrónico de Outlook	Contraseña para su correo electrónico de Outlook.

### Instrucciones sobre cómo crear una contraseña de aplicación de Google

 **NOTA:** Para crear una contraseña de aplicación, deberá activar una verificación en 2 pasos en su cuenta de Google.

- a. Vaya a su [Cuenta de Google](https://myaccount.google.com) (https://myaccount.google.com).
- b. En el panel izquierdo, seleccione **Seguridad**.
- c. En "Cómo iniciar sesión en Google", seleccione **Verificación en 2 pasos**.
- d. Seleccione **Empezar**, siga las instrucciones que aparecen en pantalla y, a continuación, seleccione **ACTIVAR**.
- e. Desplácese hacia abajo hasta la parte inferior de la página **Verificación en 2 pasos** y, a continuación, seleccione **Contraseñas de aplicación**.
- f. En la lista desplegable **Seleccionar dispositivo**, seleccione la opción **Otro**.
- g. Introduzca el nombre del modelo de la impresora o el nombre de dispositivo que utilizará para la contraseña de la aplicación.

 **NOTA:** Asegúrese de anotar el nombre utilizado para la contraseña de la aplicación.

- h. Seleccione **Generar**.

 **NOTA:** La contraseña de la aplicación es el código de 16 caracteres.

- i. Copie y pegue la contraseña de la aplicación en el campo **Contraseña**, en la sección **El servidor requiere autenticación** del EWS.
- j. Seleccione **Aplicar**.

Si tiene problemas al agregar una contraseña de aplicación, consulte la tabla siguiente para conocer la posible causa y la solución.

**Tabla 6-3 Causa y solución para agregar una contraseña de aplicación**

Causa	Solución
Su cuenta de Google está configurada para utilizar claves de seguridad para una verificación en 2 pasos.	Vaya a <a href="#">Usar una verificación en 2 pasos con clave de seguridad</a> .

**Tabla 6-3** Causa y solución para agregar una contraseña de aplicación (continuación)

Causa	Solución
Su cuenta de Google tiene protección avanzada.	Vaya a <a href="#">Preguntas comunes sobre el programa de protección avanzada</a> .
Ha iniciado sesión en una cuenta de trabajo, escuela u otra organización.	Póngase en contacto con su organización.

- Si seleccionó la opción **Perfil de correo electrónico definido por el usuario** para el perfil de correo electrónico, seleccione el botón **Utilizar PIN de seguridad** para activar esta configuración.



**NOTA:** HP recomienda la creación de un PIN para proteger el perfil de correo electrónico. Cuando se crea un **PIN de seguridad**, se debe introducir en el panel de control de la impresora cada vez que se utiliza el perfil para enviar con la función Escanear a correo electrónico.

- Introduzca un PIN de cuatro dígitos en el campo **PIN de seguridad**.

El **PIN de seguridad** debe ser un número de cuatro dígitos.

- Vuelva a introducir el PIN en el campo **Confirmar PIN de seguridad**.



**NOTA:** Asegúrese de anotar este número PIN. Este PIN es necesario antes de enviar un correo electrónico desde la impresora.

- Haga clic en el botón **Agregar** para agregar la configuración del servidor de correo electrónico SMTP.
- Pruebe el servidor de correo electrónico para ver el nuevo perfil de correo electrónico creado.
  - Marque la casilla de verificación del nuevo perfil de correo electrónico creado y, a continuación, haga clic en el icono Probar
  - Haga clic en el botón **Probar**.
  - Asegúrese de que recibe un mensaje que indica que el servidor de prueba de correo electrónico se ha realizado correctamente.

## Configuración de opciones de trabajo predeterminadas, lista de contactos y conjuntos rápidos para trabajos de escaneado a correo electrónico (opcional)

Obtenga información sobre cómo configurar las opciones de trabajo predeterminadas, agregar contactos a la libreta de direcciones y configurar conjuntos rápidos para trabajos de escaneado a correo electrónico mediante el Servidor web incorporado (EWS).

Si se le solicita que introduzca un PIN en la pantalla **Iniciar sesión** al acceder a una configuración de impresora en el Servidor web incorporado (EWS), introduzca el PIN predeterminado de fábrica (PIN de impresora).



**NOTA:** Si se cambió el PIN predeterminado de fábrica, introduzca un PIN personalizado en el cuadro de texto de PIN.

## Configuración de las opciones de trabajo predeterminadas para los trabajos de escaneo a correo electrónico (opcional)

Siga estos pasos para configurar las opciones de trabajo predeterminadas para trabajos de escaneo a correo electrónico mediante el Servidor web incorporado.

1. En la página de inicio del EWS, haga clic en **Escanear** en el panel de navegación izquierdo y, a continuación, haga clic en **Escanear a correo electrónico**.
2. Seleccione las opciones que desea asignar como configuración predeterminada.
  - a. Seleccione las opciones adecuadas en las listas desplegables **Restricciones de campo de dirección, De y Para**.
  - b. Introduzca una línea de asunto y un mensaje para el correo electrónico.
  - c. Seleccione las opciones de escaneo y archivo predeterminadas para los archivos escaneados.
3. Haga clic en **Aplicar** para guardar la configuración.

## Configuración de listas de contactos (opcional)

Siga estos pasos para agregar contactos a la libreta de direcciones para trabajos de escanear a correo electrónico mediante el Servidor web incorporado (EWS).

1. En la página de inicio del EWS, haga clic en **Contactos** en el panel de navegación izquierdo.
2. Seleccione la opción de libreta de direcciones adecuada para agregar contactos en la lista desplegable **Seleccionar libreta de direcciones**.
3. Use una de las siguientes opciones para configurar una lista de contactos:
  - Puede agregar contactos individualmente a la lista de contactos. Haga clic en los iconos **Agregar contacto** o **Agregar grupo** para agregar contactos a la lista.
  - Se puede configurar un servidor de directorio de red (LDAP) para buscar los usuarios de una empresa. Haga clic en la pestaña **Libretas de direcciones** en la parte superior de la página Contactos para configurar LDAP.
  - También puede utilizar la página **Libretas de direcciones** para configurar más de una lista de contactos. En **Gestionar libretas de direcciones**, haga clic en el icono Agregar  para agregar otras libretas de direcciones personalizadas.

## Configuración de los conjuntos rápidos (opcional)

Siga estos pasos para configurar los conjuntos rápidos mediante el servidor web incorporado (EWS).

Los conjuntos rápidos son métodos abreviados de trabajo opcionales a los que se puede acceder desde la pantalla de inicio del panel de control de la impresora. Son útiles para guardar la configuración de escaneo de los trabajos que realiza con frecuencia.

 **IMPORTANTE:** Si la configuración de la impresora se controla mediante el portal HP Smart Admin, los conjuntos rápidos se desactivan en el EWS. Sin embargo, puede configurar métodos abreviados en el portal HP Smart Admin.

1. En la página de inicio del EWS, haga clic en **Conjuntos rápidos** en el panel de navegación izquierdo.

2. En la página Conjuntos rápidos, haga clic en el icono Agregar .
3. En la lista desplegable Tipo de conjunto rápido, seleccione el tipo adecuado para el conjunto rápido y, a continuación, haga clic en **Siguiente**.
4. Siga las indicaciones que aparecen en pantalla para establecer la configuración deseada para el conjunto rápido.

---

 **NOTA:** La configuración variará en función del tipo de conjunto rápido seleccionado.

 **NOTA:** Al seleccionar **Carpeta de red** para el tipo de conjunto rápido, se le solicitará que introduzca la ruta de acceso a la carpeta de red y las credenciales de inicio de sesión. Para comprobar que las credenciales de inicio de sesión funcionan, haga clic en el botón **Verificar acceso**.

La carpeta de red debe estar configurada como carpeta compartida para que la función Escaneo a carpeta de red funcione.

---

## Configuración de Escaneo a carpeta de red

La función Escanear a carpeta le permite escanear un documento directamente a una carpeta de red. La impresora debe estar conectada a una red y un administrador de red debe configurar la función Escanear a carpeta antes de que pueda usarse.

### Introducción

Existen dos métodos para configurar Escaneo a una carpeta de red, el software de solución de escaneo de HP Universal, que se puede instalar como parte de la instalación completa del software; o mediante Configuración de carpeta de red a través del servidor web incorporado (EWS) de HP.

Si configura Escaneo a una carpeta de red durante el proceso de instalación del software, está listo para su uso y no se requiere ninguna configuración adicional.

### Antes de empezar

Para configurar la función Escanear a carpeta, el administrador de red necesita acceso a la impresora e información sobre la ruta de red y la carpeta de destino. La impresora debe tener una conexión de red activa en la misma red que el equipo que ejecutará el proceso de configuración.

Los administradores necesitan la siguiente información antes de iniciar el proceso de configuración.

- Acceso administrativo a la impresora
- La ruta de red de la carpeta de destino (p. ej., \\nombreservidor.es.nombreempresa.net\escaneos)

---

 **NOTA:** La carpeta de red debe estar configurada como carpeta compartida para que la función Escaneo a carpeta de red funcione.

---

## Configuración de la función de escaneo a una carpeta de red desde HP Embedded Web Server

Utilice HP Embedded Web Server (EWS) para configurar la función Escanear a carpeta de red. Este método está disponible para todos los sistemas operativos compatibles.

## Paso 1: Crear una carpeta de red compartida

Obtenga información sobre cómo crear una carpeta compartida en un sistema operativo (OS) Windows o Mac al que pueden acceder los usuarios o dispositivos de una red.

### Windows OS

Siga estos pasos para configurar una carpeta compartida en una red mediante un sistema operativo Windows.

1. Cree una carpeta nueva en el equipo.
  - a. Abra el Explorador de archivos.  
Pulse la tecla del logotipo de Windows y la tecla **E** simultáneamente en el teclado.  
O  
Haga clic en el icono de carpeta de la barra de tareas.
  - b. Desplácese hasta la ubicación donde desea crear una nueva carpeta.
  - c. Haga clic con el botón derecho en la ubicación, seleccione **Nueva y**, a continuación, seleccione **Carpeta**.
  - d. Escriba un nombre para la nueva carpeta y, a continuación, pulse **Intro** en el teclado.
2. Haga clic con el botón derecho en la carpeta nueva y, a continuación, seleccione **Propiedades**.
3. Seleccione la opción **Uso compartido** y, a continuación, haga clic en el botón **Compartir**.
4. En la sección **Elegir personas en la red con las que desea compartir**, seleccione **Todos** en el menú desplegable y, a continuación, haga clic en **Agregar**.
5. En la columna **Nivel de permiso**, seleccione la opción **Lectura/Escritura** para **Todos** y, a continuación, haga clic en **Compartir**.
6. Haga clic en **Hecho** en la ventana **Su carpeta es compartida**.
7. Asegúrese de anotar la ruta de red que se encuentra en la sección **Uso compartido de archivos y carpetas de red** de la ventana **Propiedades**.

---

 **NOTA:** Utilice esta ruta de red al compartir la carpeta con usuarios o dispositivos y al configurar una carpeta compartida mediante la función "Escanear a red" en el Servidor web incorporado (EWS).

---



8. Haga clic en **Cerrar**.

### macOS



Siga estos pasos para crear una carpeta compartida y compartir la nueva carpeta o una carpeta existente en la red mediante un macOS.

Además de las instrucciones siguientes, puede ver el siguiente vídeo sobre cómo crear una carpeta compartida o compartir una carpeta existente en la red mediante un macOS.

1. Cree una carpeta nueva en el equipo.
  - a. Haga clic en el icono de Buscador  del dock.

- b. Desplácese hasta la ubicación donde desea crear una nueva carpeta.  
Asegúrese de anotar la ubicación de esta carpeta.
  - c. Haga clic en **Archivo** y, a continuación, seleccione **Nueva carpeta**.
  - d. Escriba un nombre para la nueva carpeta y, a continuación, pulse **retorno** en el teclado.
2. Active el servicio de **Uso compartido de archivos** para la nueva carpeta.
- a. Haga clic en el icono de Apple  de la barra de menús y, a continuación, seleccione **Preferencias del sistema**.
  - b. Haga clic en el icono de **Uso compartido** de la pantalla **Preferencias del sistema**.
  - c. En el panel izquierdo, marque la casilla **Uso compartido de archivos** para activar este servicio.
3. Comparta la nueva carpeta creada o una carpeta existente.
- a. Haga clic en el icono más  de la lista **Carpetas compartidas**.
  - b. Localice la nueva carpeta creada o seleccione una carpeta existente para compartir y, a continuación, haga clic en **Agregar**.
  - c. Seleccione la carpeta en la lista **Carpetas compartidas**.
  - d. En la lista **Usuarios**, asegúrese de que su nombre aparece en la lista y que tiene permisos de **Lectura y escritura** para acceder a la carpeta.

**Tabla 6-4 Resolución de problemas de la lista "Usuarios"**

Problema	Solución
Su nombre no aparece en la lista <b>Usuarios</b> .	<ol style="list-style-type: none"> <li>1. Haga clic en el icono más  de la lista <b>Usuarios</b>.</li> <li>2. Seleccione su nombre de usuario y, a continuación, haga clic en <b>Seleccionar</b> para agregar su nombre.</li> </ol>
Su nombre de usuario no tiene permisos de <b>Lectura y escritura</b> .	<ol style="list-style-type: none"> <li>1. Seleccione su nombre de usuario y, a continuación, haga clic en la flecha  situada junto al conjunto de permisos para su nombre de usuario.</li> <li>2. Seleccione la opción <b>Lectura y escritura</b> en la lista desplegable.</li> </ol>

4. Comparta los archivos y las carpetas mediante SMB.
- El bloque de mensajes de servidor (SMB) es un protocolo de uso compartido de archivos de red.*
- a. Haga clic en el botón **Opciones**.
  - b. Marque la casilla **Compartir archivos y carpetas mediante SMB**.
  - c. Seleccione la cuenta de usuario para el acceso SMB.  
Aparecerá una marca de verificación en la casilla **Activado** para esta cuenta.
  - d. Introduzca la contraseña de la cuenta y, a continuación, haga clic en **Aceptar**.
  - e. Haga clic en **Listo**.

5. En la sección **Uso compartido de archivos: Activado**, anote la carpeta compartida "Dirección IP" que aparece después de "smb://" (por ejemplo, smb://100.100.100).

 **NOTA:** Utilice esta "dirección IP" para configurar la función "Escanear a carpeta de red" en el Servidor web incorporado (EWS).

6. Asegúrese de utilizar el siguiente formato para la ruta de la carpeta de red "\\<dirección IP>\<nombre de carpeta>".

<dirección IP>: Introduzca la "dirección IP" que aparece en la pantalla **Uso compartido de Preferencias del sistema** en **Uso compartido de archivos: Activado**.

<nombre de carpeta>: Introduzca el nombre de la carpeta compartida.

7. Haga clic en el icono del botón rojo  para cerrar el cuadro de diálogo Preferencias del sistema.

## Paso 2: Acceso al Servidor web incorporado (EWS) de HP desde un navegador web

Siga estos pasos para obtener la dirección IP de la impresora y, a continuación, utilícela para acceder al servidor web incorporado (EWS) desde un navegador web.

Para acceder al Servidor web incorporado (EWS) se necesita la dirección IP de la impresora. La dirección IP de la impresora se puede obtener en el panel de control de la misma.

Siga estos pasos para obtener la dirección IP de la impresora y, a continuación, acceda al EWS.

 **NOTA:** La impresora debe estar conectada a una red basada en IP antes de acceder a EWS.

1. Obtenga la dirección IP de la impresora.
  - a. En la pantalla de inicio del panel de control, toque la barra blanca situada en la parte superior de la pantalla. (número 1).

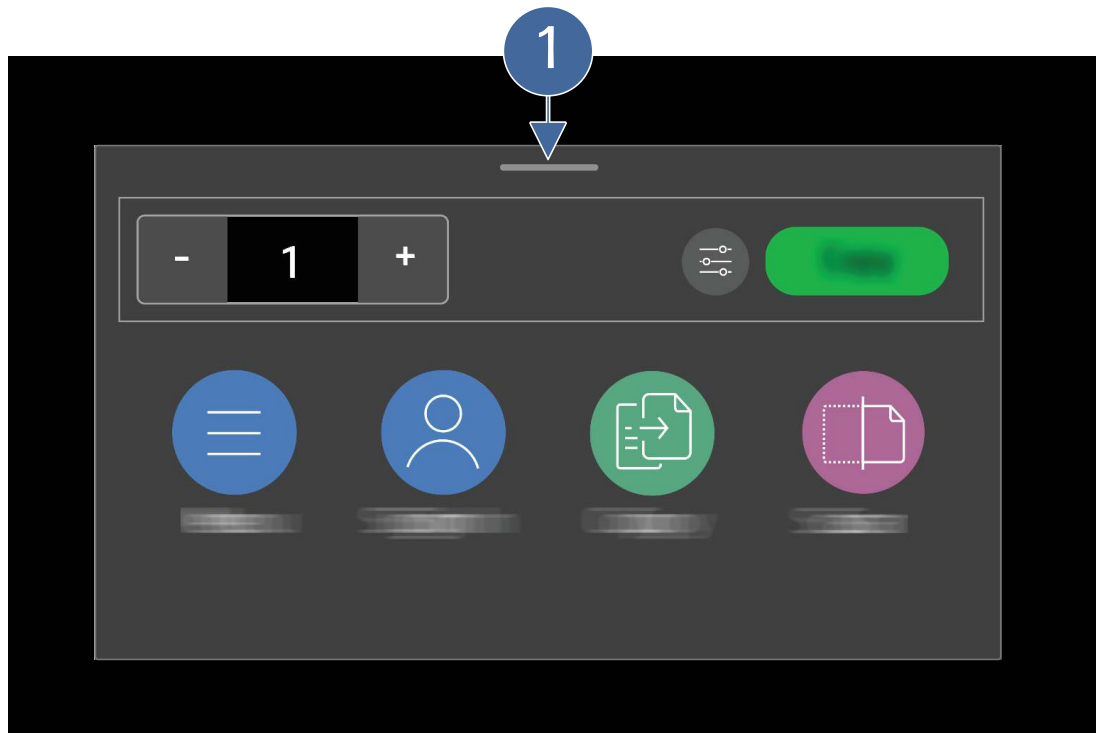

- b. Una pantalla de información mostrará la dirección IP de la impresora (número 1).

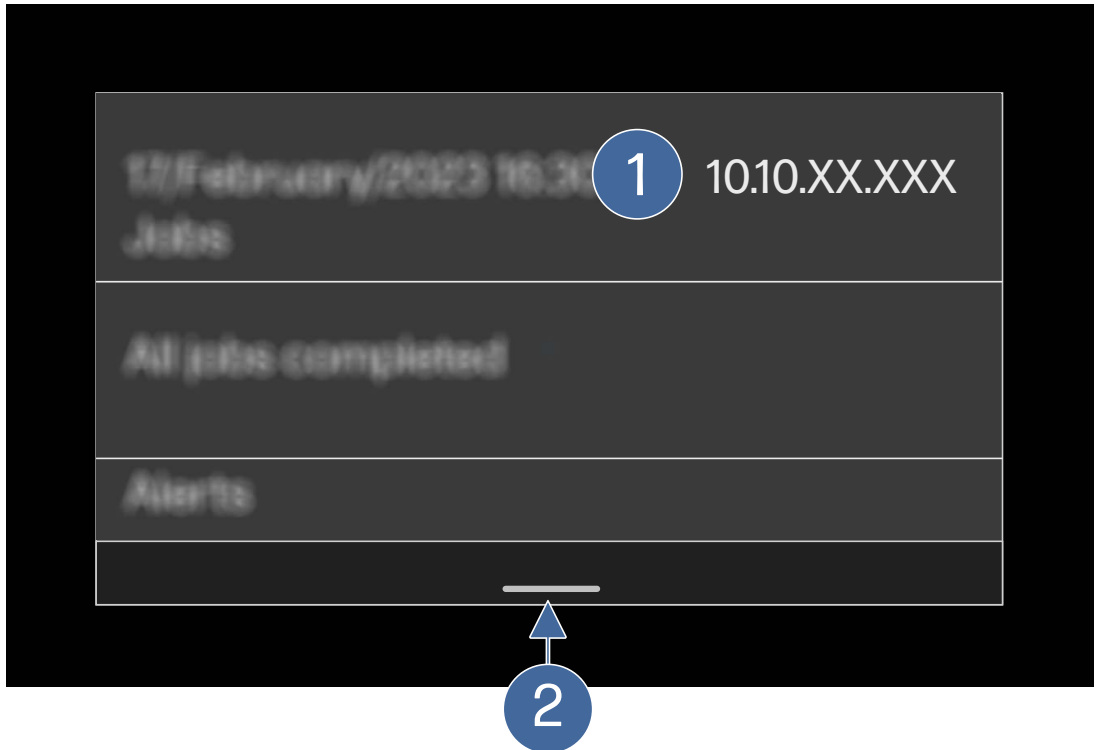

- c. Para volver a la pantalla de inicio de la impresora, toque la barra blanca situada en la parte inferior de la pantalla (número 2).
2. Abra el servidor web incorporado de HP (EWS).
    - a. En el equipo, abra un navegador web y, en la barra de direcciones, escriba la dirección IP tal y como aparece en el panel de control de la impresora.

**Figura 6-2** Ejemplo de una dirección IP en la barra de direcciones del navegador



- b. Pulse **Intro** en el teclado del equipo.



**NOTA:** Si el navegador web muestra un mensaje que indica que la conexión no es privada o segura, haga clic en la opción **Avanzadas** y, a continuación, haga clic en el enlace **Continuar...** o **Continuar al sitio web**.

El acceso a este sitio web no dañará el equipo.

Se abrirá el EWS.

### Paso 3. Configuración de conjuntos rápidos

Siga estos pasos para configurar los conjuntos rápidos mediante el servidor web incorporado (EWS).

Los conjuntos rápidos son métodos abreviados de trabajo opcionales a los que se puede acceder desde la pantalla de inicio del panel de control de la impresora. Son útiles para guardar la configuración de escaneo de los trabajos que realiza con frecuencia.



**IMPORTANTE:** Si la configuración de la impresora se controla mediante el portal HP Smart Admin, los conjuntos rápidos se desactivan en el EWS. Sin embargo, puede configurar métodos abreviados en el portal HP Smart Admin.

1. En la página de inicio del EWS, haga clic en **Conjuntos rápidos** en el panel de navegación izquierdo.
2. En la pantalla **Inicio de sesión**, introduzca el PIN predeterminado de fábrica (PIN de la impresora).



**NOTA:** Si se cambió el PIN predeterminado de fábrica, introduzca un PIN personalizado en el cuadro de texto de PIN.

3. En la página Conjuntos rápidos, haga clic en el icono Agregar .
4. En la lista desplegable **Tipo de conjunto rápido**, seleccione **Carpeta de red** y, a continuación, haga clic en **Siguiente**.
5. Introduzca la información en la sección **Nombre**.
  - a. Introduzca el nombre de conjunto rápido que se mostrará en el panel de control en el campo **Nombre de conjunto rápido**.
  - b. Introduzca una descripción corta para el conjunto rápido en el campo **Descripción**.
  - c. Seleccione una opción en la lista desplegable **Opción de inicio de conjunto rápido** y, a continuación, haga clic en **Siguiente**.
6. Introduzca la información para la carpeta de red compartida en la sección **Opciones de carpeta de red**.
  - a. Introduzca la ruta de la carpeta de red compartida (creada en el [paso uno en la página 67](#)) en el campo **Ruta de carpeta de red**.
  - b. Seleccione **Usar las siguientes credenciales** en la lista desplegable **Método de inicio de sesión**.
  - c. Deje el campo **Dominio de Windows** en blanco.



**NOTA:** La información de **Dominio de Windows** es opcional y no es necesaria para la ruta de la carpeta de red.

- d. Introduzca el nombre de usuario y la contraseña del equipo en los campos correspondientes.
- e. Haga clic en **Verificar acceso** para confirmar que las credenciales de inicio de sesión son correctas.

Asegúrese de que recibe un mensaje en el que se indica que la verificación del acceso se ha realizado correctamente.

- f. Introduzca un código PIN de entre 4 y 8 dígitos en el campo **PIN de seguridad**.

El **PIN de seguridad** debe ser un número de cuatro u ocho dígitos.

HP recomienda crear un "PIN de seguridad" para evitar que personas no autorizadas guarden documentos escaneados en esta carpeta de red.

- g. Vuelva a introducir el PIN en el campo **Confirmar PIN de seguridad**.



**NOTA:** Asegúrese de anotar este número PIN. Este **PIN de seguridad** se debe introducir en el panel de control de la impresora para poder guardar los documentos escaneados en la carpeta.

- h. Haga clic en **Siguiente**.

7. Seleccione las opciones que desea establecer como configuración predeterminada al escanear a la carpeta de red en la sección **Opciones** y, a continuación, haga clic en **Siguiente**.
8. Revise la información de la sección **Resumen** y, a continuación, haga clic en **Siguiente**.
9. Haga clic en **Aceptar** cuando aparezca una marca de verificación para **Guardar conjunto rápido y Finalizar** en la sección **Finalizar**.

## Configuración de Escanear en SharePoint

Descubra cómo configurar la función Escanear a SharePoint desde el servidor web incorporado (EWS). Así podrá escanear archivos y guardarlos en un sitio de SharePoint directamente desde la impresora.



**NOTA:** La opción Escanear a SharePoint no está disponible con SharePoint 365.

### Paso 1. Acceso al servidor web incorporado de HP (EWS)

Busque la dirección IP de la impresora y, a continuación, escríbala en un navegador web para acceder a EWS.

La impresora debe estar conectada a una red basada en IP para que pueda acceder al servidor web incorporado.

1. En la pantalla de inicio del panel de control de la impresora, toque el icono **Menú** y, a continuación, toque **Información**.
2. Toque **Conectividad** para ver la dirección IP de la impresora o el nombre de host.
3. Abra un navegador web e introduzca la dirección IP o el nombre de host en la barra de direcciones tal y como aparece en el panel de control de la impresora. Pulse la tecla **Entrar** en el teclado del equipo. Se abrirá el EWS.



https://10.10.XX.XXX



**NOTA:** Si en el navegador web se muestra un mensaje que indica que el acceso al sitio web podría no ser seguro, seleccione la opción Avanzadas para continuar al sitio web. El acceso a este sitio web no dañará el equipo.



**IMPORTANTE:** El acceso a los menús del servidor web incorporado (EWS) requiere un número de identificación personal (PIN). El PIN predeterminado para esta impresora se encuentra en una pegatina dentro de la puerta frontal. Utilice este PIN para iniciar sesión cuando se le solicite.

Un usuario o administrador puede cambiar el PIN predeterminado.

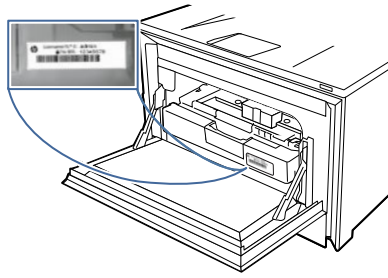

---

## Paso 2: Configuración de Escanear en SharePoint

Siga estos pasos para ajustar la configuración predeterminada de la función Escanear a SharePoint mediante el servidor web incorporado (EWS).

1. En la página de inicio del EWS, haga clic en **Escanear** en el panel de navegación izquierdo y, a continuación, haga clic en **Escanear a SharePoint**.  
  
Si se le solicita, introduzca el PIN.
2. Seleccione las opciones que desea asignar como configuración predeterminada al escanear a SharePoint. Cuando haya terminado, haga clic en **Aplicar** para guardar la configuración.

## Paso 3. Configuración de conjuntos rápidos

Siga estos pasos para configurar los conjuntos rápidos mediante el servidor web incorporado (EWS).

Los conjuntos rápidos son métodos abreviados de trabajo opcionales a los que se puede acceder desde la pantalla de inicio del panel de control de la impresora. Son útiles para guardar la configuración de escaneo de los trabajos que realiza con frecuencia.

---

 **IMPORTANTE:** Si la configuración de la impresora se controla mediante el portal HP Smart Admin, los conjuntos rápidos se desactivan en el EWS. Sin embargo, puede configurar métodos abreviados en el portal HP Smart Admin.

---

1. En la página de inicio del EWS, haga clic en **Conjuntos rápidos** en el panel de navegación izquierdo.
2. En la página Conjuntos rápidos, haga clic en el icono Agregar .
3. En la lista desplegable Tipo de conjunto rápido, seleccione el tipo adecuado para el conjunto rápido y, a continuación, haga clic en **Siguiente**.
4. Siga las indicaciones que aparecen en pantalla para establecer la configuración deseada para el conjunto rápido.

---

 **NOTA:** La configuración variará en función del tipo de conjunto rápido seleccionado.

 **NOTA:** Al seleccionar **Carpeta de red** para el tipo de conjunto rápido, se le solicitará que introduzca la ruta de acceso a la carpeta de red y las credenciales de inicio de sesión. Para comprobar que las credenciales de inicio de sesión funcionan, haga clic en el botón **Verificar acceso**.

La carpeta de red debe estar configurada como carpeta compartida para que la función Escaneo a carpeta de red funcione.

---

## Escaneado a una unidad flash USB

Utilice el panel de control de la impresora para escanear un archivo directamente a una unidad USB.

1. Coloque el documento en el cristal del escáner o en el alimentador de documentos según los indicadores de la impresora.
2. Inserte la unidad flash USB en el puerto USB situado en la parte superior de la impresora.
3. En la pantalla de inicio del panel de control de la impresora, toque el icono [Escanear](#) y, a continuación, toque [Escanear a unidad USB](#).
4. Seleccione la ubicación en la unidad USB donde desea guardar el archivo escaneado.
5. Toque el campo [Nombre de archivo](#) e introduzca el nombre del archivo con el teclado en pantalla.
6. Toque la lista desplegable [Formato de archivo](#) para seleccionar un tipo de archivo.
7. Si desea ver una vista previa del escaneo o modificar las opciones de escaneo, realice lo siguiente:
  - Para ver una vista previa del escaneo, toque el icono Vista previa situado a la izquierda del botón [Enviar](#).
  - Para obtener más opciones de escaneo, toque la lista desplegable en la parte superior de la ventana Escanear a unidad USB.
8. Toque [Enviar](#) para escanear el documento y guardarlo en la unidad USB.

## Escaneado a correo electrónico

Utilice el panel de control de la impresora para escanear un archivo directamente a una dirección de correo electrónico o una lista de contactos. El archivo escaneado se envía a la dirección como un adjunto en el mensaje de correo.

Para poder utilizar esta función, la impresora debe estar conectada a una red y la función Escanear a correo electrónico debe configurarse mediante el Servidor web incorporado de HP.

1. Cargue el documento en el cristal del escáner o en el alimentador de documentos según los indicadores de la impresora.
2. en la pantalla de inicio del panel de control de la impresora, toque el icono [Escanear](#) y, a continuación, toque [Correo electrónico](#).
3. Si se le solicita, introduzca la información de inicio de sesión en la pantalla [Iniciar sesión](#).

Al iniciar sesión con su dirección de correo electrónico, se completará el campo de la dirección de correo electrónico [De:](#) (o el remitente) con esa dirección.
4. Introduzca los destinatarios de correo electrónico:
  - Toque el campo [Para](#) para introducir una dirección de correo electrónico mediante el teclado. Toque [Listo](#).
  - Toque el icono [Libreta de direcciones](#) situado a la derecha del campo [Para](#) para seleccionar un contacto o un grupo de contactos de la libreta de direcciones.
    - a. Toque cada contacto o grupo de contactos al que desea enviar el correo electrónico.

- b. Toque **Agregar** cuando haya terminado.

---

 **NOTA:** El botón **Agregar** indicará cuántos contactos o grupos de contactos está agregando.

---

5. Toque el campo **Asunto** para agregar una línea de asunto.
6. Toque el campo **Nombre de archivo** para especificar un nombre de archivo para el archivo escaneado.
7. Toque la lista desplegable **Tipo de archivo** para seleccionar un tipo de archivo.
8. Si desea ver una vista previa del escaneo o modificar las opciones de escaneo, realice lo siguiente:
  - Para ver una vista previa del escaneo, toque el icono Vista previa situado a la izquierda del botón **Enviar**.
  - Para obtener más opciones de escaneo, toque la lista desplegable en la parte superior de la ventana Escaneado y envíe por correo electrónico.
9. Toque **Enviar** para escanear el documento y enviar el correo electrónico.



## Escanear a una carpeta de red

Utilice el panel de control de la impresora para escanear un documento y guardarlo en una carpeta de la red.

---

 **NOTA:** Para poder utilizar esta función, la impresora debe estar conectada a una red y la función Escanear a carpeta de red debe estar configurada mediante el Servidor web incorporado (EWS) de HP. También necesitará la ruta de la carpeta de red creada al configurar un conjunto rápido para una carpeta de red.

---

1. Cargue el documento en el cristal del escáner o en el alimentador de documentos según los indicadores de la impresora.
2. En la pantalla de inicio del panel de control de la impresora, toque el icono **Escanear** y, a continuación, toque **Escanear a carpeta de red**.
3. En la pantalla **Escanear a carpeta de red**, seleccione una de las siguientes opciones para el campo **Destino**:
  - **Seleccionar carpeta de red:** Toque el icono de la carpeta de conjuntos rápidos creada (carpeta de red compartida) para la ruta de la carpeta de **destino**.
  - o
  - icono Libreta de direcciones  : Toque el icono Libreta de direcciones  para seleccionar una ruta de red de la libreta de direcciones.
4. Toque el campo **Nombre de archivo** e introduzca el nombre del archivo con el teclado en pantalla.
5. Puede establecer las otras opciones de archivo, como **Caras originales** y **Tipo de archivo**, tocando cada lista desplegable.

6. Para ver una vista previa del escaneo, toque el icono Vista previa situado a la izquierda del botón [Enviar](#).



---

**NOTA:** La función de vista previa solo está disponible si se utiliza el escáner de superficie plana.

---

7. Toque [Enviar](#) para escanear el documento y guardarlo en la ubicación de red seleccionada.

## Escanear a SharePoint

Utilice el panel de control de la impresora para escanear un archivo directamente a un sitio de SharePoint.



---

**NOTA:** La opción Escanear a SharePoint no está disponible con SharePoint 365.

---

Para poder utilizar esta función, la impresora debe estar conectada a una red y al menos un conjunto rápido de Escanear a SharePoint debe configurarse mediante el servidor web incorporado de HP.

1. Cargue el documento en el cristal del escáner o en el alimentador de documentos según los indicadores de la impresora.
2. En la pantalla de inicio del panel de control de la impresora, toque el icono [Escanear](#) y, a continuación, [SharePoint](#).
3. Acepte la ubicación predeterminada en la unidad de SharePoint que aparece en la lista o toque [Cambiar](#) para elegir una nueva ubicación.
4. Toque el campo [Nombre de archivo](#) e introduzca el nombre del archivo con el teclado en pantalla.
5. Toque la lista desplegable [Formato de archivo](#) para seleccionar un tipo de archivo.
6. Si desea ver una vista previa del escaneo o modificar las opciones de escaneo, realice lo siguiente:
  - Para ver una vista previa del escaneo, toque el icono Vista previa situado a la izquierda del botón [Enviar](#).
  - Para obtener más opciones de escaneo, toque la lista desplegable en la parte superior de la ventana Escanear a SharePoint.
7. Toque [Enviar](#) para escanear el documento y guardarlo en la ubicación de SharePoint.

## Escaneo a un equipo

Utilice esta función para escanear directamente en su equipo mediante el servidor web incorporado.

Para poder escanear a un equipo, la impresora y el equipo deben estar conectados a una red basada en IP para poder acceder al servidor web incorporado.

1. Cargue el documento en el cristal del escáner o en el alimentador de documentos según los indicadores de la impresora.
2. En la pantalla de inicio del panel de control de la impresora, toque el icono [Menú](#) y, a continuación, toque [Información](#).
3. Toque [Conectividad](#) para ver la dirección IP de la impresora o el nombre de host.

4. En el equipo, abra un navegador web y, en la barra de direcciones, introduzca la dirección IP o el nombre de host tal y como aparece en el panel de control de la impresora. Pulse la tecla **Entrar** en el teclado del equipo. Se abrirá el EWS.

 https://10.10.XX.XXX

 **NOTA:** Si en el navegador web se muestra un mensaje que indica que el acceso al sitio web podría no ser seguro, seleccione la opción **Avanzadas** para continuar al sitio web. El acceso a este sitio web no dañará el equipo.

5. En la página de inicio del servidor web integrado, haga clic en **Trabajos** en el panel de navegación izquierdo. Introduzca el número PIN del EWS cuando se le solicite.
6. En **Trabajos** en el panel de navegación izquierdo, haga clic en **Escanear a ordenador**.
7. Ajuste la configuración de escaneo y, a continuación, haga clic en **Iniciar** para escanear. Se le solicitará que guarde el archivo escaneado en el equipo.

## Escanear con el software HP Easy Scan (macOS)

Utilice el software HP Easy Scan para iniciar un proceso de escaneo desde el software en su equipo.

1. Cargue el documento en el alimentador de documentos o en el cristal del escáner según los indicadores en la impresora.
2. Desde el equipo, abra **HP Easy Scan**, que se encuentra en la carpeta **Aplicaciones**.
3. Siga las instrucciones de la pantalla para escanear el documento.
4. Cuando haya escaneado todas las páginas, haga clic en el botón **Archivo** y luego en **Guardar** para guardarlas en un archivo.

## Tareas de escaneo adicionales

Localización de información en Internet para realizar tareas de escaneo habituales.

Visite <http://www.hp.com/support/colorljmfp4301-4303>.

Instrucciones disponibles para realizar tareas de escaneo, como las siguientes:

- Cómo escanear una foto o documento
- Cómo escanear como texto editable (OCR)
- Cómo escanear varias páginas en un solo archivo

---

# 7 Fax

Configure las funciones de fax, y envíe y reciba faxes con la impresora.

Para obtener más información:

La siguiente información es correcta en el momento de publicación. Para obtener información actualizada, consulte <http://www.hp.com/support/colorljmfp4301-4303>.

La ayuda detallada de HP para la impresora incluye la siguiente información:

- Instalación y configuración
- Conocimiento y uso
- Solución de problemas
- Descargar actualizaciones de software y firmware
- Cómo participar en foros de asistencia
- Cómo encontrar información legal y sobre la garantía

## Uso de HP Smart para configurar características de fax

Puede utilizar el software HP Smart para configurar y utilizar las funciones de fax basadas en teléfono de la impresora. También puede crear un fax mediante la aplicación HP Smart y enviarlo de forma segura a un aparato de fax mediante la función de fax móvil.

Para obtener información sobre la configuración y el uso de características de fax con el panel de control de HP Smart Admin, visite [hpsmart.com](http://hpsmart.com).

## Conexión y configuración de la impresora para utilizar el fax

Antes de utilizar la impresora para fax, conéctela a una línea telefónica y configure los ajustes de fax.

### Conexión de la impresora a una línea telefónica

Esta impresora es un dispositivo de fax analógico. HP recomienda utilizar la impresora con una línea de teléfono analógica exclusiva.

- Conecte el cable del teléfono al puerto de fax de la impresora y a la toma de teléfono de la pared.

 **NOTA:** En algunas impresoras, el puerto de fax puede estar encima del puerto telefónico. Consulte los iconos de la impresora.

 **NOTA:** En algunos países/regiones podría ser necesario utilizar el adaptador para cable de teléfono incluido con la impresora.

---

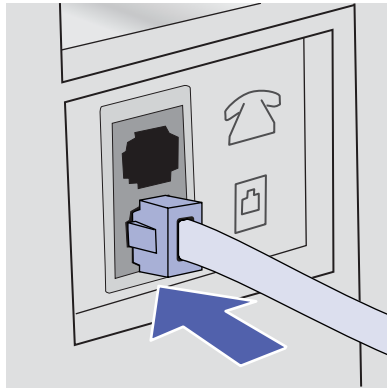

## Configuración de la impresora para fax

Utilice esta información para ajustar la configuración de fax después de conectar la impresora a una línea telefónica.

Para empezar, utilice uno de los siguientes métodos:

- [Configurar la hora, la fecha y el encabezado con el panel de control de la impresora en la página 79](#)
- [Configuración de la hora, la fecha y el encabezado con el servidor web incorporado \(EWS\) de HP y la página de inicio de la impresora en la página 80](#) (si el software está instalado)

---

 **NOTA:** En Estados Unidos y en muchos otros países/regiones la configuración de la hora, la fecha y otra información del encabezado del fax es un requisito legal.

---

### Configurar la hora, la fecha y el encabezado con el panel de control de la impresora

Cambie la configuración de fax mediante el panel de control de la impresora (después de la primera configuración mediante el Asistente para la configuración de fax).

1. En el panel de control de la impresora, toque el icono **Menú**.
2. Toque **Configuración**.
3. Toque **General** y, a continuación, seleccione **Fecha y hora**.
4. De forma predeterminada, la fecha y la hora se establecen automáticamente. Para establecerlas manualmente, seleccione **Establecer automáticamente** para desactivar esta opción.
5. Para establecer la fecha, desplácese para seleccionar la fecha y, a continuación, establezca el mes, el día y el año.
6. Para establecer la hora, seleccione la hora y, a continuación, establezca la hora, los minutos y AM o PM.
7. Vuelva a la lista de menú y, a continuación, toque el icono **Fax**. Cuando aparezca la pantalla de configuración de fax, toque **Continuar** para iniciar la configuración.
8. Toque el campo **País/Región** y, a continuación, seleccione el país/región correcto de las opciones disponibles.
9. Toque el campo **Nombre del encabezado de fax** y utilice el teclado para introducir el nombre de empresa. A continuación, toque el botón **Aceptar**.

10. Siga las indicaciones en pantalla y, cuando aparezca la pantalla [Configuración de fax completa](#), toque el botón [Aceptar](#) para finalizar la configuración.

## Configuración de la hora, la fecha y el encabezado con el servidor web incorporado (EWS) de HP y la página de inicio de la impresora

Configure los ajustes de fax utilizando el servidor web incorporado (EWS) de HP.

1. Abra el servidor web incorporado (EWS) de HP:
  - a. En la pantalla de inicio del panel de control de la impresora, toque el icono [Menú](#) y, a continuación, toque [Información](#).
  - b. Toque [Conectividad](#) para ver la dirección IP o el nombre de host.
  - c. Abra un navegador web e introduzca la dirección IP o el nombre de host en la barra de direcciones tal y como aparece en el panel de control de la impresora. Pulse la tecla [Entrar](#) en el teclado del equipo. Se abrirá el EWS.



 **NOTA:** Si el navegador web muestra un mensaje que indica que el acceso al sitio web podría no ser seguro, seleccione la opción Avanzado para continuar al sitio web. El acceso a este sitio web no dañará el equipo.

2. En el panel de navegación izquierdo, seleccione **Fax** y, a continuación, **Configuración de fax**.  
Introduzca el PIN del EWS cuando se le solicite.
3. Indique el país/región, la información de encabezado del fax y el número de teléfono del fax y, a continuación, haga clic en **Aplicar**.

## Cómo agregar contactos de fax mediante el servidor web incorporado (EWS) de HP y la página de inicio de la impresora

Agregue los contactos de fax más usados mediante el servidor web incorporado (EWS) de HP. A continuación, podrá acceder a ellos desde la libreta de direcciones del panel de control de la impresora.

1. Abra el servidor web incorporado (EWS) de HP:
  - a. En la pantalla de inicio del panel de control de la impresora, toque el icono [Menú](#) y, a continuación, toque [Información](#).
  - b. Toque [Conectividad](#) para ver la dirección IP o el nombre de host.
  - c. Abra un navegador web e introduzca la dirección IP o el nombre de host en la barra de direcciones tal y como aparece en el panel de control de la impresora. Pulse la tecla [Entrar](#) en el teclado del equipo. Se abrirá el EWS.



 **NOTA:** Si el navegador web muestra un mensaje que indica que el acceso al sitio web podría no ser seguro, seleccione la opción Avanzadas para continuar al sitio web. El acceso a este sitio web no dañará el equipo.

2. Para configurar sus listas de contactos, seleccione **Contactos** en el panel de navegación izquierdo. Introduzca el número PIN del EWS cuando se le solicite.
  - Puede agregar contactos individualmente a la lista de contactos. Haga clic en los iconos **Agregar contacto** o **Agregar grupo** para agregar contactos a la lista.
  - Haga clic en **Libretas de direcciones** en la parte superior de la página Contactos para configurar más de una lista de contactos. En **Gestionar libretas de direcciones**, haga clic en el icono más para agregar otras libretas de direcciones personalizadas.

## Configuración de contestador automático

Siga estos pasos para configurar la impresora en una línea telefónica de voz/fax compartida con un contestador.

1. Desconecte los dispositivos que estén conectados a la toma de teléfono.
2. Retire la clavija del puerto de salida de la línea telefónica de la parte posterior de la impresora.
3. Conecte el cable del teléfono al puerto de fax de la impresora y a la toma de teléfono de la pared.

---

 **NOTA:** En algunos países/regiones podría ser necesario utilizar el adaptador para cable de teléfono incluido con la impresora.

 **NOTA:** En algunas impresoras, el puerto de fax puede estar encima del puerto telefónico. Consulte los iconos de la impresora.

---

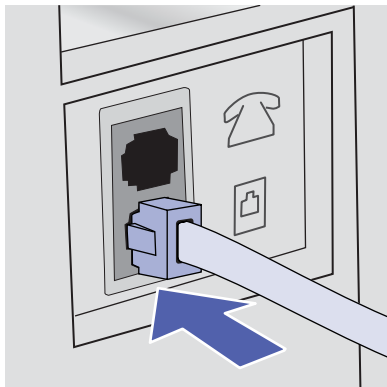

4. Conecte el cable de teléfono del contestador al puerto de salida de la línea telefónica de la parte posterior de la impresora.

---

 **NOTA:** Si no conecta el contestador directamente a la impresora, el contestador podría grabar los tonos de fax de la máquina de fax remitente y la impresora no recibiría los faxes.

 **NOTA:** Si el contestador no tiene un teléfono integrado, conecte un teléfono al puerto OUT del contestador para mayor comodidad.

---

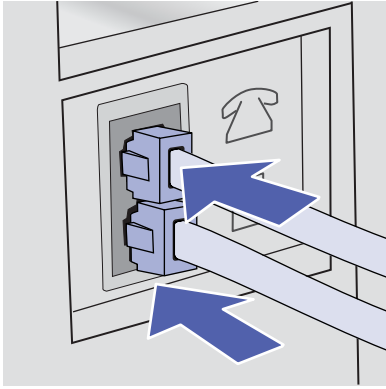

5. Configure los tonos para contestar en la impresora:
  - a. En la pantalla de inicio del panel de control de la impresora, toque el icono **Menú** y, a continuación, toque **Configuración**.
  - b. Toque **Configuración de fax** y, a continuación, **Recepción de fax**.
  - c. Seleccione **Tonos para contestar** y seleccione el número de tonos.
  - d. Cuando haya terminado, toque el botón **Atrás** para volver al menú anterior o toque el botón **Inicio** para volver a la pantalla de inicio.

## Instalación del controlador de fax de HP Universal en Windows (opcional)

Con el controlador de fax de HP Universal puede enviar por fax documentos electrónicos desde un ordenador utilizando la impresora.

Para utilizar el software de fax de HP, se requieren las condiciones siguientes:

- La impresora está conectada directamente al ordenador o a una red a la que está conectado el ordenador
- El software de la impresora está instalado en el ordenador
- El sistema operativo del ordenador es compatible con la impresora

El controlador de fax de HP Universal se instala como parte de la instalación completa del software para esta impresora.

## Enviar un fax

Envíe un fax desde la impresora o un programa de software de terceros. Aprenda a utilizar los marcados rápidos y las entradas de marcado de grupo.

## Envío de un fax desde el panel de control de la impresora

Siga las instrucciones que aparecen a continuación para enviar un fax utilizando el panel de control de la impresora.

1. Cargue el documento:
  - Si quiere cargar solo un documento original en el cristal del escáner, colóquelo boca abajo en la esquina posterior izquierda del cristal.

- Si quiere cargar varias páginas en el alimentador de documentos, cargue las páginas boca arriba y, a continuación, ajuste las guías de papel hasta que se ajusten al papel.

---

 **NOTA:** Si hay documentos en el alimentador de documentos y en el cristal del escáner al mismo tiempo, la impresora procesa el documento que hay en el alimentador de documentos en vez del que hay en el cristal.

---

2. En el panel de control de la impresora, toque el icono **Fax**.
3. Para introducir el número de fax, realice una de las acciones siguientes:
  - Toque el campo **Introducir número de fax** y, a continuación, utilice el teclado para introducir el número de fax. Para enviar el fax a varios números de fax, toque el botón **Pausa** después de introducir cada número de fax. Cuando termine de introducir todos los números de fax, toque el botón **Hecho**.
  - Toque el icono Libreta de direcciones situado junto al campo **Introducir número de fax** para abrir la libreta de direcciones.

Toque cada contacto al que desea enviar el fax y, a continuación, toque **Agregar** cuando haya terminado.

---

 **NOTA:** El botón **Agregar** indicará cuántos contactos está agregando.

---

4. Compruebe que los números de fax son correctos y, a continuación, toque **Confirmar**.
5. Toque **Enviar** para enviar el fax.

---

 **NOTA:** Si está enviando un fax desde el cristal del escáner y el documento incluye más de una página, siga las instrucciones del panel de control para confirmar y cargar páginas adicionales.

---

## Envío de un fax desde el software (Windows)

Envíe por fax un documento utilizando el controlador de fax de HP Universal en Windows. Esta opción solo está disponible si se ha instalado el controlador de fax HP Universal como parte del proceso de instalación del software de la impresora.

El procedimiento para enviar un fax varía según sus especificaciones. Estos son los pasos más típicos.

1. En el programa de software, seleccione la opción **Imprimir**.
2. Seleccione **Controlador de fax HP Universal** en la lista de impresoras y, a continuación, haga clic en **Imprimir**.

Se abrirá el cuadro de diálogo Buscador de faxes HP.

3. En el cuadro de diálogo Buscador de faxes HP, seleccione la impresora HP que desea utilizar.

El cuadro de diálogo incluye opciones para seleccionar la impresora de una lista de impresoras utilizadas recientemente, buscar una impresora por dirección IP, buscar una impresora de red o seleccionar un dispositivo local.

4. Una vez seleccionada la impresora, haga clic en **Fax**.

Se abrirá el cuadro de diálogo Enviar fax.

5. En el campo **Para**, introduzca los números de fax de uno o más destinatarios y, a continuación, haga clic en **Agregar**.



---

**NOTA:** Para ajustar la configuración del fax, haga clic en el botón **Configuración**.

---

6. Cuando esté listo para enviar el fax, haga clic en **Enviar fax**.

## Envío de un fax desde un programa de software de terceros como Microsoft Word

Si ha creado un documento utilizando un programa de software de terceros, como Microsoft Word, puede enviar por fax el documento directamente desde el software.

1. Abrir un documento en un programa de terceros.
2. Haga clic en **Archivo** y, a continuación, en **Imprimir**.
3. Seleccione el controlador de impresión del fax en la lista desplegable del controlador de impresión.  
Se abrirá el software del fax.
4. Introduzca el número de fax de uno o más destinatarios.
5. Incluya cualquier página cargada en la impresora. Este paso es opcional.
6. Haga clic en **Enviar ahora**.

## Tareas de fax adicionales

Localización de información en Internet para realizar tareas de fax habituales.

Visite <http://www.hp.com/support/colorljmfp4301-4303>.

Instrucciones disponibles para realizar tareas de fax, como las siguientes:

- Creación y gestión de listas de marcado rápido de fax
- Configuración de códigos de facturación de fax
- Uso de una programación de impresión de fax
- Bloqueo de fax entrantes
- Archivado y reenvío de fax

---

## 8 Gestión de la impresora

Utilice las herramientas de gestión, ajuste las configuraciones de seguridad y ahorro de energía, y gestione las actualizaciones del firmware de la impresora.

La siguiente información es correcta en el momento de publicación. Para obtener información actualizada, consulte <http://www.hp.com/support/colorljet4301-4303>.

Para obtener más información:

La ayuda detallada de HP para la impresora incluye la siguiente información:

- Instalación y configuración
- Conocimiento y uso
- Solución de problemas
- Descargar actualizaciones de software y firmware
- Cómo participar en foros de asistencia
- Cómo encontrar información legal y sobre la garantía

### Uso de las aplicaciones HP Smart

Al utilizar HP Smart y emparejar la impresora con su cuenta HP, puede acceder a herramientas adicionales y agregar destinos de escaneado a su impresora. Los elementos escaneados se pueden almacenar en una amplia variedad de ubicaciones en la nube o se pueden compartir como archivos adjuntos en correos electrónicos.

- Para obtener más información sobre las aplicaciones de impresión individuales y crear una cuenta, visite [HP Smart](#) para comenzar.
- Para obtener información sobre el uso del panel de control de HP Smart Admin para realizar varias tareas de impresión y escaneo, visite [www.hp.com/go/HPSmart-admin-dashboard](http://www.hp.com/go/HPSmart-admin-dashboard).

### Configuración avanzada con servidor web incorporado (EWS) de HP y la página de inicio de la impresora

Utilice el servidor web incorporado de HP para gestionar las funciones de impresión desde su equipo, en vez de hacerlo desde el panel de control de la impresora.

- Ver información del estado de la impresora
- Determinar la vida útil de todos los consumibles y realizar pedidos de otros nuevos
- Ver y cambiar las configuraciones de bandeja (tipos y tamaños de papel)
- Consultar e imprimir páginas internas
- Ver y cambiar la configuración de la red

El servidor web incorporado de HP funciona cuando la impresora está conectada a una red basada en IP. El servidor web incorporado de HP no admite conexiones de la impresora basadas en IPX. No es necesario tener acceso a Internet para abrir y utilizar el servidor Web incorporado de HP.

Cuando la impresora está conectada a la red, el servidor web incorporado de HP está disponible automáticamente.

 **NOTA:** La página de inicio de la impresora (EWS) es un software utilizado para conectarse al servidor web incorporado de HP cuando la impresora está conectada a un equipo a través de USB. Está disponible solo si se realizó una instalación completa al instalar la impresora en un equipo. Dependiendo de la conexión de la impresora, es posible que algunas funciones no estén disponibles.

 **NOTA:** No es posible acceder al servidor web incorporado de HP más allá del firewall de la red.

## Abra el servidor web incorporado de HP (EWS) desde un navegador web

Utilice el EWS para gestionar la impresora desde un equipo, en vez de hacerlo desde el panel de control de la impresora.

La impresora debe estar conectada a una red basada en IP antes de acceder a EWS.

1. En la pantalla de inicio del panel de control de la impresora, toque el icono **Menú** y, a continuación, toque **Información**.
2. Toque **Conectividad** para ver la dirección IP o el nombre de host de la impresora.
3. Abra un navegador web e introduzca la dirección IP o el nombre de host en la barra de direcciones tal y como aparece en el panel de control de la impresora. Pulse la tecla **Entrar** en el teclado del equipo. Se abrirá el EWS.

 https://10.10.XX.XXX

 **NOTA:** Si en el navegador web se muestra un mensaje que indica que el acceso al sitio web podría no ser seguro, seleccione la opción Avanzadas para continuar al sitio web. El acceso a este sitio web no dañará el equipo.

 **IMPORTANTE:** El acceso a los menús del servidor web incorporado (EWS) requiere un número de identificación personal (PIN). El PIN predeterminado para esta impresora se encuentra en una pegatina dentro de la puerta frontal. Utilice este PIN para iniciar sesión cuando se le solicite.

Un usuario o administrador puede cambiar el PIN predeterminado.

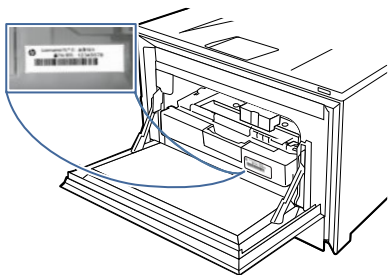

## Menús del servidor web incorporado

Consulte la tabla siguiente para ver una lista de las pestañas y funciones que están disponibles en el EWS.

**Tabla 8-1 Menús del servidor web incorporado de HP**

Página	Descripción
<p><b>Página de Inicio</b></p> <p>Proporciona información sobre el estado de los suministros y las bandejas.</p>	<ul style="list-style-type: none"> <li>• <b>Cartuchos:</b> ver el estado de los cartuchos y los niveles de cartucho estimados.</li> <li>• <b>Papel:</b> permite ver los niveles de la bandeja de papel y la configuración del tipo de papel de cada bandeja.</li> </ul>
<p><b>Trabajos</b></p>	<ul style="list-style-type: none"> <li>• <b>Cola de trabajos:</b> permite ver los trabajos de impresión actuales en curso y un historial de trabajos anteriores.</li> <li>• <b>Administración de trabajos:</b> permite controlar los ajustes de los trabajos almacenados. Los trabajos almacenados son documentos almacenados en la impresora que están disponibles para impresión. Para utilizar esta función, inserte un dispositivo de almacenamiento flash en el puerto trasero de la impresora.</li> <li>• <b>Páginas Copia, Correo electrónico, Carpeta de red, SharePoint, Unidad USB y Escanear a ordenador:</b> utilice estas páginas para configurar las opciones de trabajo predeterminadas para cada uno de estos tipos de trabajo de escaneo.</li> </ul>
<p><b>Configuraciones rápidas</b></p>	<p>Los conjuntos rápidos son conjuntos preconfigurados de opciones que le permiten iniciar un trabajo sin tener que configurar opciones individuales manualmente. Utilice esta página para establecer configuraciones rápidas para trabajos de Copia, Correo electrónico, Carpeta de red, Unidad USB o SharePoint.</p>
<p><b>Contactos</b></p>	<p>Utilice la página de contacto para agregar contactos almacenados o libretas de direcciones que se utilizarán para los trabajos de correo electrónico y fax. La ficha <b>Libretas de direcciones</b> le permite configurar un servidor LDAP que se utilizará para acceder a los contactos de la red.</p>
<p><b>Suministros</b></p>	<p>Permite ver el estado de todos los consumibles de la impresora y acceder a la configuración de los consumibles.</p>
<p><b>Papel</b></p>	<p>En la ventana <b>Origen del papel</b>, consulte o cambie la configuración del tipo de papel de las bandejas de papel de la impresora.</p>
<p><b>Calidad de impresión</b></p>	<ul style="list-style-type: none"> <li>• <b>Herramientas:</b> permite imprimir el <b>informe de diagnóstico de calidad de impresión</b> para obtener instrucciones sobre cómo solucionar problemas de calidad de impresión.</li> <li>• <b>Calibración:</b> permite establecer con qué frecuencia se lleva a cabo la calibración de la calidad de impresión en esta impresora.</li> <li>• <b>Optimizar:</b> permite ver o modificar los ajustes que pueden ayudar a mejorar la calidad de impresión.</li> <li>• <b>Ajuste del tipo de papel:</b> los ajustes de esta página permiten ajustar la configuración del modo de impresión para tipos de papel específicos. Esto se debe realizar bajo la supervisión del servicio de asistencia técnica de HP.</li> </ul>
<p><b>Fax</b></p>	<ul style="list-style-type: none"> <li>• <b>Configuración del fax:</b> utilice esta página para establecer la configuración de fax básica de la impresora, como el número de fax y el encabezado.</li> <li>• <b>Configuración de fax:</b> utilice esta página para establecer la configuración predeterminada de envío y recepción de fax.</li> <li>• <b>Archivado y reenvío de fax:</b> utilice esta página para elegir si desea archivar o reenviar un fax entrante.</li> </ul>

**Tabla 8-1 Menús del servidor web incorporado de HP (continuación)**

Página	Descripción
<p><b>Gestión de impresoras</b></p>	<ul style="list-style-type: none"> <li>• <b>Acerca de la impresora:</b> muestra toda la información técnica básica sobre esta impresora, incluida la versión de firmware.</li> <li>• <b>Actualización de firmware:</b> comprueba si la versión del firmware es la más reciente disponible y proporciona una opción para actualizarla.</li> <li>• <b>Fecha y hora:</b> permite establecer la zona horaria y el formato de fecha y hora de la impresora.</li> <li>• <b>Internacional:</b> permite ver o cambiar el país o la región de la impresora y el idioma predeterminado.</li> <li>• <b>Configuración de pantalla:</b> permite ver o cambiar la acción que llevará a cabo la impresora cuando se produzca un error que no sea grave.</li> <li>• <b>Restaurar configuración predeterminada:</b> permite restaurar la configuración de red o toda la configuración de la impresora a los valores predeterminados.</li> <li>• <b>Servidores de correo electrónico:</b> utilice esta página para configurar el servidor de correo electrónico saliente para enviar documentos escaneados por correo electrónico.</li> <li>• <b>Informes y páginas:</b> permite seleccionar uno o varios informes y, a continuación, seleccionar el botón <b>Imprimir</b> para imprimirlos.</li> <li>• <b>Registro de eventos:</b> permite ver o imprimir el registro que muestra todos los errores de la impresora.</li> </ul>
<p><b>Impresión conectada</b></p>	<p>Utilice la página <b>Vinculación de impresora</b> para vincular esta impresora a una cuenta HP. La vinculación de la impresora con su cuenta de HP permite acceder a las soluciones en la nube de HP.</p>
<p><b>Red</b></p>	<p>(Solo impresoras conectadas a la red)</p> <p>Ofrece la posibilidad de cambiar la configuración de la impresora desde su equipo.</p> <ul style="list-style-type: none"> <li>• <b>Resumen de red:</b> permite ver información sobre los protocolos de red que se están utilizando actualmente en esta impresora.</li> <li>• <b>Configuración de la red:</b> proporciona acceso a una gran variedad de configuraciones de red, incluidas las configuraciones SNMP e IP.</li> <li>• <b>Network Security (Seguridad de la red):</b> permite ver o cambiar la configuración del firewall, de la comunicación segura y del agente de notificación.</li> <li>• <b>Configuración de proxy:</b> permite configurar los valores de proxy necesarios para la red.</li> <li>• <b>Ethernet primario:</b> permite ver y modificar la configuración de red de la impresora.</li> <li>• <b>Wi-Fi:</b> permite ver o modificar la configuración Wi-Fi de la impresora.</li> <li>• <b>Configuración avanzada:</b> permite configurar los ajustes de red avanzados necesarios para su entorno de impresión.</li> <li>• <b>Bluetooth de bajo consumo:</b> Bluetooth de bajo consumo es una tecnología Wi-Fi de muy bajo consumo que proporciona conexiones entre la impresora y otros dispositivos. Utilice esta página para activar o desactivar esta función.</li> <li>• <b>Wi-Fi Direct:</b> con Wi-Fi Direct, puede imprimir directamente desde un equipo o dispositivo móvil compatible con Wi-Fi sin conectarse a una red inalámbrica existente. Use esta página para activar y configurar esta función.</li> </ul>

Tabla 8-1 Menús del servidor web incorporado de HP (continuación)

Página	Descripción
Seguridad	<ul style="list-style-type: none"><li>• <b>Seguridad general:</b> permite ver o cambiar el EWS y los tiempos de espera de la impresora.</li><li>• <b>Control de acceso:</b> permite añadir una contraseña de administrador para el EWS y controlar otros tipos de acceso, como la autenticación de Windows y LDAP.</li><li>• <b>Gestión de certificados:</b> permite crear o instalar cualquier certificados de seguridad necesarios en esta impresora.</li><li>• <b>Proteger datos almacenados:</b> proporciona una forma de borrar de la impresora los datos almacenados de forma segura.</li></ul>

## Configuración de la IP de la red

Explore la siguiente información sobre la configuración de la red IP.

### Descargo de responsabilidad sobre el uso compartido de impresoras

HP no admite la red de punto a punto, ya que se trata de una función de los sistemas operativos de Microsoft y no de los controladores de impresora de HP.

Visite el sitio web de Microsoft en [www.microsoft.com](http://www.microsoft.com).

### Visualización o cambio de la configuración de red

Utilice el servidor web incorporado de HP para ver o cambiar los ajustes de configuración IP.

1. Abra el servidor web incorporado (EWS) de HP:
  - a. En la pantalla de inicio del panel de control de la impresora, toque el icono **Menú** y, a continuación, toque **Información**.
  - b. Toque **Conectividad** para ver la dirección IP o el nombre de host de la impresora.
  - c. Abra un navegador web e introduzca la dirección IP o el nombre de host en la barra de direcciones tal y como aparece en el panel de control de la impresora. Pulse la tecla **Entrar** en el teclado del equipo. Se abrirá el EWS.

 <https://10.10.XX.XXX>

 **NOTA:** Si en el navegador web se muestra un mensaje que indica que el acceso al sitio web podría no ser seguro, seleccione la opción Avanzadas para continuar al sitio web. El acceso a este sitio web no dañará el equipo.

2. En la página de inicio del EWS, haga clic en **Red** en el panel de navegación izquierdo y, a continuación, seleccione **Configuración de red** para ver información de red. Cambie los ajustes como considere oportuno.

 **NOTA:** Introduzca el número PIN del EWS cuando se le solicite.

## Cambio del nombre de la impresora en una red

Utilice el servidor web incorporado (EWS) para cambiar el nombre de la impresora en una red y se pueda identificar de forma única.

1. Abra el servidor web incorporado (EWS) de HP:
  - a. En la pantalla de inicio del panel de control de la impresora, toque el icono **Menú** y, a continuación, toque **Información**.
  - b. Toque **Conectividad** para ver la dirección IP o el nombre de host de la impresora.
  - c. Abra un navegador web e introduzca la dirección IP o el nombre de host en la barra de direcciones tal y como aparece en el panel de control de la impresora. Pulse la tecla **Entrar** en el teclado del equipo. Se abrirá el EWS.



**NOTA:** Si en el navegador web se muestra un mensaje que indica que el acceso al sitio web podría no ser seguro, seleccione la opción **Avanzadas** para continuar al sitio web. El acceso a este sitio web no dañará el equipo.

2. En la página de inicio del EWS, haga clic en **Red** en el panel de navegación izquierdo.
3. En **Red**, haga clic en **Configuración de red**.
4. En la página **Configuración de red**, haga clic en **Identificación**.
5. En el campo de texto **Nombre de host**, introduzca un nombre para identificar de manera exclusiva esta impresora y, a continuación, haga clic **Aplicar** para guardar los cambios.

## Configuración manual de los parámetros IPv4 TCP/IP desde el panel de control

Utilice los menús del panel de control para configurar manualmente la dirección IPv4, la máscara de subred y la puerta de enlace predeterminada.

1. En el panel de control de la impresora, toque el icono **Menú** y, a continuación, seleccione **Configuración**.
2. Toque **Red** para abrir la lista de configuración de red.
3. Abra los siguientes menús:
  - **Ethernet**
  - **IPv6**
4. Toque el botón situado junto a **Dirección manual** para activar la configuración.
5. Para configurar la dirección, toque el campo de texto **Dirección manual**.
6. Utilice el teclado para introducir la dirección y, a continuación, toque el botón **Aceptar**.
7. Toque **Aplicar**.

## Configuración de la velocidad de enlace y la impresión dúplex

La velocidad de enlace y el modo de comunicación del servidor de impresión deben coincidir con el concentrador de la red. En la mayoría de los casos, se debe dejar la impresora en el modo automático. Un cambio incorrecto en los parámetros de velocidad de transmisión y modo dúplex puede impedir la comunicación de la impresora con otros dispositivos de red. Si necesita introducir cambios, utilice el panel de control de la impresora.



**NOTA:** Esta información solo es válida para redes Ethernet (por cable). No es válida para las redes inalámbricas.



**NOTA:** La configuración de la impresora debe coincidir con la configuración del dispositivo de red (un concentrador de red, conmutador, pasarela, router o equipo).



**NOTA:** Los cambios de esta configuración hacen que la impresora se apague y luego se encienda. Realice cambios solo cuando la impresora esté inactiva.

1. En el panel de control de la impresora, toque el icono **Menú** y, a continuación, seleccione **Configuración**.
2. Abra los siguientes menús:
  - a. **Red**
  - b. **Ethernet**
  - c. **Velocidad de enlace**
3. Seleccione una de las opciones siguientes:

**Tabla 8-2 Configuración de la velocidad de enlace**

Ajuste	Descripción
10 Mb medio	10 Mbps, funcionamiento semidúplex
10 Mb completo	10 Mbps, funcionamiento dúplex completo
100 Mb medio	100 Mbps, funcionamiento semidúplex
100 Mb completo	100 Mbps, funcionamiento dúplex completo
1000 Mb completo	1000 Mbps, funcionamiento dúplex completo
Automático	el servidor de impresión se configura automáticamente para la máxima velocidad de enlace y modo de comunicación permitido en red

## Funciones de seguridad de la impresora

Consulte la siguiente información sobre las funciones de seguridad de la impresora.

### Introducción

La impresora incluye varias funciones de seguridad que permiten restringir el acceso a los valores de configuración, proteger los datos y evitar el acceso a componentes de hardware de gran importancia.

## Asignación o cambio de la contraseña del sistema con Embedded Web Server

Asigne una contraseña de administrador para acceder a la impresora y al servidor web incorporado de HP, de modo que los usuarios no autorizados no puedan modificar la configuración de la impresora.

1. Abra el servidor web incorporado (EWS) de HP:
  - a. En la pantalla de inicio del panel de control de la impresora, toque el icono **Menú** y, a continuación, toque **Información**.
  - b. Toque **Conectividad** para ver la dirección IP o el nombre de host de la impresora.
  - c. Abra un navegador web e introduzca la dirección IP o el nombre de host en la barra de direcciones tal y como aparece en el panel de control de la impresora. Pulse la tecla **Entrar** en el teclado del equipo. Se abrirá el EWS.

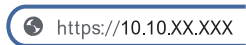

 **NOTA:** Si en el navegador web se muestra un mensaje que indica que el acceso al sitio web podría no ser seguro, seleccione la opción **Avanzadas** para continuar al sitio web. El acceso a este sitio web no dañará el equipo.

2. En el panel de navegación izquierdo, haga clic en **Seguridad** para expandir las opciones y, a continuación, seleccione **Control de acceso**.

 **NOTA:** Introduzca el número PIN del EWS cuando se le solicite.

3. Introduzca la contraseña actual, si se le ha asignado una, y a continuación, introduzca la nueva contraseña en el campo **Nueva contraseña**.
4. Vuelva a escribir la contraseña en el campo **Confirmar contraseña** y, a continuación, haga clic en **Aplicar**.

 **NOTA:** Anote la contraseña y guárdela en un lugar seguro.

## Configuración de ahorro de energía

Obtenga más información sobre la configuración de ahorro de energía disponible de la impresora.

 **NOTA:** La configuración de tiempos más largos para estos ajustes o la desactivación de estas funciones aumentará el consumo de energía.

## Ajuste de la configuración del modo reposo

Utilice los menús del panel de control para especificar el tiempo de inactividad de la impresora antes de que entre en modo reposo.

1. En la pantalla de inicio del panel de control de la impresora, toque el icono **Menú** y, a continuación, toque **Configuración**.
2. Desplácese y abra los siguientes menús:
  - a. **General**
  - b. **Energía**

- c. [Reposo](#)
3. Toque una opción para especificar el tiempo de inactividad de la impresora antes de que entre en modo reposo.
4. Cuando haya terminado, toque el botón [Atrás](#) para volver al menú de configuración [General](#) o toque el botón [Inicio](#) para volver a la pantalla de inicio.

## Ajuste de la configuración del modo de apagado

Utilice los menús del panel de control para especificar el tiempo de inactividad de la impresora antes de que se apague.



---

**NOTA:** Una vez apagada la impresora, el consumo de energía es de 1 vatio o inferior.

---

1. En la pantalla de inicio del panel de control de la impresora, toque el icono [Menú](#) y, a continuación, toque [Configuración](#).
2. Desplácese y abra los siguientes menús:
  - a. [General](#)
  - b. [Energía](#)
  - c. [Apagado: ajuste el tiempo de inactividad antes del apagado](#)
3. Toque una opción para especificar el tiempo de inactividad de la impresora antes de que se apague.
4. Cuando haya terminado, toque el botón [Atrás](#) para volver al menú de configuración [General](#) o toque el botón [Inicio](#) para volver a la pantalla de inicio.

## Desactivación de la configuración de apagado

Utilice los menús del panel de control para desactivar la función de apagado de la impresora tras un periodo de inactividad.

1. En la pantalla de inicio del panel de control de la impresora, toque el icono [Menú](#) y, a continuación, toque [Configuración](#).
2. Desplácese y abra los siguientes menús:
  - a. [General](#)
  - b. [Energía](#)
  - c. [Desactivar apagado](#)
3. Toque una de las opciones siguientes:
  - [Cuando los puertos están activos](#): la impresora no se apagará a menos que todos los puertos estén inactivos. Un enlace de red o una conexión de fax activos evitarán que la impresora se apague.
  - [No desactivar](#): la impresora se apagará tras un periodo de inactividad que viene determinado por la configuración [Modo de apagado](#).



---

**NOTA:** La configuración predeterminada es [Cuando los puertos están activos](#).

---

## HP Web Jetadmin

HP Web Jetadmin es una herramienta líder en el sector que ha obtenido importantes reconocimientos y que permite gestionar eficazmente una amplia variedad de productos HP conectados en red, incluidas impresoras, impresoras multifunción y dispositivos de envío digital. Esta sencilla solución le permite instalar, supervisar, mantener, solucionar problemas y proteger su entorno de impresión y de creación de imágenes de forma remota, lo que permite aumentar la productividad del negocio ya que puede ahorrar tiempo, costes de control y le ayuda a proteger su inversión.

Se realizan actualizaciones periódicas de HP Web Jetadmin para que disponga de soporte en relación con determinadas funciones del producto. Para obtener más información, visite: [www.hp.com/go/webjetadmin](http://www.hp.com/go/webjetadmin).

## Impresora con seguridad dinámica habilitada

Esta impresora está diseñada para funcionar solo con cartuchos que dispongan de un chip de HP nuevo o reutilizado. Un chip de HP reutilizado permite el uso de cartuchos reutilizados, rellenos o reacondicionados.

La impresora utiliza medidas de seguridad dinámica para bloquear los cartuchos con un chip que no sea de HP. Las actualizaciones periódicas de firmware que se realizan a través de Internet mantienen la eficacia de las medidas de seguridad dinámica y bloquean los cartuchos que funcionaban anteriormente.

Las actualizaciones pueden mejorar, reforzar o ampliar las funcionalidades y características de la impresora, ofrecer protección frente a amenazas para la seguridad o servir a otros fines, además de impedir que los cartuchos que cuenten con un chip que no sea de HP funcionen en la impresora, incluidos cartuchos que sí funcionan actualmente. A menos que estés inscrito en determinados programas de HP como Instant Ink o utilices otros servicios que requieran actualizaciones automáticas de firmware en línea, la mayoría de las impresoras HP pueden configurarse para recibir actualizaciones de forma automática o con una notificación que te permita decidir si quieres actualizarla o no. Para obtener más información sobre seguridad dinámica y cómo configurar las actualizaciones de firmware en línea, consulta [www.hp.com/learn/ds](http://www.hp.com/learn/ds).

## Actualización del firmware

HP actualiza periódicamente las funciones que están disponibles en el firmware de la impresora. Para beneficiarse de las funciones más recientes, HP le recomienda que actualice el firmware de la impresora regularmente.

Hay dos métodos posibles para llevar a cabo la actualización del firmware de esta impresora. Siga solo uno de los siguientes métodos para actualizar el firmware de la impresora.

### Método 1. actualización del firmware mediante el panel de control

Siga este procedimiento para actualizar el firmware mediante el panel de control de la impresora (solo para impresoras conectadas a la red) o configure la impresora para instalar automáticamente las actualizaciones de firmware futuras. Para impresoras conectadas mediante USB, pase al Método 2.

1. Compruebe que la impresora está conectada a una red cableada (Ethernet) o inalámbrica con una conexión a Internet activa.



**NOTA:** La impresora debe estar conectada a Internet para actualizar el firmware a través de una conexión de red.

2. En la pantalla de inicio del panel de control de la impresora, toque el icono **Menú** y, a continuación, toque **Herramientas**.
3. Desplácese hasta la opción **Mantenimiento** y tóquela.
4. Desplácese hasta la opción **Firmware** y tóquela.
5. Toque **Comprobar** para comprobar si hay actualizaciones.



**NOTA:** La impresora buscará automáticamente si hay una actualización y, en caso de detectar una versión más reciente, el proceso de actualización se inicia automáticamente.

6. Ajuste la impresora para que actualice automáticamente el firmware cuando existan actualizaciones:
  - a. En la pantalla de inicio del panel de control de la impresora, toque el icono **Menú** y, a continuación, toque **Configuración**.
  - b. Desplácese hasta la opción **Actualización de la impresora**, tóquela y, a continuación, toque **Permitir actualizaciones**.



**NOTA:** Es posible que se le solicite que inicie sesión como administrador del dispositivo para acceder y cambiar la configuración de actualización de la impresora.

Aparece un mensaje con información sobre las ventajas de actualizar el firmware.

- c. Desplácese hasta la parte inferior del mensaje y, a continuación, toque una de las siguientes opciones:
  - **Actualización automática (recomendada):** cuando se selecciona esta opción, la impresora busca e instala automáticamente nuevas actualizaciones de firmware.
  - **Notificación:** Cuando se selecciona esta opción, la impresora comprueba automáticamente si hay nuevas actualizaciones. Si hay una nueva actualización disponible, aparecerá una notificación en el panel de control y el usuario podrá seleccionar si desea o no instalar la actualización.
  - **No comprobar:** cuando se selecciona esta opción, la impresora no comprobará automáticamente si hay actualizaciones del firmware.

## Método 3. actualizar el firmware mediante la utilidad HP Printer Update

Siga este procedimiento para descargar e instalar de forma manual la utilidad HP Printer Update.



**NOTA:** Este método es la única opción de actualización de firmware disponible para aquellas impresoras conectadas al equipo a través de un cable USB. Este método también funciona con las impresoras que están conectadas a una red.



**NOTA:** Para utilizar este método, debe tener un controlador de impresión instalado.

1. Vaya a [support.hp.com](http://support.hp.com), haga clic en **Software y drivers** y, a continuación, seleccione **Impresora**.
2. En el campo de texto, escriba el nombre de la impresora, haga clic en **Enviar** y, a continuación, seleccione su modelo de impresora en la lista de resultados de búsqueda.
3. En la sección **Firmware**, busque el archivo **Actualización de firmware**.
4. Haga clic en **Descargar** y, a continuación, seleccione **Ejecutar**.

5. Cuando se inicie la utilidad HP Printer Update, seleccione la impresora que quiera actualizar y, a continuación, haga clic en **Actualizar**.
6. Siga las instrucciones en pantalla para completar la instalación y, a continuación, haga clic en el botón **Aceptar** para cerrar la utilidad.

## 9 Solución de problemas

Solucione los problemas de la impresora. Localice recursos adicionales para obtener ayuda y asistencia técnica.

La siguiente información es correcta en el momento de publicación. Para obtener información actualizada, consulte <http://www.hp.com/support/colorljmfp4301-4303>.

Para obtener más información:

La ayuda detallada de HP para la impresora incluye la siguiente información:

- Instalación y configuración
- Conocimiento y uso
- Solución de problemas
- Descargar actualizaciones de software y firmware
- Cómo participar en foros de asistencia
- Cómo encontrar información legal y sobre la garantía

### Servicio de atención al cliente

Busque las opciones de contacto de asistencia para su impresora HP.

**Tabla 9-1 Opciones de asistencia técnica de HP**

Opción de asistencia	Datos de contacto
Reciba asistencia telefónica para su país/región Tenga preparados el nombre, el número de serie y la fecha de compra de la impresora, además de una descripción del problema	Los números de teléfono de los distintos países/regiones se encuentran en el folleto incluido en la caja de la impresora y también en <a href="http://support.hp.com">support.hp.com</a> .
Obtenga asistencia por Internet las 24 horas y descargue utilidades de software y controladores	<a href="http://www.hp.com/support/colorljmfp4301-4303">http://www.hp.com/support/colorljmfp4301-4303</a>
Obtener contratos de servicios o mantenimiento HP adicionales	<a href="http://www.hp.com/go/carepack">www.hp.com/go/carepack</a>
Registre la impresora	<a href="http://www.register.hp.com">www.register.hp.com</a>

### Sistema de ayuda del panel de control

La impresora tiene un sistema de ayuda incorporado que explica cómo utilizar cada pantalla.

Para abrir el sistema de ayuda:

1. En la pantalla de inicio del panel de control de la impresora, toque el icono **Menú**.
2. Desplácese hasta la opción **Ayuda** y tóquela.

## Restauración de los valores predeterminados de fábrica

Al restablecer los valores predeterminados de fábrica, todos los ajustes de la impresora y la red vuelven a sus valores predeterminados de fábrica. No se restablecerá el recuento de páginas ni el tamaño de la bandeja.

Para restablecer la configuración de fábrica de la impresora, siga estos pasos.

**⚠ PRECAUCIÓN:** Al restablecer la configuración de fábrica se restauran todos los valores predeterminados de fábrica y se borran las páginas que estén almacenadas en la memoria.

1. En la pantalla de inicio del panel de control de la impresora, toque el icono **Menú** y, a continuación, toque **Configuración**.
2. Desplácese y abra los siguientes menús:
  - a. **Mantenimiento**
  - b. **Restaurar configuración**
3. Toque **Restaurar todas las configuraciones predeterminadas de fábrica**

En la pantalla aparece el mensaje **Restaurando configuración de la impresora** y, a continuación, la impresora se reinicia automáticamente.

## En el panel de control de la impresora se muestra el mensaje “Cartucho bajo” o “Cartucho muy bajo”

Obtenga información sobre los mensajes relacionados con cartuchos en el panel de control las acciones que debe realizar.

**Cartucho bajo:** la impresora indica que el nivel de un cartucho de tóner es bajo. La vida útil real del cartucho de tóner puede variar. Tenga un recambio disponible para instalarlo cuando la calidad de impresión deje de ser aceptable. No es necesario sustituir el cartucho de tóner en ese momento.

Continúe imprimiendo con el cartucho actual hasta que la distribución del tóner no proporcione una calidad de impresión aceptable. Para redistribuir el tóner, retire el cartucho de tóner de la impresora y agítelo con cuidado de lado a lado. Reinserte el cartucho de tóner en la impresora y cierre la cubierta.

**Cartucho muy bajo:** la impresora indica que el nivel del cartucho de tóner es muy bajo. La vida útil real del cartucho de tóner puede variar. Para prolongar la vida útil del tóner, agite suavemente los cartuchos de lado a lado. Tenga un recambio disponible para instalarlo cuando la calidad de impresión deje de ser aceptable. El cartucho de tóner no tiene que sustituirse en ese momento, a no ser que la calidad de impresión no sea aceptable.

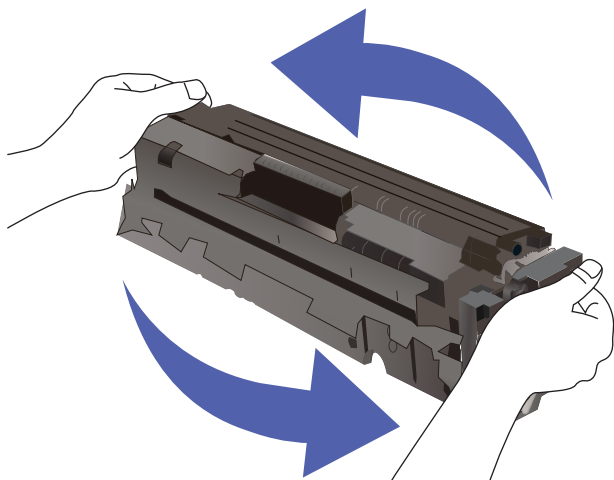

La garantía de protección premium de HP vence cuando aparece un mensaje que indica que la garantía de protección premium de HP para este consumible ha vencido en la página de estado de los consumibles o el EWS.

## Cambio de la configuración “Muy bajo”

Se puede cambiar la reacción de la impresora cuando los consumibles alcanzan el estado Muy bajo. No es necesario reconfigurar estos parámetros cuando se instala un cartucho de tóner.

### Modificación de la configuración de nivel "Muy bajo" desde el panel de control

Determine cómo le notificará la impresora sobre los niveles muy bajos de los cartuchos.

1. En la pantalla de inicio del panel de control de la impresora, toque el icono **Menú** y, a continuación, toque **Configuración**.
2. Toque los menús siguientes:
  - a. **Consumibles**
  - b. **Comportamiento muy bajo**
  - c. **Cartucho negro o Cartucho de color**
3. Seleccione una de las opciones siguientes:
  - Seleccione la opción **Detener** para configurar la impresora de modo que detenga la impresión hasta que sustituya el cartucho de tóner.
  - Seleccione la opción **Solicitar continuar** para configurar la impresora para que detenga la impresión y le solicite que sustituya el cartucho de tóner. Puede confirmar la solicitud y continuar imprimiendo.
  - Seleccione la opción **Continuar** para configurar la impresora de modo que le avise de que el nivel del cartucho de tóner es muy bajo, pero le permita seguir imprimiendo.

- (Para cartuchos de color) Seleccione la opción **Impresión en negro** para configurar la impresora para que le notifique cuando el cartucho de tóner tiene un nivel muy bajo, pero que continúe imprimiendo en color negro.

 **NOTA:** La opción **Umbral inferior** le permite definir el nivel de tinta que se considera muy bajo.

## Para impresoras con función de fax

Si la impresora se configura en la opción **Detener** o **Solicitar**, existe un riesgo de que los faxes no se impriman cuando la impresora reanude la impresión. Esto puede ocurrir si la impresora recibió más faxes de los que la memoria puede almacenar mientras está en espera.

La impresora puede imprimir faxes sin interrupción cuando pasa el umbral Muy bajo si selecciona la opción **Continuar** para los cartuchos del tóner, pero la calidad de impresión puede reducirse.

## Pedidos

Solicite piezas, consumibles o accesorios mediante alguno de estos canales.

**Tabla 9-2 Opciones de pedidos**

Opciones de pedidos	Información sobre pedidos
Pedido de consumibles y papel	<a href="http://www.hp.com">www.hp.com</a>
Pedido de piezas y accesorios originales HP	<a href="http://www.hp.com/buy/parts">www.hp.com/buy/parts</a>
Pedido a través de los proveedores de servicio técnico o asistencia	Póngase en contacto con el proveedor de servicio técnico o asistencia autorizado por HP.
Pedidos mediante el servidor web incorporado (EWS) de HP	Para acceder, en un navegador web compatible de su equipo, escriba la dirección IP o el nombre de host de la impresora en el campo de dirección/URL. El servidor EWS contiene un enlace al sitio web de HP, que proporciona la posibilidad de comprar consumibles HP originales.

## La impresora no recoge el papel o se producen errores de alimentación

Explore la siguiente información acerca de que la impresora no recoge el papel o se producen errores de alimentación.

### Introducción

Las siguientes soluciones pueden resultar de utilidad para resolver problemas si la impresora no recoge el papel de la bandeja o si recoge varias hojas de papel al mismo tiempo. Cualquiera de estos casos puede provocar atascos de papel.

### La impresora recoge varias hojas de papel

Si la impresora recoge varias hojas de papel de la bandeja, intente las siguientes soluciones.

1. Retire la pila de papel de la bandeja, dóblela, gírela 180 grados y dele la vuelta. *Do not fan the paper.* Vuelva a colocar la pila de papel en la bandeja.

 **NOTA:** Airear el papel introduce electricidad estática. En lugar de airear el papel, doble la pila sujetándola por ambos extremos y acercándolos de manera que se forme una U. A continuación,

gire los extremos hacia abajo para invertir la forma de la U. Después, sujete cada lado de la pila de papel y repita este proceso. Este proceso permite que las hojas se separen sin que se produzca electricidad estática. Enderece la pila de papel sobre una mesa antes de volver a introducirla en la bandeja.

**Figura 9-1** Técnica para doblar la pila de papel

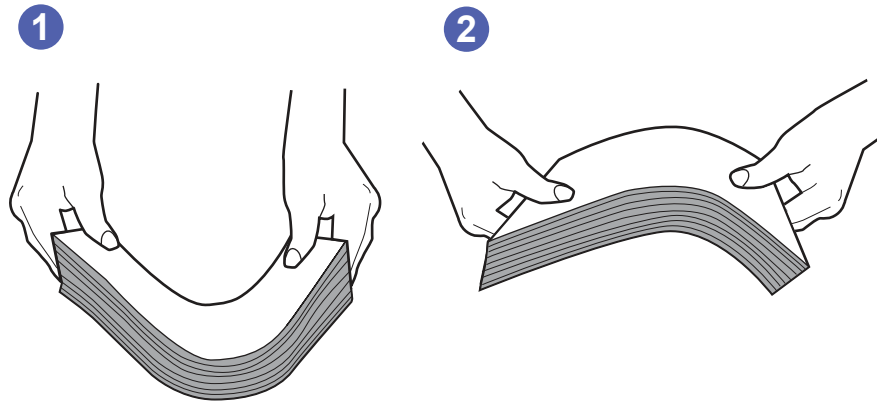

2. Utilice únicamente papel que se ajuste a las especificaciones indicadas por HP para esta impresora.
3. Compruebe que la humedad en la habitación está dentro de las especificaciones para esta impresora y que el papel se ha almacenado en paquetes sin abrir. La mayoría de resmas de papel se venden con un embalaje que protege el papel de la humedad y lo mantiene seco.

En entornos con mucha humedad, el papel de la parte superior de la pila de la bandeja puede absorber humedad y puede tener un aspecto ondulado o irregular. Si esto ocurre, retire de 5 a 10 hojas de la parte superior de la pila de papel.

En entornos con poca humedad, el exceso de electricidad estática puede provocar que las hojas de papel se peguen. Si esto ocurre, retire el papel de la bandeja y doble la pila tal y como se ha descrito anteriormente.

4. Utilice papel que no esté arrugado, doblado o dañado. Si es necesario, utilizar papel de un paquete diferente.
5. Asegúrese de que la bandeja no está demasiado llena. Para ello, compruebe las marcas de altura de pila en el interior de la bandeja. Si está demasiado llena, retire toda la pila de papel, enderézela y coloque de nuevo parte del papel en la bandeja.

Las siguientes imágenes muestran ejemplos de las marcas de altura de pila en las bandejas de varias impresoras. La mayoría de las impresoras HP tienen marcas similares a estas. Asegúrese también de que todas las hojas de papel están por debajo de las pestañas próximas a las marcas de altura de pila. Estas pestañas ayudan a sostener el papel en la posición correcta a medida que entra en la impresora.

**Figura 9-2** Marcas de altura de pila

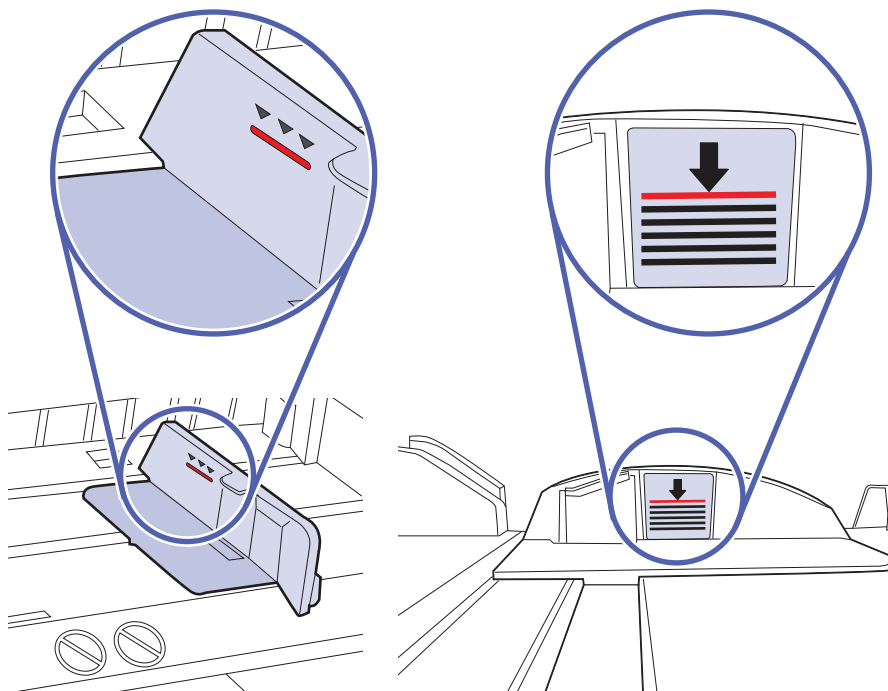

**Figura 9-3** Pestaña para la pila de papel

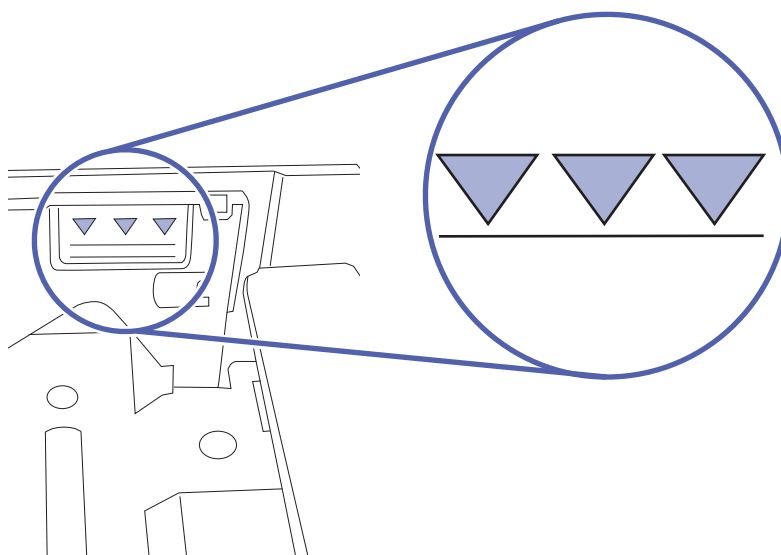

6. Asegúrese de que las guías de papel de la bandeja están ajustadas correctamente al tamaño del papel. Ajuste las guías a la sangría adecuada en la bandeja.
7. Asegúrese de que el entorno de impresión cumple con las especificaciones recomendadas.

## La impresora no recoge el papel

Si la impresora no recoge papel de la bandeja, intente las siguientes soluciones.

1. Abra la impresora y retire las hojas de papel atascadas. Compruebe que no quedan restos de papel rasgado en el interior de la impresora.

2. Cargue la bandeja con el tamaño de papel adecuado para el trabajo.
3. Asegúrese de que el tamaño y el tipo de papel estén correctamente definidos en el panel de control de la impresora.
4. Asegúrese de que las guías de papel de la bandeja están ajustadas correctamente al tamaño del papel. Ajuste las guías a la sangría adecuada en la bandeja. La flecha de la guía de la bandeja debe estar totalmente alineada con la marca de la bandeja.



**NOTA:** No ajuste las guías de papel demasiado contra la pila de papel. Ajústelas hasta las sangrías o marcas de la bandeja.

La siguiente imagen muestra ejemplos de las sangrías de tamaño de papel de las bandejas. La mayoría de las impresoras HP tienen marcas similares a estas.

**Figura 9-4** Ejemplos de marcas de tamaño

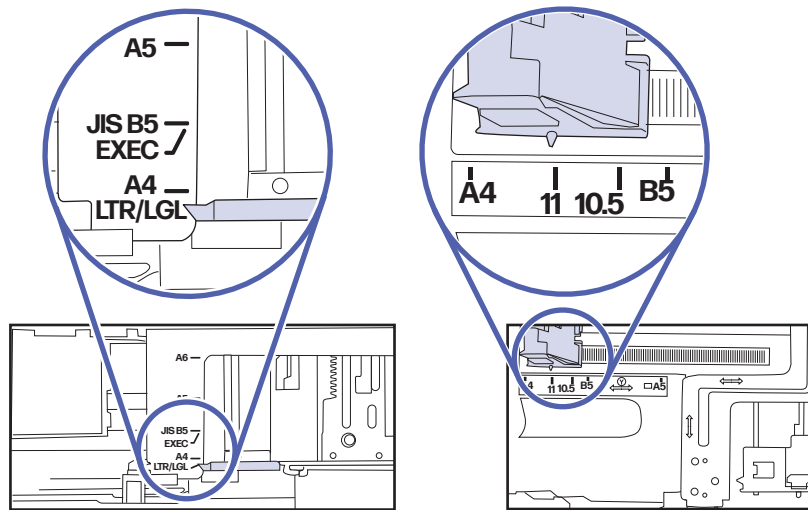

5. Compruebe que la humedad en la habitación está dentro de las especificaciones para esta impresora y que el papel se ha almacenado en paquetes sin abrir. La mayoría de resmas de papel se venden con un embalaje que protege el papel de la humedad y lo mantiene seco.

En entornos con mucha humedad, el papel de la parte superior de la pila de la bandeja puede absorber humedad y puede tener un aspecto ondulado o irregular. Si esto ocurre, retire de 5 a 10 hojas de la parte superior de la pila de papel.

En entornos con poca humedad, el exceso de electricidad estática puede provocar que las hojas de papel se peguen. Si esto ocurre, retire el papel de la bandeja y doble la pila sujetándola por ambos extremos y acercándolos de manera que se forme una U. A continuación, gire los extremos hacia abajo para invertir la forma de la U. Después, sujete cada lado de la pila de papel y repita este proceso. Este proceso permite que las hojas se separen sin que se produzca electricidad estática. Enderece la pila de papel sobre una mesa antes de volver a introducirla en la bandeja.

**Figura 9-5** Técnica para doblar la pila de papel

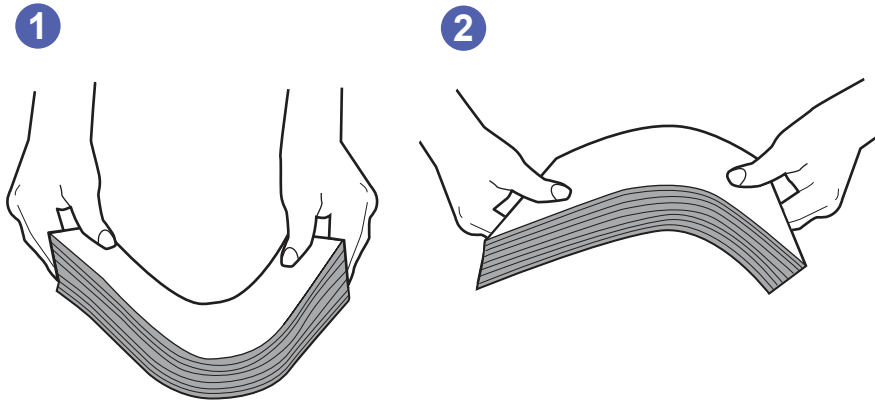

6. Compruebe si en el panel de control de la impresora aparece un mensaje en el que se le solicita confirmación para realizar la alimentación manual del papel. Cargue papel y continúe.
7. Puede que los rodillos situados sobre la bandeja estén sucios. Limpie los rodillos con un paño que no deje pelusa, humedecido en agua tibia. Utilice agua destilada si se encuentra disponible.

**⚠ PRECAUCIÓN:** No pulverice agua directamente sobre la impresora. En su lugar, pulverice agua sobre un paño o humedezca el paño y escúrralo antes de limpiar los rodillos.

La siguiente imagen muestra algunos ejemplos de la ubicación del rodillo en varias impresoras.

**Figura 9-6** Ubicaciones del rodillo en la bandeja 1 o la bandeja multifunción

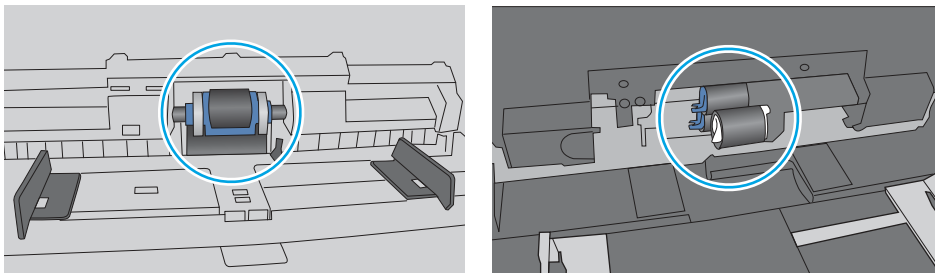

## El alimentador de documentos se atasca, se inclina o toma varias hojas de papel

Pruebe las soluciones sugeridas si el alimentador de documentos está atascado, inclina las páginas o recoge varias hojas de papel a la vez.

**📝 NOTA:** Esta información solo se aplica a impresoras MFP.

- Puede que el original contenga elementos, como grapas o notas adhesivas, que se deben retirar.
- Compruebe que todos los rodillos estén en su sitio y que las tapas de acceso a los rodillos del interior del alimentador de documentos estén cerradas.
- Compruebe que la tapa del alimentador de documentos superior está cerrada.

- Puede que las hojas no estén colocadas correctamente. Enderece las hojas y ajuste las guías del papel para centrar la pila.
- Las guías del papel deben tocar los lados de la pila de papel para que funcionen correctamente. Asegúrese de que la pila de papel está recta y de que las guías están colocadas en contacto con la pila de papel.
- Puede que la bandeja de salida o la bandeja de entrada del alimentador de documentos contengan más páginas del número máximo admitido. Asegúrese de que la pila de papel encaje bajo las guías de la bandeja de entrada y retire las páginas de la bandeja de salida.
- Compruebe que no hay trozos de papel, grapas, clips u otros materiales en la trayectoria del papel.
- Limpie los rodillos del alimentador de documentos y la placa de separación. Utilice aire comprimido o un paño que no deje pelusa, humedecido en agua tibia. Si sigue habiendo errores de alimentación, sustituya los rodillos.

## Eliminación de atascos de papel

Use los procedimientos en esta sección para retirar el papel atascado de la ruta de papel de la impresora.

### Ubicaciones de los atascos de papel

Los atascos se pueden producir en las siguientes ubicaciones.

**Figura 9-7** Ubicaciones de los atascos

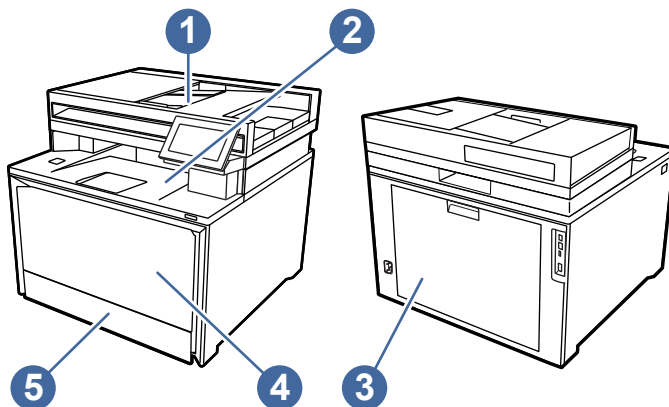

Número	Descripción
1	Alimentador de documentos
2	Bandeja de salida
3	Puerta trasera/unidad dúplex
4	Bandeja 1
5	Bandeja 2

### Atascos de papel frecuentes o que se repiten

Para reducir el número de atascos de papel, intente las siguientes soluciones.

1. Utilice únicamente papel que se ajuste a las especificaciones indicadas por HP para esta impresora.
2. Utilice papel que no esté arrugado, doblado o dañado. Si es necesario, utilizar papel de un paquete diferente.
3. Utilice papel que no se haya utilizado previamente para imprimir o copiar.
4. Asegúrese de que la bandeja no esté demasiado llena. Si lo está, retire toda la pila de papel de la bandeja, enderécela y coloque de nuevo parte del papel en la bandeja.
5. Asegúrese de que las guías de papel de la bandeja están ajustadas correctamente al tamaño del papel. Ajuste las guías de forma que estas toquen la pila de papel, pero sin doblarla.
6. Asegúrese de que la bandeja está completamente insertada en la impresora.
7. Si está imprimiendo en papel pesado, grabado o perforado, utilice la función de alimentación manual e introduzca las hojas una a una.
8. Abra el menú **Bandejas** en el panel de control de la impresora. Compruebe que la bandeja esté correctamente configurada para el tipo y el tamaño del papel.
9. Asegúrese de que el entorno de impresión cumple con las especificaciones recomendadas.

## Hay un error de atasco 31.13.01 o 31.13.02 en el alimentador de documentos

Siga este procedimiento para comprobar si hay atascos de papel en todas las ubicaciones posibles relacionadas con el alimentador de documentos.

### Acción recomendada para los clientes

Cuando se produce un atasco, se muestra un mensaje de error en el panel de control que le guía durante la eliminación del atasco.

1. Abra la cubierta del alimentador de documentos.

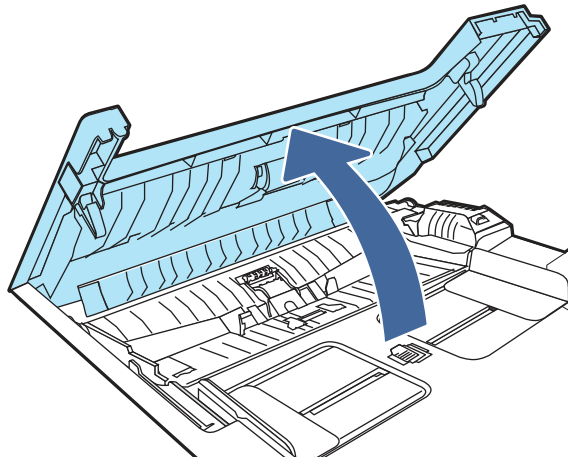

2. Retire todo el papel atascado.

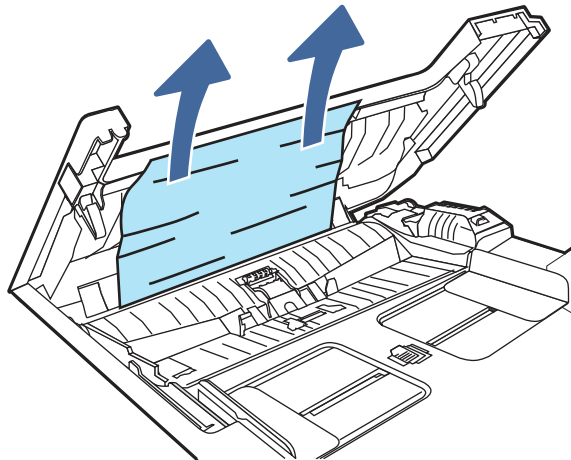

3. Cierre la cubierta del alimentador de documentos.

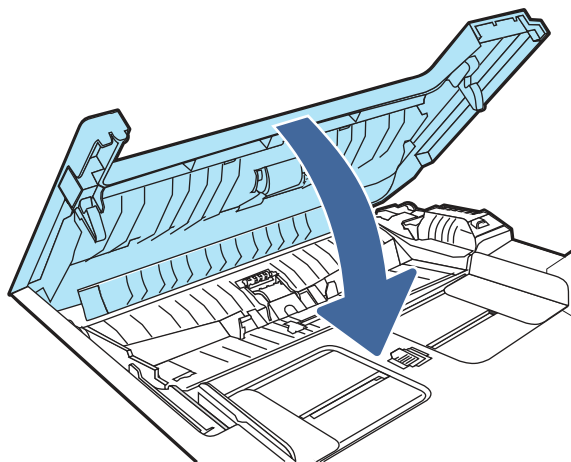

4. Levante la bandeja de entrada del alimentador de documentos para proporcionar un mejor acceso a la bandeja de salida del alimentador de documentos y, a continuación, elimine cualquier atasco de papel que haya en la zona de salida.

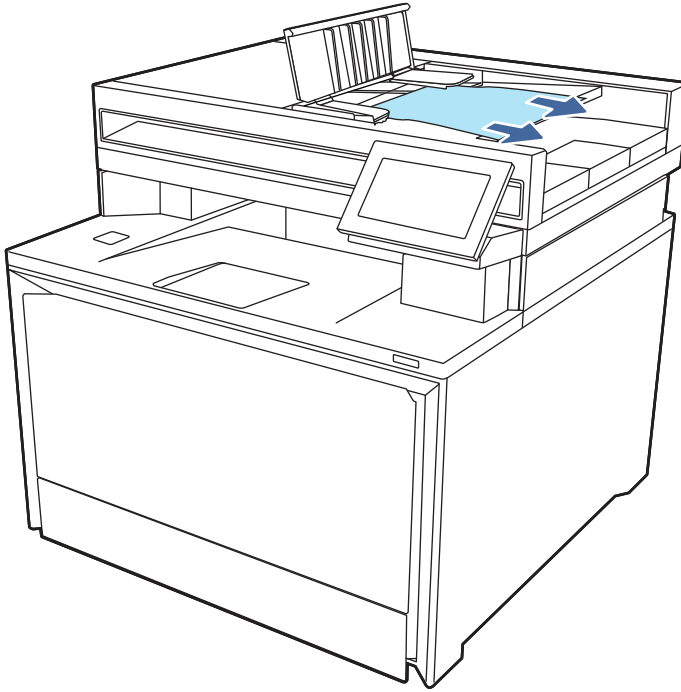

5. Abra la tapa del escáner. Si hay papel atascado detrás del respaldo de plástico blanco, extráigalo con cuidado.

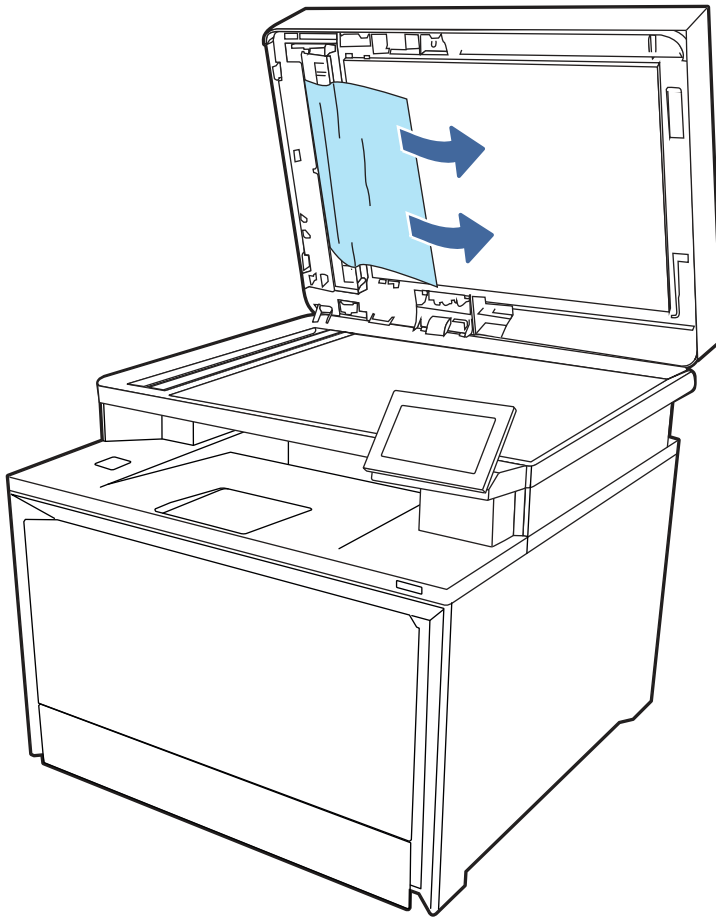

6. Baje la tapa del escáner.

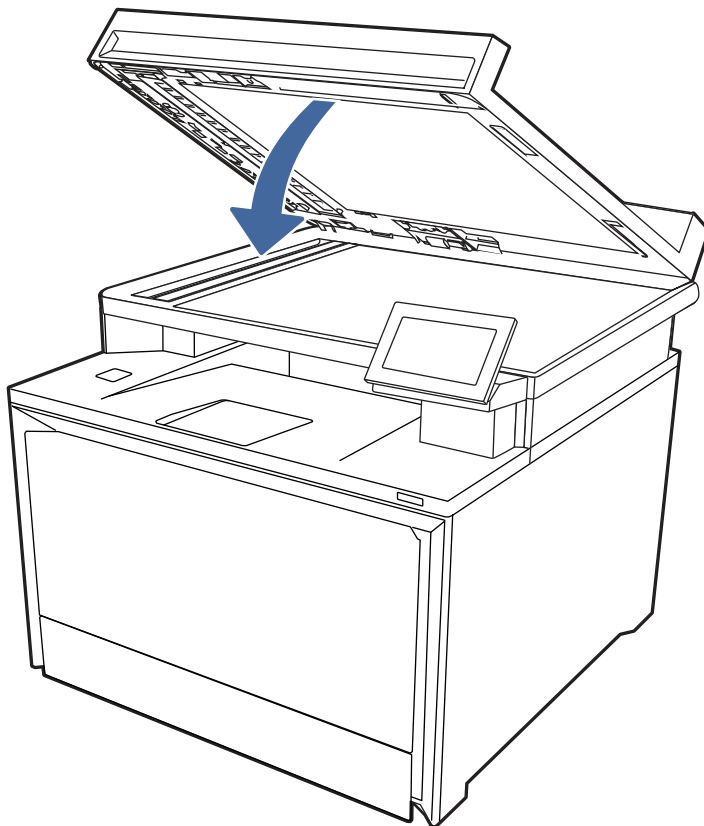

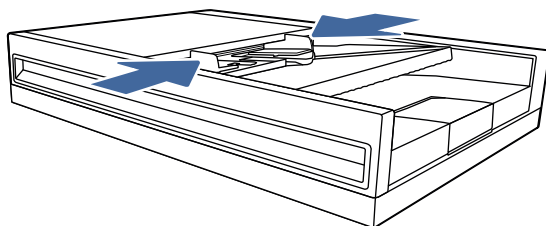

7. Si el error persiste, asegúrese de que el papel cumple con las especificaciones del alimentador de documentos (AAD) para la impresora.
8. Asegúrese de que la bandeja de entrada no se ha sobrecargado y de que las guías están ajustadas al tamaño correcto. Asegúrese de que la pila de papel está alineada correctamente en el centro de la bandeja de entrada cuando se carga el papel en la bandeja. La posición correcta del papel cargado es paralela a la dirección de desplazamiento en la ruta de papel del alimentador de documentos.

**Figura 9-8** Ajuste de las guías del AAD



---

 **NOTA:** Para evitar atascos, asegúrese de que las guías en la bandeja de entrada del alimentador de documentos estén bien ajustadas. Retire todas las grapas, clips o cinta de los documentos originales.

 **NOTA:** Los documentos originales impresos en papel satinado pesado pueden atascarse con más frecuencia que los originales impresos en papel normal.

---

9. Abra el alimentador de documentos y compruebe y limpie los rodillos del kit del alimentador de documentos y la almohadilla de separación retirando cualquier pelusa o suciedad que se vea de cada uno de los rodillos de alimentación y la placa de separación con un paño limpio, sin pelusa y humedecido con agua templada. Vea el vídeo [Cómo limpiar los rodillos de recogida de las impresoras HP LaserJet y PageWide \(en inglés\)](#) para obtener instrucciones detalladas.

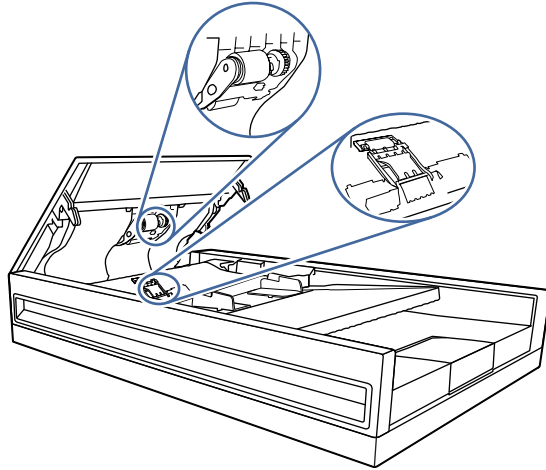

10. Si el error persiste, póngase en contacto con su proveedor de atención al cliente o de servicio técnico autorizado por HP, o póngase en contacto con el servicio de asistencia técnica en [www.hp.com/go/contactHP](http://www.hp.com/go/contactHP).

 **NOTA:** Para evitar atascos, asegúrese de que las guías en la bandeja de entrada del alimentador de documentos estén bien ajustadas contra el documento. Retire todas las grapas y clips de los documentos originales.

 **NOTA:** Los documentos originales impresos en papel satinado pesado pueden atascarse con más frecuencia que los originales impresos en papel normal.

## Error de atasco 13.02 en la bandeja 1

Siga este procedimiento para la eliminación de atascos de papel en la bandeja 1.

### Acción recomendada para los clientes

Cuando se produce un atasco, aparece un mensaje con instrucciones sobre cómo eliminar el atasco.

- **13.02.yz: Atasco de papel en bandeja 1**

Y y Z son variables y pueden equivaler a cualquiera de los siguientes valores: 0-9 o A-F.

1. Si puede ver la hoja atascada en la bandeja 1, retírela tirando de ella hacia fuera.

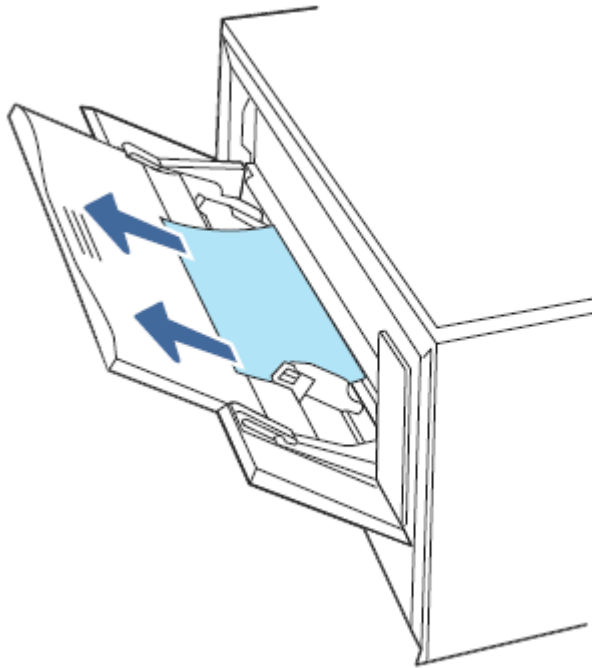

2. Si no puede ver la hoja atascada, cierre la bandeja 1 y, a continuación, extraiga la bandeja 2.

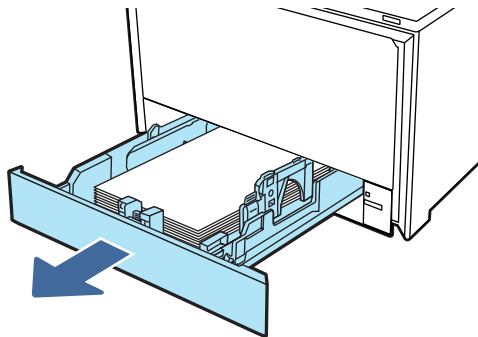

3. En la parte derecha de la cavidad de la bandeja 2, presione la pestaña para bajar la placa de la bandeja y, a continuación, retire el papel. Retire la hoja atascada tirando cuidadosamente de ella hacia fuera.

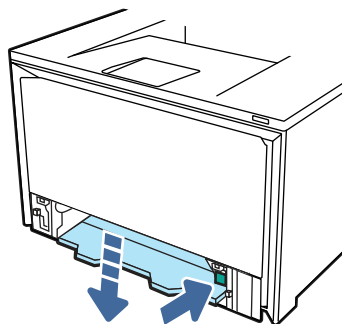

4. Presione la placa de la bandeja hacia arriba en su lugar.

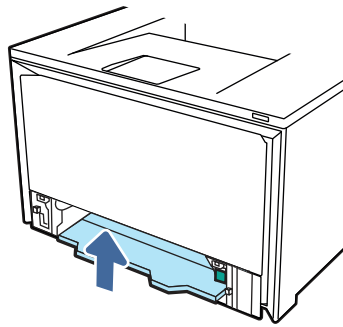

5. Vuelva a instalar la bandeja 2.

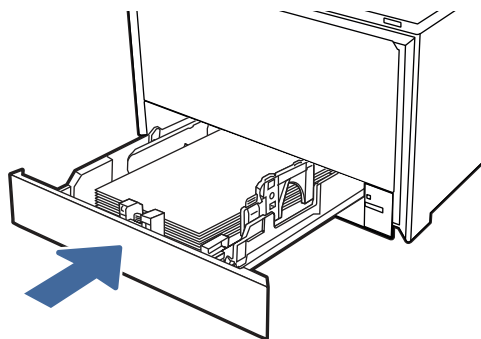

6. Abra la puerta trasera, y busque y retire los papeles o las obstrucciones de la ruta del papel.

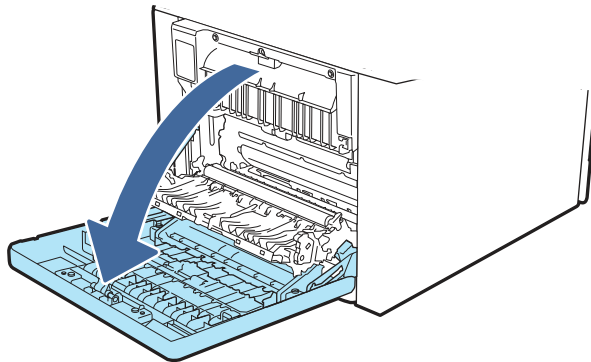

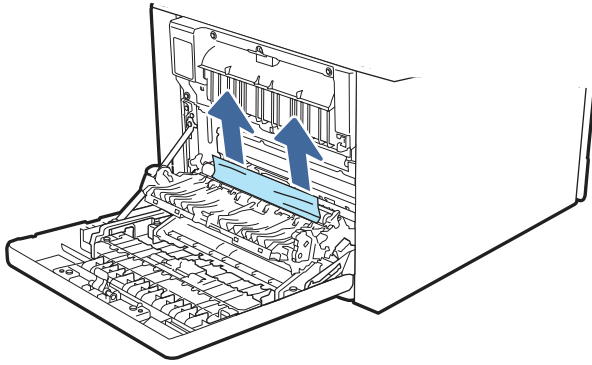

7. Asegúrese de que el tipo y la calidad del papel que se está utilizando cumplen las especificaciones de HP para la impresora.
8. Vuelva a abrir la bandeja 1 y cargue papel en ella. Asegúrese de que las guías de la bandeja coincidan con el tamaño de papel correcto.

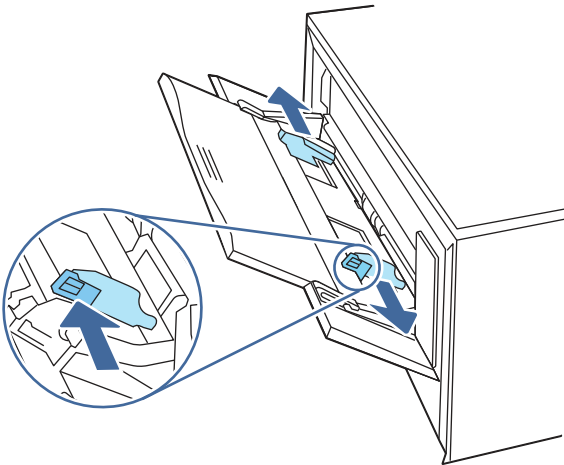

9. Asegúrese de que la bandeja no esté demasiado llena. El papel debe estar por debajo de los 3 triángulos en la siguiente imagen.

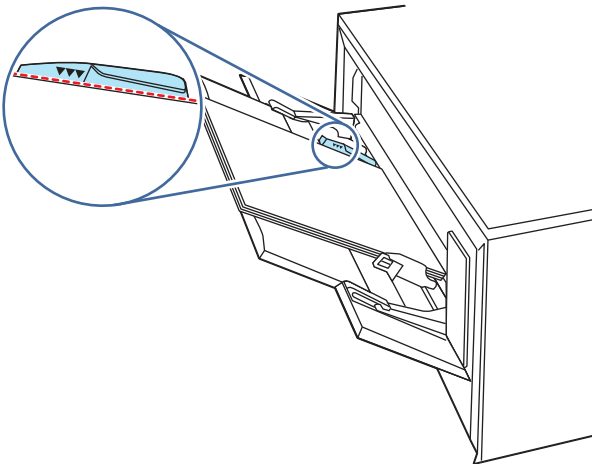

10. Si el error persiste, póngase en contacto con su proveedor de atención al cliente o de servicio técnico autorizado por HP, o póngase en contacto con el servicio de asistencia técnica en [www.hp.com/go/contactHP](http://www.hp.com/go/contactHP).

## Error de atasco 13.03 en la bandeja 2

Siga este procedimiento para ver si hay atascos de papel en la bandeja 2.

### Acción recomendada para los clientes

Cuando se produce un atasco, aparece un mensaje con instrucciones sobre cómo eliminar el atasco.

- **13.03.yz: Atasco de papel en bandeja 2**

Y y Z son variables y pueden equivaler a cualquiera de los siguientes valores: 0-9 o A-F.

1. Tire de la bandeja hasta sacarla completamente de la impresora.

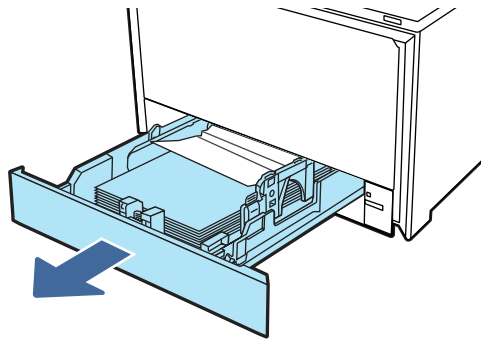

2. Retire todas las hojas de papel atascadas o dañadas.

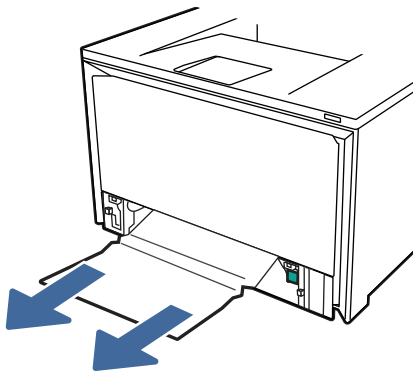

3. Vuelva a introducir y cerrar la bandeja 2.

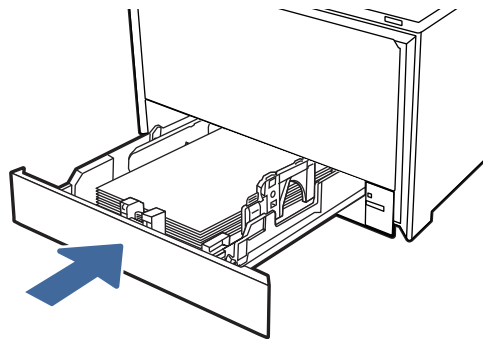

---

 **NOTA:** Cuando introduzca el papel, asegúrese de que las guías del papel están ajustadas para el tamaño de papel correcto.

---

4. Abra la puerta trasera, y busque y retire los papeles o las obstrucciones de la ruta del papel.

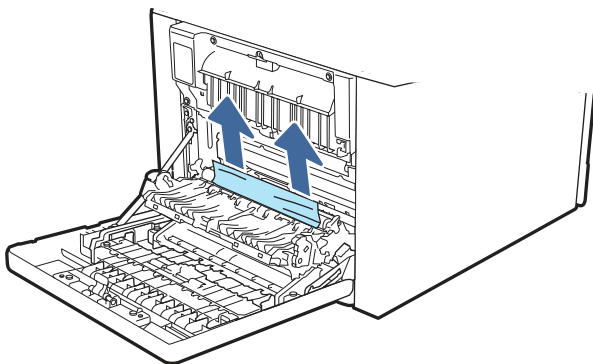
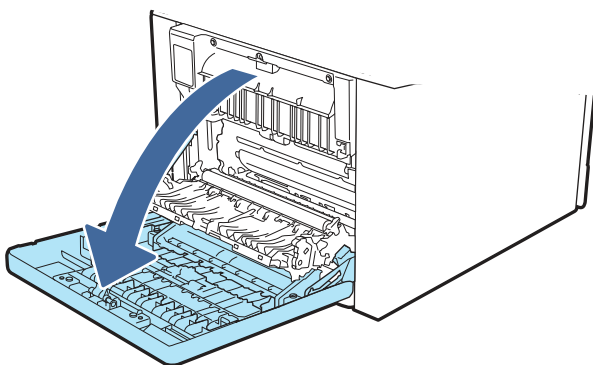

5. Asegúrese de que el tipo y la calidad del papel que se está utilizando cumplen las especificaciones de HP para la impresora.

6. Si el error persiste, asegúrese de que las guías de anchura y longitud de la bandeja están ajustadas al tamaño de papel que se va a colocar y no llene la bandeja en exceso por encima de la marca de llenado (línea debajo de los 3 triángulos). Consulte las imágenes siguientes.

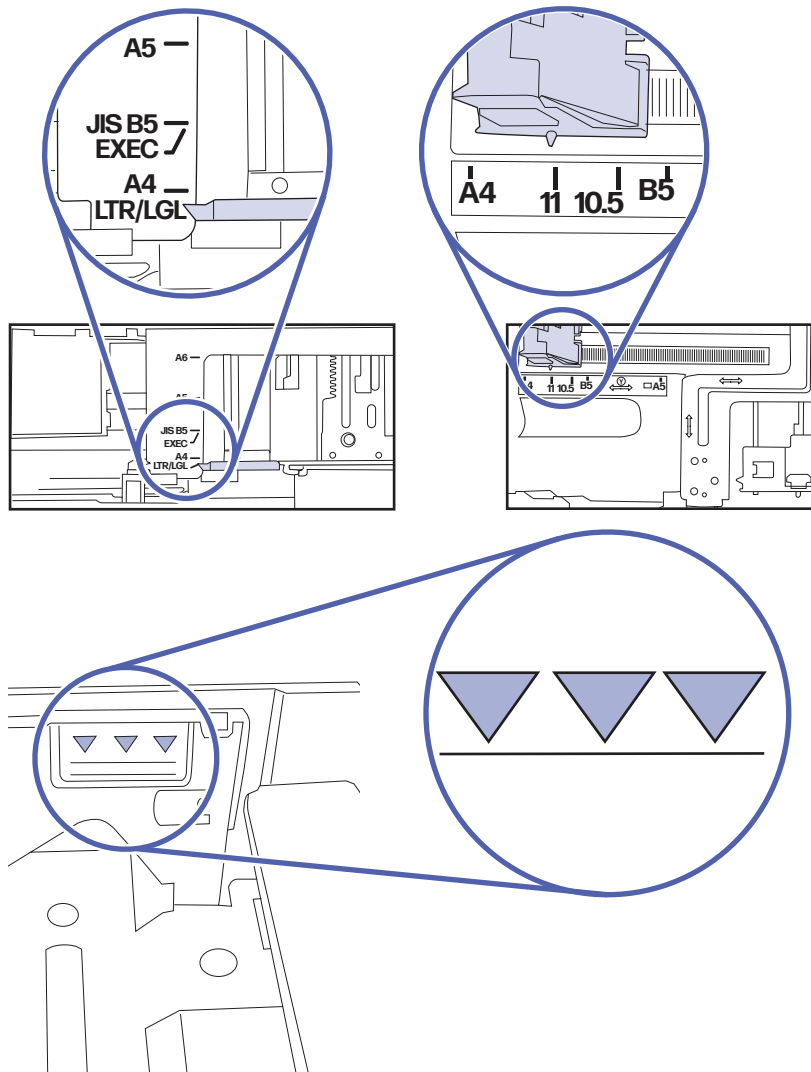

7. Si el error persiste, póngase en contacto con su proveedor de atención al cliente o de servicio técnico autorizado por HP, o póngase en contacto con el servicio de asistencia técnica en [www.hp.com/go/contactHP](http://www.hp.com/go/contactHP).

## Error de atasco 13.10.yz, 13.11.yz, 13.13.yz en la bandeja de salida

Siga este procedimiento para comprobar si hay atascos de papel en todas las ubicaciones posibles relacionadas con la bandeja de salida.

### Acción recomendada para los clientes

Cuando se produce un atasco, se muestra un mensaje de error en el panel de control que le guía durante la eliminación del atasco.

- **13.10.yz: Atasco de papel en bandeja de salida**
- **13.11.yz: Atasco de papel en bandeja de salida**

- **13.13.yz: Atasco de papel en bandeja de salida**

Y y Z son variables y pueden equivaler a cualquiera de los siguientes valores: 0-9 o A-F.

- Si hay papel visible en la bandeja de salida, tire del borde delantero para extraerlo.

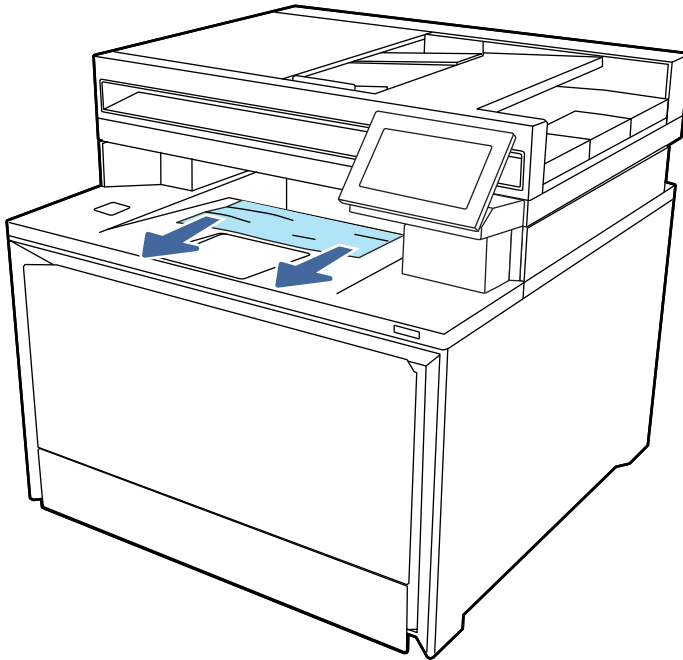

## Error de atasco 13.08, 13.09, 13.14, o 13.15 en la puerta trasera

Siga el siguiente procedimiento para comprobar la existencia de atascos de papel en todas las ubicaciones posibles del interior de la puerta trasera.

### Acción recomendada para los clientes

Cuando se produce un atasco, aparece un mensaje con instrucciones sobre cómo eliminar el atasco.

- **13.08.yz: Atasco de papel en puerta trasera**
- **13.09.yz: Atasco de papel en puerta trasera**
- **13.14.yz: Atasco de papel en puerta trasera**
- **13.15.yz: Atasco de papel en puerta trasera**

Y y Z son variables y pueden equivaler a cualquiera de los siguientes valores: 0-9 o A-F.

1. Verifique el área de salida de la impresora. Si el papel sobresale, extráigalo lentamente de la impresora.

2. En la parte posterior de la impresora, abra la puerta trasera.

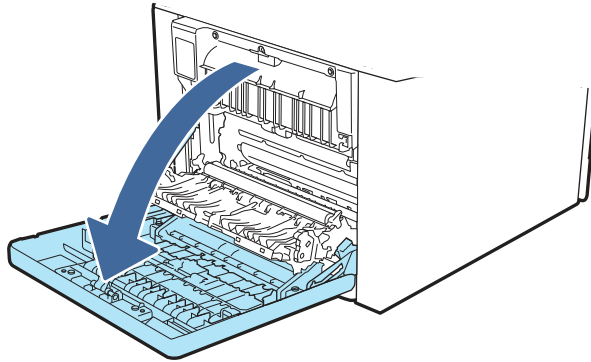

3. Extraiga las hojas de papel dañadas o atascadas de la puerta trasera de la impresora.



**PRECAUCIÓN:**



El fusor está situado encima de la puerta trasera y está caliente. No intente llegar a la zona situada sobre la puerta trasera hasta que el fusor esté frío.



**NOTA:** Compruebe si hay papel en todos los puntos de la puerta trasera.

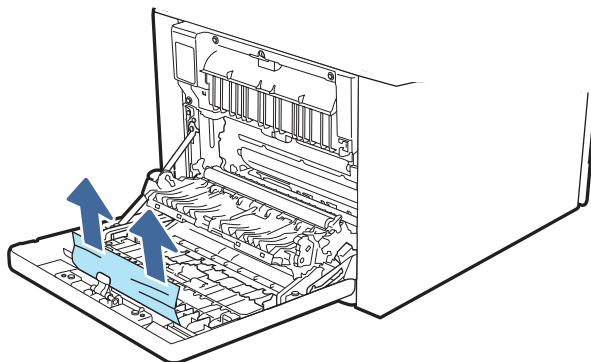
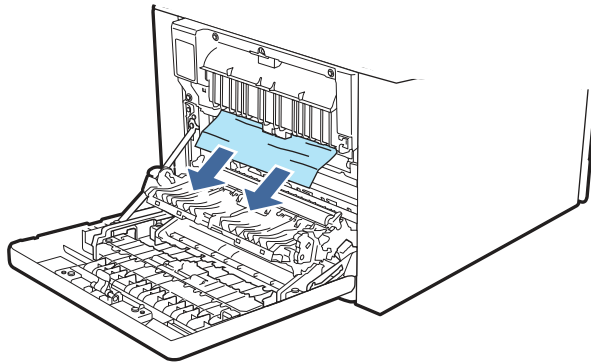

4. Cierre la puerta trasera.

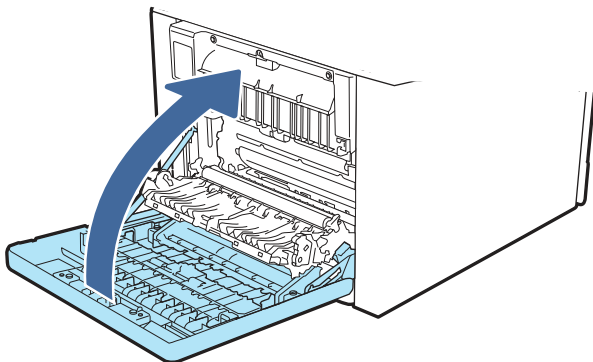

5. Si el error persiste, asegúrese de que el tipo y la calidad del papel que se está utilizando cumplen las especificaciones de HP para la impresora.
6. Si el error persiste, póngase en contacto con su proveedor de atención al cliente o de servicio técnico autorizado por HP, o póngase en contacto con el servicio de asistencia técnica en [www.hp.com/go/contactHP](http://www.hp.com/go/contactHP).

## Error de atasco en la salida del fusor

Siga este procedimiento para comprobar la presencia de papel en todas las ubicaciones del área del fusor donde puedan producirse atascos.

### Acción recomendada para los clientes

Cuando se produce un atasco, aparece un mensaje con instrucciones sobre cómo eliminar el atasco.

- **Atasco en la puerta trasera**



### PRECAUCIÓN:



Puede que el fusor esté caliente cuando la impresora está en uso. Espere a que el fusor se enfríe antes de tocarlo.

1. Abra la puerta trasera.

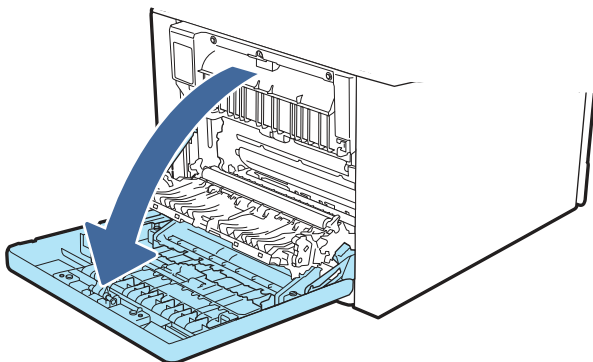

2. Saque con cuidado el papel atascado de los rodillos del área de la puerta trasera.

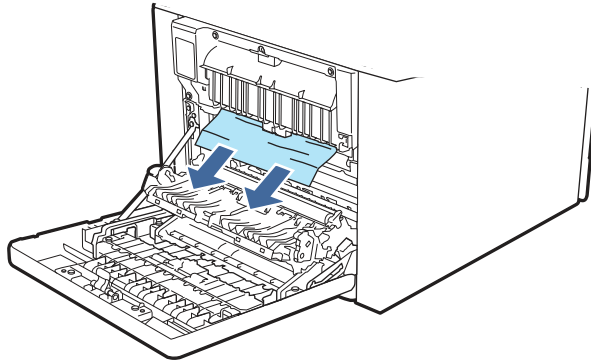

3. Cierre la puerta trasera.

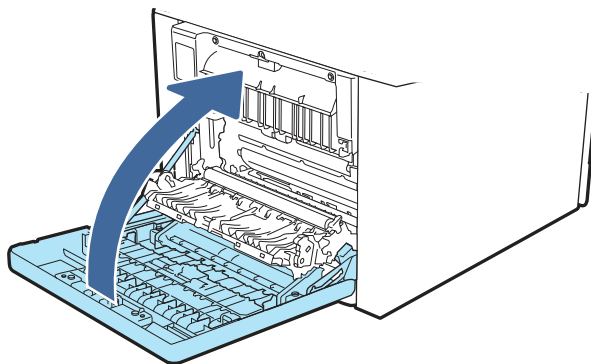

4. Si el error persiste, asegúrese de que el tipo y la calidad del papel que se está utilizando cumplen las especificaciones de HP para la impresora.
5. Si el error persiste, póngase en contacto con su proveedor de atención al cliente o de servicio técnico autorizado por HP, o póngase en contacto con el servicio de asistencia técnica en [www.hp.com/go/contactHP](http://www.hp.com/go/contactHP).

## Solución de problemas de calidad

Explore la siguiente información acerca de la solución de problemas de calidad de impresión.

### Introducción

Utilice la información siguiente para solucionar problemas de calidad de impresión, incluidos aquellos relacionados con la calidad de imagen y del color.

Los pasos de solución de problemas pueden ayudar a resolver los siguientes defectos:

- Páginas en blanco
- Páginas negras
- Colores que no se alinean
- Papel abarquillado

- Bandas oscuras o claras
- Rayas oscuras o claras
- Impresión borrosa
- Fondo gris o impresión oscura
- Impresión clara
- Tóner suelto
- Falta de tóner
- Puntos de tóner dispersos
- Imágenes inclinadas
- Manchas
- Rayas

## Solución de problemas de calidad de impresión

Para solucionar problemas relacionados con la calidad de la impresión, realice estos pasos en el orden indicado.

Para solucionar defectos de imagen específicos, consulte Solución de problemas de defectos de imagen.

### Actualización del firmware de la impresora

Intente actualizar el firmware de la impresora.

Consulte [support.hp.com](http://support.hp.com) para obtener más información.

### Impresión desde un programa de software diferente

Intente imprimir desde un programa de software diferente.

Si la página se imprime correctamente, el problema tiene su origen en el programa de software desde el que estaba imprimiendo.

### Comprobación de la configuración del tipo de papel para el trabajo de impresión

Compruebe la configuración del tipo de papel si imprime desde un programa de software y las páginas impresas presentan manchas, zonas borrosas u oscuras, papel abarquillado, manchas de tóner dispersas, tóner suelto o pequeñas áreas en las que el tóner no se haya aplicado.

### Comprobación de la configuración del tipo de papel en el panel de control

Compruebe la configuración de tipo de papel en el panel de control de la impresora y, si es necesario, cámbiela.

1. Abra y cierre la bandeja de papel.
2. Siga las indicaciones del panel de control para confirmar o modificar la configuración del tipo y el tamaño del papel para la bandeja.

3. Asegúrese de que el papel cargado cumple las especificaciones.
4. Compruebe la configuración del tipo de papel de cada bandeja (y modifíquela, si es necesario):
  - a. En la pantalla de inicio del panel de control de la impresora, toque el icono **Menú** y, a continuación, toque **Papel**.
  - b. Toque **Origen del papel**.
  - c. Toque el nombre de bandeja (Bandeja 1 o Bandeja 2) para ver la configuración de tipo de papel de la bandeja.

Para cambiar la configuración, toque **Modificar** y, a continuación, toque el tipo de papel de la lista de opciones disponibles.
  - d. Toque **Hecho** para guardar la configuración.
5. Asegúrese de que la configuración del controlador coincide con la configuración del panel de control.



---

**NOTA:** La configuración del controlador de impresión prevalecerá sobre cualquier configuración del panel de control.

---

### Comprobación de la configuración del tipo de papel (Windows)

Compruebe la configuración de tipo de papel para Windows y, si es necesario, cámbiela.



---

**NOTA:** La configuración del controlador de impresión prevalecerá sobre cualquier configuración del panel de control.

---

1. En el programa de software, seleccione la opción **Imprimir**.
2. Seleccione la impresora y, a continuación, haga clic en el botón **Propiedades** o **Preferencias**.
3. Haga clic en la ficha **Documento**.
4. En la lista desplegable **Tipo de papel**, haga clic en la opción **Más...**
5. Expanda la lista de opciones de **Tipo**.
6. Amplíe la categoría de tipos de papel que mejor describa su papel.
7. Seleccione la opción para el tipo de papel que esté utilizando y haga clic en el botón **Aceptar**.
8. Haga clic en el botón **OK** para cerrar el cuadro de diálogo **Propiedades del documento**. En el cuadro de diálogo **Imprimir**, haga clic en el botón **OK** para imprimir el trabajo.

### Comprobación de la configuración del tipo de papel (macOS)

Compruebe la configuración de tipo de papel para macOS y, si es necesario, cámbiela.

1. Haga clic en el menú **Archivo** y, a continuación, en **Imprimir**.
2. En el menú **Imprimir**, seleccione la impresora.
3. Haga clic en **Mostrar detalles** o en **Copias y páginas**.
4. Abra la lista desplegable de menús y, a continuación, haga clic en el menú **Papel/calidad**.
5. Seleccione un tipo de la lista desplegable **Tipo de soporte**.

6. Haga clic en el botón **Imprimir**.

## Comprobación del estado del cartucho de tóner

Siga este procedimiento para comprobar la vida útil estimada restante de los cartuchos de tóner y, si corresponde, el estado de otras piezas de mantenimiento sustituibles.

### Paso 1: Impresión de una página de estado de consumibles

Use los menús del panel de control para imprimir la página de estado de los suministros.

1. En la pantalla de inicio del panel de control de la impresora, toque el icono **Menú** y, a continuación, toque **Herramientas**.
2. Toque **Informes** y, a continuación, **Informes de estado**.
3. Toque **Informe de estado de consumibles HP** para seleccionar la casilla de verificación y, a continuación, toque **Imprimir** para imprimir el informe.

### Paso 2. Comprobación del estado de los consumibles

La página de estado de los consumibles contiene información sobre los cartuchos y otros componentes de mantenimiento reemplazables.

1. Consulte la página de estado de los consumibles para conocer el porcentaje de vida útil restante de los cartuchos de tóner y, si corresponde, el estado de otras piezas de mantenimiento sustituibles.
  - Pueden surgir problemas de calidad de impresión al utilizar un cartucho de tóner que ha alcanzado el final de su vida útil estimada. La página de estado de los consumibles indica si el nivel de un consumible es muy bajo.
  - La garantía de protección premium de HP vence cuando aparece un mensaje que indica que la garantía de protección premium de HP para este consumible ha vencido en la página de estado de los consumibles o el EWS.
  - El cartucho de tóner no tiene que sustituirse en ese momento, a no ser que la calidad de impresión no sea aceptable. Tenga un cartucho de impresión de sustitución disponible para instalarlo cuando la calidad de impresión deje de ser aceptable.
  - Si determina que debe sustituir un cartucho de tóner u otros componentes de mantenimiento reemplazables, consulte los números de referencia originales de HP que se indican en la página de estado de consumibles.
2. Compruebe que se trata de un cartucho de HP original.

Un cartucho de tóner HP original incluye la palabra "HP", o bien, muestra el logotipo de HP. Para obtener más información acerca de cómo identificar los cartuchos de HP, visite [www.hp.com/go/learnaboutsupplies](http://www.hp.com/go/learnaboutsupplies).

## Impresión de una página de limpieza

Durante el proceso de impresión, pueden acumularse partículas de papel, tóner y polvo en el interior de la impresora, lo que podría provocar problemas de calidad de impresión, como manchas de tóner, zonas con demasiado tóner, rayas, líneas o marcas repetitivas.

Utilice el siguiente procedimiento para imprimir una página de limpieza:

1. En la pantalla de inicio del panel de control de la impresora, toque el icono **Menú** y, a continuación, toque **Herramientas**.
2. Toque **Solución de problemas** y, a continuación, **Página de limpieza**.

Aparecerá el mensaje **Procesando...** en el panel de control de la impresora. El proceso de limpieza tarda unos minutos. No apague la impresora hasta que el proceso de limpieza haya finalizado. Cuando haya acabado, descarte la página impresa.

## Compruebe visualmente el cartucho de tóner o los cartuchos.

Siga estos pasos para inspeccionar cada cartucho de tóner:

1. Retire el cartucho de tóner de la impresora y compruebe que no tiene el precinto.
  2. Compruebe si el chip de la memoria está dañado.
  3. Examine la superficie del tambor de imágenes verde.
- 
- ⚠ PRECAUCIÓN:** No toque el tambor de imágenes. Si se mancha con huellas de dedos, podrían surgir problemas de calidad de impresión.
- 
4. Si comprueba que hay arañazos, huellas de dedos u otros daños en el tambor de imágenes, sustituya el cartucho de tóner.
  5. Vuelva a instalar el cartucho de tóner e imprima algunas páginas para ver si se ha resuelto el problema.

## Comprobación del papel y el entorno de impresión

Utilice la siguiente información para comprobar la selección de papel y el entorno de impresión.

### Paso 1. Uso de papel conforme a las especificaciones de HP.

Algunos problemas de calidad de impresión aparecen por utilizar papel que no cumple con las especificaciones de HP.

- Utilice siempre un tipo y peso de papel compatible con esta impresora.
- Utilice papel de buena calidad y que no presente cortes, muescas, desgarros, agujeros, partículas sueltas, polvo, arrugas, huecos ni bordes abarquillados o doblados.
- Utilice papel que no se haya utilizado previamente para imprimir.
- Utilice papel sin materiales metálicos, como el papel brillante.
- Utilice papel que esté diseñado para su uso en impresoras láser. No utilice papel que esté diseñado solo para su uso en impresoras de inyección de tinta.
- Utilice papel que no sea demasiado rugoso. La calidad de impresión suele ser mejor si utiliza papel más suave.

### Paso 2. Comprobación del entorno

Las condiciones del entorno pueden afectar directamente a la calidad de la impresión y suelen ser una de las causas habituales de los problemas de calidad de la impresión y alimentación de papel. Pruebe las siguientes soluciones:

- No exponga la impresora a corrientes de aire, como las producidas por puertas o ventanas abiertas o aparatos de aire acondicionado.
- Asegúrese de que la impresora no se someta a una temperatura o una humedad que estén fuera de las especificaciones de la impresora.
- No coloque la impresora en un espacio cerrado, como un armario.
- Coloque la impresora en una superficie resistente y plana.
- Retire cualquier elemento que bloquee las salidas de ventilación de la impresora. La impresora requiere una adecuada ventilación en todos los lados, incluida la parte superior.
- Proteja la impresora de residuos, polvo, vapor, grasa u otros elementos que podrían dejar un residuo en el interior.

## Uso de un controlador de impresión diferente

Intente utilizar un controlador de impresión diferente si imprime desde un programa de software y las páginas impresas presentan líneas inesperadas en los gráficos, faltan texto o gráficos, tienen un formato incorrecto o se han sustituido las fuentes originales por otras.

Descargue cualquiera de los controladores siguientes del sitio web de HP:

<http://www.hp.com/support/colorlrmfp4301-4303>.

**Tabla 9-3 Controladores de impresión**

Driver	Descripción
<b>Controlador HP PCL 6</b>	El controlador de impresión específico de esta impresora es compatible con Windows 7 y sistemas operativos más recientes que admiten los controladores de la versión 3. Para obtener una lista de los sistemas operativos compatibles, visite <a href="http://www.hp.com/go/support">www.hp.com/go/support</a> .
<b>Controlador HP PCL-6</b>	El controlador de impresión específico de este producto es compatible con Windows 8 y sistemas operativos más recientes que admiten los controladores de la versión 4. Para obtener una lista de los sistemas operativos compatibles, visite <a href="http://www.hp.com/go/support">www.hp.com/go/support</a> .
<b>Controlador HP UPD PS</b>	<ul style="list-style-type: none"> <li>• Recomendado para impresiones con programas de software de Adobe o con otros programas de software que realicen un uso intensivo de los gráficos</li> <li>• Compatible con las necesidades de impresión con emulación postscript y con fuentes postscript flash</li> </ul>
<b>HP UPD PCL 6</b>	<ul style="list-style-type: none"> <li>• Recomendado para imprimir en todos los entornos de Windows.</li> <li>• Proporciona la mejor velocidad, calidad de impresión y compatibilidad con las características de la impresora a nivel global para la mayoría de los usuarios.</li> <li>• Desarrollado para su uso con la interfaz de dispositivo gráfico (GDI) de Windows a fin de proporcionar la mejor velocidad en entornos Windows.</li> <li>• Puede no ser completamente compatible con una tercera parte y programas de software personalizados que están basados en PCL 5</li> </ul>

## Solución de problemas de calidad del color

Pruebe los pasos sugeridos si tiene problemas con la alineación del color o la calidad de las imágenes en color.

## Calibración de la impresora para alinear los colores

La calibración es una función de la impresora que optimiza la calidad de impresión y puede ayudar a resolver problemas de calidad de impresión como color mal alineado, sombras con colores, gráficos borrosos y otros problemas de calidad de impresión.

1. En la pantalla de inicio del panel de control de la impresora, toque el icono **Menú** y, a continuación, toque **Herramientas**.
2. Toque **Solución de problemas** y, a continuación, **Calibración de color**.
3. Toque **Iniciar** para iniciar el proceso de calibración.

El proceso de calibración tarda unos minutos en completarse. No apague la impresora hasta que el proceso de calibración haya terminado.

4. Espere a que la impresora se calibre y, a continuación, intente imprimir de nuevo.

## Ajuste de la configuración del color (Windows)



Cuando imprima con un programa de software, siga estos pasos si los colores de la página impresa no coinciden con los colores de la pantalla del ordenador, o si los colores de la página impresa no le parecen satisfactorios.

1. En el programa de software, seleccione la opción **Imprimir**.
2. Seleccione la impresora y, a continuación, haga clic en el botón **Propiedades** o **Preferencias**.
3. En **Modo color**, seleccione la opción **Imprimir en escala de grises** para imprimir en negro y tonos de gris un documento en color. Utilice esta opción para imprimir documentos en color para fotocopiarlos o enviarlos por fax. También puede utilizar esta opción para imprimir borradores o ahorrar tóner de color.
4. Haga clic en el botón **OK** para cerrar el cuadro de diálogo **Propiedades del documento**. En el cuadro de diálogo **Imprimir**, haga clic en el botón **OK** para imprimir el trabajo.



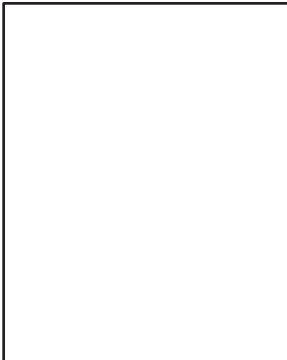

## Solución de problemas de defectos de imagen

Consulte ejemplos de defectos de imagen y los pasos para solucionarlos.

**Tabla 9-4 Referencia rápida de la tabla de defectos de imagen**

Defecto	Defecto	Defecto
<a href="#">Tabla 9-12 Impresión clara en la página 133</a> 	<a href="#">Tabla 9-10 Fondo gris o impresión oscura en la página 132</a> 	<a href="#">Tabla 9-7 Página en blanco, no se ha imprimido nada en la página 130</a> 

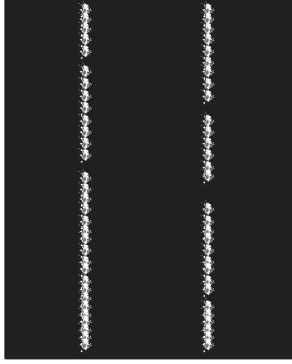
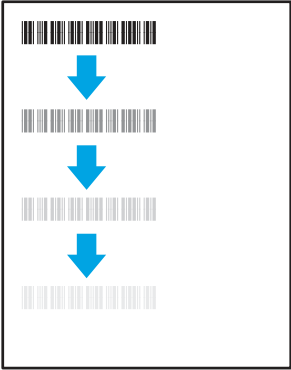
**Tabla 9-4** Referencia rápida de la tabla de defectos de imagen (continuación)

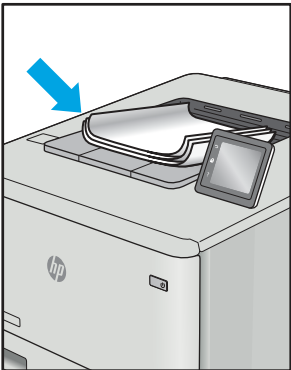
Defecto	Defecto	Defecto
<p data-bbox="252 262 632 289"><a href="#">Tabla 9-6</a> Página negra en la página 130</p> 	<p data-bbox="654 262 1034 310"><a href="#">Tabla 9-5</a> Defectos de formación de bandas en la página 129</p> 	<p data-bbox="1056 262 1436 310"><a href="#">Tabla 9-14</a> Defectos de formación de rayas en la página 135</p> 
<p data-bbox="252 850 632 898"><a href="#">Tabla 9-9</a> Defectos de fijación/del fusor en la página 131</p> 	<p data-bbox="654 850 1034 898"><a href="#">Tabla 9-11</a> Defectos de colocación de imagen en la página 133</p> 	<p data-bbox="1056 850 1436 919"><a href="#">Tabla 9-8</a> Defectos de registros de niveles de color (solo modelos de color) en la página 131</p> 
<p data-bbox="252 1354 632 1402"><a href="#">Tabla 9-13</a> Defectos de salida en la página 134</p> 		

Normalmente, los defectos de imagen suelen poderse resolver siguiendo los mismos pasos, independientemente de la causa. Utilice los siguientes pasos como punto de partida para solucionar problemas de defecto de imagen.

1. Reimprima el documento. Los defectos de calidad de impresión pueden ser de carácter intermitente o pueden desaparecer por completo al continuar imprimiendo.
2. Compruebe el estado de los cartuchos. Si el nivel de un cartucho es **Muy bajo** (ha excedido su vida nominal), sustitúyalo.
3. Asegúrese de que la configuración del controlador y del modo de impresión de la bandeja se corresponda con el soporte que está cargado en la bandeja. Intente utilizar una serie de soportes de impresión diferente o una bandeja diferente. Intente utilizar un modo de impresión diferente.
4. Compruebe que la impresora esté dentro del rango de temperatura/humedad de funcionamiento admisible.
5. Compruebe que el tipo, el tamaño y el peso del papel sean compatibles con la impresora. Para obtener una lista de los tipos y los tamaños de papel admitidos para la impresora, consulte la página de asistencia en [support.hp.com](http://support.hp.com).



**NOTA:** El término "fusión" se refiere a la fase del proceso de impresión en la cual el tóner se fija al papel.

Los ejemplos siguientes ilustran el papel de tamaño carta que ha pasado por la impresora con el borde corto primero.

**Tabla 9-5 Defectos de formación de bandas**

Muestra	Descripción	Posibles soluciones
	<p>Líneas claras u oscuras que se repiten a lo largo de la página y son bandas anchas o a intervalos. Pueden ser de carácter definido o suave. El defecto aparece solo en áreas de relleno, no en el texto ni en secciones sin ningún contenido impreso.</p>	<ol style="list-style-type: none"> <li>1. Reimprima el documento.</li> <li>2. Intente imprimir desde otra bandeja.</li> <li>3. Sustituya el cartucho.</li> <li>4. Utilice un tipo de papel diferente.</li> <li>5. <b>Solo para modelos Enterprise:</b> en la pantalla de inicio del panel de control de la impresora, vaya al menú <a href="#">Ajustar tipos de papel</a> y, a continuación, seleccione un modo de impresión que esté diseñado para un soporte de impresión cuyo peso sea un poco mayor al que está utilizando. Esto reduce la velocidad de impresión y podría mejorar la calidad de impresión.</li> <li>6. Si el problema persiste, vaya a <a href="http://support.hp.com">support.hp.com</a>.</li> </ol>

**Tabla 9-6** Página negra

Muestra	Descripción	Posibles soluciones
	<p>Toda la página está impresa en color negro.</p>	<ol style="list-style-type: none"> <li>1. Inspeccione visualmente el cartucho para comprobar si está dañado.</li> <li>2. Compruebe que el cartucho esté instalado correctamente.</li> <li>3. Sustituya el cartucho.</li> <li>4. Si el problema persiste, vaya a <a href="http://support.hp.com">support.hp.com</a>.</li> </ol>

**Tabla 9-7** Página en blanco, no se ha imprimido nada

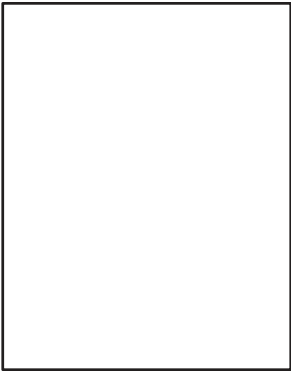
Muestra	Descripción	Posibles soluciones
	<p>La página está totalmente en blanco y no contiene contenido impreso.</p>	<ol style="list-style-type: none"> <li>1. Compruebe que los cartuchos son originales de HP.</li> <li>2. Compruebe que el cartucho esté instalado correctamente.</li> <li>3. Imprima utilizando otro cartucho.</li> <li>4. Compruebe el tipo de papel de la bandeja para papel y ajuste la configuración de la impresora para que coincida. Si es necesario, seleccione un tipo de cuyo peso sea menor.</li> <li>5. Si el problema persiste, vaya a <a href="http://support.hp.com">support.hp.com</a>.</li> </ol>

**Tabla 9-8 Defectos de registros de niveles de color (solo modelos de color)**

Muestra	Descripción	Posibles soluciones
	<p>Uno o más colores de las escalas no están alineados con las otras escalas de color. Este error de registro suele producirse principalmente con el amarillo.</p>	<ol style="list-style-type: none"> <li>1. Reimprima el documento.</li> <li>2. Desde el panel de control de impresora, calibre la impresora.</li> <li>3. Si un cartucho alcanza el estado <b>Muy bajo</b> o la impresión está muy difuminada, sustituya el cartucho.</li> <li>4. Desde el panel de control de la impresora, utilice la función <a href="#">Restaurar la calibración</a> para restablecer la configuración de calibración de la impresora a los valores predeterminados de fábrica.</li> <li>5. Si el problema persiste, vaya a <a href="http://support.hp.com">support.hp.com</a>.</li> </ol>

**Tabla 9-9 Defectos de fijación/del fusor**

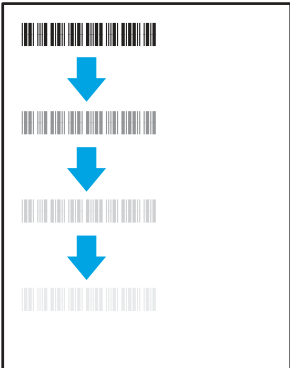
Muestra	Descripción	Posibles soluciones
	<p>Pequeñas sombras o desplazamientos de la imagen que se repiten a lo largo de la página. La imagen repetida puede desvanecerse progresivamente con cada repetición.</p>	<ol style="list-style-type: none"> <li>1. Reimprima el documento.</li> <li>2. Compruebe el tipo de papel de la bandeja para papel y ajuste la configuración de la impresora para que coincida. Si es necesario, seleccione un tipo de cuyo peso sea menor.</li> <li>3. Si el problema persiste, vaya a <a href="http://support.hp.com">support.hp.com</a>.</li> </ol>

**Tabla 9-9 Defectos de fijación/del fusor (continuación)**

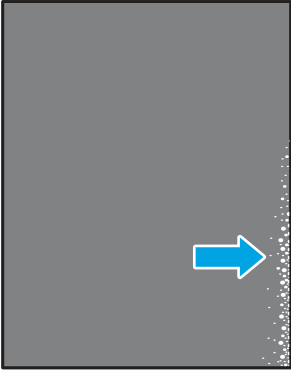
Muestra	Descripción	Posibles soluciones
	<p>El tóner se borra en alguno de los bordes de la página. Este defecto es más común en los bordes de los trabajos de alta cobertura y en los tipos de soporte ligeros, pero puede producirse en cualquier lugar de la página.</p>	<ol style="list-style-type: none"> <li>1. Reimprima el documento.</li> <li>2. Compruebe el tipo de papel de la bandeja para papel y ajuste la configuración de la impresora para que coincida. Si es necesario, seleccione un tipo de cuyo peso sea mayor.</li> <li>3. <b>Solo para modelos Enterprise:</b> desde el panel de control de la impresora, vaya al menú de <b>Borde a borde</b> y, a continuación, seleccione <b>Normal</b>. Reimprima el documento.</li> <li>4. <b>Solo para modelos Enterprise:</b> desde el panel de control de la impresora, seleccione <b>Incluir márgenes automáticamente</b> y, a continuación, vuelva a imprimir el documento.</li> <li>5. Si el problema persiste, vaya a <a href="http://support.hp.com">support.hp.com</a>.</li> </ol>

**Tabla 9-10 Fondo gris o impresión oscura**

Muestra	Descripción	Posibles soluciones
	<p>La imagen o el texto es más oscuro de lo esperado o el fondo es gris.</p>	<ol style="list-style-type: none"> <li>1. Compruebe que el papel que hay en las bandejas no haya pasado anteriormente por la impresora.</li> <li>2. Utilice un tipo de papel diferente.</li> <li>3. Reimprima el documento.</li> <li>4. <b>Solo modelos en monocromo:</b> Desde la página de inicio del panel de control de la impresora, acceda al menú <b>Ajustar densidad del tóner</b> y, a continuación, ajuste la densidad del tóner a un nivel más bajo.</li> <li>5. Compruebe que la impresora esté dentro del rango de temperatura/humedad de funcionamiento admisible.</li> <li>6. Sustituya el cartucho.</li> <li>7. Si el problema persiste, vaya a <a href="http://support.hp.com">support.hp.com</a>.</li> </ol>

**Tabla 9-11 Defectos de colocación de imagen**

Muestra	Descripción	Posibles soluciones
	<p>La imagen no está centrada o aparece inclinada en la página. El defecto se produce cuando el papel no está colocado correctamente en el momento en que se saca de la bandeja y se mueve por la trayectoria del papel.</p>	<ol style="list-style-type: none"> <li>1. Reimprima el documento.</li> <li>2. Retire el papel y, a continuación, vuelva a cargar la bandeja. Asegúrese de que todos los bordes del papel estén igualados por todos los lados.</li> <li>3. Compruebe que la parte superior de la pila de papel se encuentre por debajo del indicador de llenado de la bandeja. No sobrecargue la bandeja.</li> <li>4. Asegúrese de que las guías del papel estén ajustadas para el tamaño de papel correcto. No ajuste las guías de papel demasiado contra la pila de papel. Ajustelas hasta las sangrías o marcas de la bandeja.</li> <li>5. Si el problema persiste, vaya a <a href="http://support.hp.com">support.hp.com</a>.</li> </ol>

**Tabla 9-12 Impresión clara**



Muestra	Descripción	Posibles soluciones
	<p>El contenido impreso está claro o difuminado en toda la página.</p>	<ol style="list-style-type: none"> <li>1. Reimprima el documento.</li> <li>2. Extraiga el cartucho y, a continuación, agítelo para redistribuir el tóner. Coloque nuevamente los cartuchos de tóner en la impresora y cierre la cubierta. Para ver gráficamente este procedimiento, consulte <i>Sustituir los cartuchos de tóner</i>.</li> <li>3. <b>Solo modelos en monocromo:</b> compruebe que la opción EconoMode esté desactivada en el panel de control y también en el controlador de la impresora.</li> <li>4. Compruebe que el cartucho esté instalado correctamente.</li> <li>5. Imprima una página de estado de los consumibles y compruebe la vida restante del cartucho.</li> <li>6. Sustituya el cartucho.</li> <li>7. Si el problema persiste, vaya a <a href="http://support.hp.com">support.hp.com</a>.</li> </ol>

Tabla 9-13 Defectos de salida

Muestra	Descripción	Posibles soluciones
	<p>Los bordes de las páginas impresas están abarquillados. El borde abarquillado puede estar situado en el lado corto o largo del papel. Pueden producirse dos tipos de abarquillamiento:</p> <ul style="list-style-type: none"> <li>• <b>Abarquillamiento positivo:</b> el papel se abarquilla hacia la cara impresa. Este defecto se produce en los entornos secos o al imprimir páginas con alta cobertura.</li> <li>• <b>Abarquillamiento negativo:</b> el papel se abarquilla hacia la cara no impresa. Este defecto se produce en los entornos con mucha humedad o al imprimir páginas con poca cobertura.</li> </ul>	<ol style="list-style-type: none"> <li>1. Reimprima el documento.</li> <li>2. <b>Abarquillamiento positivo:</b> desde el panel de control de la impresora, seleccione un tipo de cuyo peso sea mayor. Un tipo de papel más pesado genera una temperatura más alta para la impresión.  <b>Abarquillamiento negativo:</b> desde el panel de control de la impresora, seleccione un tipo de cuyo peso sea menor. El tipo de papel de peso menor crea una temperatura inferior para la impresión. Pruebe a almacenar el papel en un entorno seco antes de utilizarlo o use papel recién abierto.</li> <li>3. Imprima en modo dúplex.</li> <li>4. Si el problema persiste, vaya a <a href="http://support.hp.com">support.hp.com</a>.</li> </ol>
	<p>El papel no se apila correctamente en la bandeja de salida. Es posible que la pila sea irregular, quede inclinada o puede que las páginas se caigan de la bandeja al suelo. Cualquiera de las siguientes condiciones puede provocar este defecto:</p> <ul style="list-style-type: none"> <li>• Abarquillamiento extremo</li> <li>• El papel de la bandeja está arrugado o deformado</li> <li>• El papel no es de un tipo de papel estándar, como sobres</li> <li>• La bandeja de salida está demasiado llena</li> </ul>	<ol style="list-style-type: none"> <li>1. Reimprima el documento.</li> <li>2. Despliegue la extensión de la bandeja de salida.</li> <li>3. Si el defecto se debe a un abarquillamiento extremo del papel, consulte los pasos especificados para "Salida abarquillada".</li> <li>4. Utilice un tipo de papel diferente.</li> <li>5. Utilice papel abierto recientemente.</li> <li>6. Retire el papel de la bandeja de salida antes de que la bandeja esté demasiado llena.</li> <li>7. Si el problema persiste, vaya a <a href="http://support.hp.com">support.hp.com</a>.</li> </ol>

**Tabla 9-14 Defectos de formación de rayas**

Muestra	Descripción	Posibles soluciones
	<p>Rayas verticales claras que suelen extenderse a lo largo de toda la página. El defecto aparece solo en áreas de relleno, no en el texto ni en secciones sin ningún contenido impreso.</p>	<ol style="list-style-type: none"> <li>1. Reimprima el documento.</li> <li>2. Extraiga el cartucho y, a continuación, agítelo para redistribuir el tóner. Coloque nuevamente los cartuchos de tóner en la impresora y cierre la cubierta. Para ver gráficamente este procedimiento, consulte <i>Sustituir los cartuchos de tóner</i>.</li> <li>3. Si el problema persiste, vaya a <a href="http://support.hp.com">support.hp.com</a>.</li> </ol> <p><b>NOTA:</b> Las rayas verticales claras y oscuras pueden producirse cuando el entorno de impresión se encuentra fuera del rango especificado de temperatura o humedad. Consulte las especificaciones ambientales de la impresora para ver los niveles admisibles de temperatura y humedad.</p>
	<p>Líneas oscuras verticales que se producen a lo largo de toda la página. El defecto puede producirse en cualquier lugar en la página, en las áreas de relleno o en secciones sin ningún contenido impreso. En los modelos de color, estas líneas o rayas también aparecen en la página de limpieza de la ITB.</p>	<ol style="list-style-type: none"> <li>1. Reimprima el documento.</li> <li>2. Extraiga el cartucho y, a continuación, agítelo para redistribuir el tóner. Coloque nuevamente los cartuchos de tóner en la impresora y cierre la cubierta. Para ver gráficamente este procedimiento, consulte <i>Sustituir los cartuchos de tóner</i>.</li> <li>3. Imprima una página de limpieza.</li> <li>4. Compruebe el nivel de tóner del cartucho.</li> <li>5. Si el problema persiste, vaya a <a href="http://support.hp.com">support.hp.com</a>.</li> </ol>

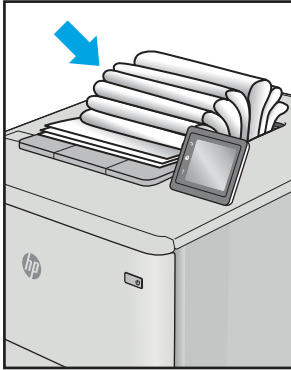
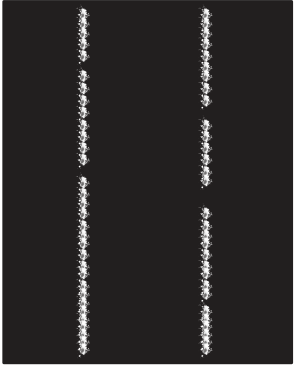
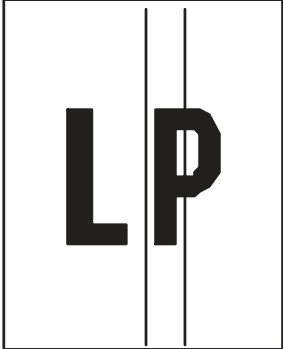
## Mejora de la calidad de la copia y del escaneado de imágenes

Aprenda a mejorar la calidad de las copias e imágenes escaneadas y cómo limpiar correctamente el cristal del escáner.

### Introducción

Si la impresora experimenta problemas de calidad de la imagen, pruebe las soluciones siguientes en el orden presentado para resolver el problema.

En primer lugar, pruebe estos sencillos pasos:

- Utilice el escáner de superficie plana en lugar del alimentador de documentos.
- Utilice originales de alta calidad.

- Cuando utilice el alimentador de documentos, cargue el documento original en el alimentador correctamente, utilizando las guías del papel, para evitar imágenes poco claras o torcidas.

Si el problema persiste, pruebe estas otras soluciones. Si no logra resolver el problema, en "Mejora de la calidad de impresión" encontrará más soluciones.

## Búsqueda de suciedad y manchas en el cristal del escáner

Con el tiempo, pueden acumularse motas de suciedad en el cristal del escáner y en el respaldo de plástico blanco, que pueden afectar al rendimiento. Utilice el siguiente procedimiento para limpiar el escáner.

1. Pulse el botón de encendido para apagar la impresora y, a continuación, desconecte el cable de alimentación del enchufe.
2. Abra la tapa del escáner.
3. Limpie el cristal del escáner y la superficie de plástico blanca bajo la tapa del escáner con un paño suave o una esponja ligeramente humedecida con un producto limpiacristales no abrasivo.

---

**⚠ PRECAUCIÓN:** No utilice productos abrasivos, acetona, benceno, amoníaco, alcohol etílico o tetracloruro de carbono en ninguna parte de la impresora; estas sustancias podrían dañarla. No vierta líquido directamente en el cristal o rodillo. Pueden filtrarse y dañar la impresora.

---

4. Seque el cristal y las partes de plástico blanco con una gamuza o una esponja de celulosa para evitar la aparición de motas.
5. Conecte el cable de alimentación a un enchufe y, a continuación, pulse el botón de encendido para encender la impresora.

## Comprobación de la configuración del tipo de papel en el panel de control

Compruebe la configuración de tipo de papel en el panel de control de la impresora y, si es necesario, cámbiela.

1. Abra y cierre la bandeja de papel.
2. Siga las indicaciones del panel de control para confirmar o modificar la configuración del tipo y el tamaño del papel para la bandeja.
3. Asegúrese de que el papel cargado cumple las especificaciones.
4. Compruebe la configuración del tipo de papel de cada bandeja (y modifíquela, si es necesario):
  - a. En la pantalla de inicio del panel de control de la impresora, toque el icono **Menú** y, a continuación, toque **Papel**.
  - b. Toque **Origen del papel**.
  - c. Toque el nombre de bandeja (Bandeja 1 o Bandeja 2) para ver la configuración de tipo de papel de la bandeja.

Para cambiar la configuración, toque **Modificar** y, a continuación, toque el tipo de papel de la lista de opciones disponibles.
  - d. Toque **Hecho** para guardar la configuración.

5. Asegúrese de que la configuración del controlador coincide con la configuración del panel de control.



**NOTA:** La configuración del controlador de impresión prevalecerá sobre cualquier configuración del panel de control.

## Compruebe la configuración de los ajustes de la imagen

Para mejorar la calidad de copia, ajuste la configuración de imagen utilizando el panel de control de la impresora.

1. En el panel de control de la impresora, toque el botón **Copiar**.
2. Ajuste las siguientes configuraciones (toque **Todas las opciones** para ver la lista completa de opciones):
  - **Calidad:** seleccione la calidad de salida de la imagen.
  - **Más claro/más oscuro:** ajuste la configuración de claridad/oscuridad.
  - **Nitidez:** ajuste la nitidez de la salida escaneada.
  - **Eliminación de fondo detallada:** ajuste esta configuración para eliminar objetos de fondo no deseados.
3. Seleccione **Copiar** para empezar a copiar.

## Optimización para texto o imágenes

Siga estos pasos para optimizar el escaneo o la copia de texto o imágenes.

1. En el panel de control de la impresora, toque el botón **Copiar**.
2. Toque el icono situado a la izquierda del botón **Copiar** y, a continuación, toque **Tipo de contenido**.
3. Toque una de las opciones predefinidas (Mezcla, Fotografía o Texto).
4. Toque el botón de flecha hacia atrás para volver al menú **Copiar** y, a continuación, toque el botón **Copiar** para iniciar el trabajo de copia.

## Comprobación de la resolución del escáner y las opciones de color en el ordenador

Si está imprimiendo una imagen digitalizada y la calidad no es la que usted esperaba, es posible que haya seleccionado una resolución o configuración de color en el software del escáner que no se ajuste a sus necesidades. La resolución y el color afectan a las siguientes funciones de las imágenes digitalizadas:

- Claridad de la imagen
- Textura de las gradaciones (uniformes o bruscas)
- Tiempo de escaneado
- Tamaño del archivo

La resolución de escaneado se mide en píxeles por pulgada (ppp).

 **NOTA:** Los niveles de píxeles por pulgada (ppp) del escaneado no son intercambiables con los niveles de puntos por pulgada de la impresión.

El color, la escala de grises y el blanco y negro definen el número de colores posible. Puede ajustar la resolución del hardware del escáner hasta 1200 ppp.

La tabla de directrices de resolución y color incluye algunos ejemplos sencillos que puede seguir para satisfacer sus necesidades de escaneado.

 **NOTA:** Si ajusta la resolución y el color a un valor elevado es posible que se generen archivos de gran tamaño que consumen espacio en el disco y ralentizan el proceso de escaneado. Antes de configurar la resolución y el color, determine cómo va a utilizar la imagen digitalizada.

## Directrices de resolución y color

En la tabla siguiente se describe los ajustes de resolución y color recomendados para diferentes tipos de trabajos de escaneado.

 **NOTA:** La resolución predeterminada es de 200 ppp.

**Tabla 9-15** Directrices de resolución y color

Uso previsto	Resolución recomendada	Configuración de color recomendada
Fax	150 ppp	<ul style="list-style-type: none"><li>• Blanco y negro</li></ul>
Correo electrónico	150 ppp	<ul style="list-style-type: none"><li>• Blanco y negro, si la imagen no requiere gradación suave</li><li>• Escala de grises, si la imagen requiere gradación suave</li><li>• Color, si la imagen está en color</li></ul>
Edición de texto	300 ppp	<ul style="list-style-type: none"><li>• Blanco y negro</li></ul>
Imprimir (gráficos o texto)	600 ppp para gráficos complejos o si desea ampliar significativamente el documento 300 ppp para gráficos y texto normales 150 ppp para fotos	<ul style="list-style-type: none"><li>• Blanco y negro para texto e imágenes de líneas</li><li>• Escala de grises para gráficos y fotos en color o escala de grises</li><li>• Color, si la imagen está en color</li></ul>
Mostrar en pantalla	75 ppp	<ul style="list-style-type: none"><li>• Blanco y negro para texto</li><li>• Escala de grises para gráficos y fotos</li><li>• Color, si la imagen está en color</li></ul>

## Color

Puede configurar los valores de color en los ajustes siguientes para el escaneado.

**Tabla 9-16 Configuración de color**

Ajuste	Uso recomendado
Color	Utilice este ajuste para documentos o fotos en color de alta calidad en los que el color es importante.
Blanco y negro	Utilice este ajuste para los documentos de texto.
Escala de grises	Utilice este ajuste cuando el tamaño del archivo sea un problema o cuando desee escanear un documento o una fotografía rápidamente.

## Copia borde a borde

La impresora no puede imprimir completamente de borde a borde. Hay un margen no imprimible de 4 mm alrededor de la página.

Consideraciones sobre la impresión o el escaneado de documentos con bordes recortados:

- Cuando el original sea más pequeño que el tamaño de la salida, aleje el original 4 mm ( ) de los de la esquina indicada con un icono en el escáner. Repita la copia o la digitalización en esta posición.
- Cuando el original sea del mismo tamaño que la salida de impresión deseada, utilice la función [Reducir/Ampliar](#) para reducir la imagen de forma que no se recorte la copia.

## Mejora de la calidad de imagen de fax

Consulte la siguiente información para mejorar la calidad de imagen de fax.

### Introducción

Si la impresora experimenta problemas de calidad de la imagen, pruebe las soluciones siguientes en el orden presentado para resolver el problema.

En primer lugar, pruebe estos sencillos pasos:

- Utilice el escáner de superficie plana en lugar del alimentador de documentos.
- Utilice originales de alta calidad.
- Cuando utilice el alimentador de documentos, cargue el documento original en el alimentador correctamente, utilizando las guías del papel, para evitar imágenes poco claras o torcidas.

Si el problema persiste, pruebe estas otras soluciones. Si no logra resolver el problema, en "Mejora de la calidad de impresión" encontrará más soluciones.

### Búsqueda de suciedad y manchas en el cristal del escáner

Con el tiempo, pueden acumularse motas de suciedad en el cristal del escáner y en el respaldo de plástico blanco, que pueden afectar al rendimiento. Utilice el siguiente procedimiento para limpiar el escáner.

1. Pulse el botón de encendido para apagar la impresora y, a continuación, desconecte el cable de alimentación del enchufe.
2. Abra la tapa del escáner.

3. Limpie el cristal del escáner y la superficie de plástico blanca bajo la tapa del escáner con un paño suave o una esponja ligeramente humedecida con un producto limpiacristales no abrasivo.

---

**⚠ PRECAUCIÓN:** No utilice productos abrasivos, acetona, benceno, amoníaco, alcohol etílico o tetracloruro de carbono en ninguna parte de la impresora; estas sustancias podrían dañarla. No vierta líquido directamente en el cristal o rodillo. Pueden filtrarse y dañar la impresora.

---

4. Seque el cristal y las partes de plástico blanco con una gamuza o una esponja de celulosa para evitar la aparición de motas.
5. Conecte el cable de alimentación a un enchufe y, a continuación, pulse el botón de encendido para encender la impresora.

## Comprobación del ajuste de la resolución de envío de fax

Si la impresora no ha podido enviar un fax debido a que el equipo de fax receptor no respondía o estaba ocupado, intentará repetir el marcado según las opciones de rellamada si está ocupado, rellamada al no obtener respuesta y rellamada si hay errores de comunicación.

1. En el panel de control de la impresora, toque el botón **Fax**.
2. Toque el icono situado a la izquierda del botón **Enviar** y, a continuación, desplácese hasta **Resolución** y tóquelo.
3. Seleccione una de las opciones predefinidas (Estándar, Fina o Superfina).

## Comprobación de la configuración del modo de corrección de errores

Normalmente, la impresora supervisa las señales de la línea telefónica mientras envía o recibe un fax. Si detecta un error durante la transmisión y la configuración del modo de corrección de errores está establecida en **Activado**, la impresora podrá solicitar que parte del fax se vuelva a enviar. La configuración predeterminada de fábrica para la corrección de errores es **Activado**.

Únicamente debe desactivar la corrección de errores si experimenta problemas al enviar o recibir un fax, y si está dispuesto a aceptar los errores en la transmisión. Desactivar la configuración puede resultar útil cuando intenta enviar un fax al extranjero o recibirlo, o si utiliza una conexión telefónica de satélite.

1. En la pantalla de inicio del panel de control de la impresora, toque el icono **Menú** y, a continuación, toque **Configuración**.
2. Toque **Configuración de fax** y, a continuación, **Envío de fax**.
3. Toque el botón situado junto al **Modo de corrección de errores** para desactivar o activar la configuración.

## Envío a un equipo de fax diferente

Intente enviar el fax a otro equipo de fax. Si la calidad del fax es superior, el problema está relacionado con el estado de los consumibles o la configuración inicial de la máquina de fax del destinatario.

## Comprobación del equipo de fax del remitente

Pida al remitente que pruebe a realizar el envío desde un equipo de fax diferente. Si la calidad del fax es superior, el problema reside en el equipo de fax del remitente. Si no hay disponible un equipo de fax diferente, pida al remitente que realice las operaciones siguientes:

- Asegurarse de que el documento original esté impreso en papel blanco (no de color).

- Aumentar la configuración de contraste, el nivel de calidad o la resolución de fax.
- Si es posible, que envíe el fax desde un programa de software informático.

## Solución de problemas de red cableada

Compruebe la siguiente información para resolver problemas relacionados con la red cableada.

### Introducción

Algunos tipos de problemas pueden indicar que existe un problema de comunicación en la red. Estos problemas pueden incluir lo siguiente:

### Conexión física deficiente

Revise las conexiones del cable.

1. Compruebe que la impresora esté conectada al puerto de red correcto mediante un cable de la longitud apropiada.
2. Compruebe que las conexiones de cable son seguras.
3. Mire la conexión del puerto de red situada en la parte posterior de la impresora y compruebe que la luz ámbar de actividad parpadee (hay tráfico de red) y que la luz verde de estado de transferencia esté iluminada (hay un enlace de red).
4. Si el problema persiste, pruebe un cable o puerto diferente en el concentrador.

### El equipo utiliza la dirección IP incorrecta para la impresora

Si el equipo utiliza la dirección IP incorrecta para la impresora, pruebe estas soluciones.

1. Abra las propiedades de la impresora y haga clic en la pestaña **Puertos**. Compruebe que se ha seleccionado la dirección IP actual de la impresora. La dirección IP de la impresora figura en la página de configuración de esta.
2. Si ha instalado la impresora utilizando el puerto TCP/IP estándar de HP, seleccione la casilla de verificación junto a **Imprimir siempre con esta impresora, incluso si cambia la dirección IP**.
3. Si ha instalado la impresora utilizando un puerto TCP/IP estándar de Microsoft, utilice el nombre de host en lugar de la dirección IP.
4. Si la dirección IP es correcta, elimine la impresora y, a continuación, vuelva a agregarla.

### El equipo no puede comunicarse con la impresora

Verifique que la impresora se comunica con la red y con el ordenador.

1. Compruebe las comunicaciones de red haciendo ping a la red.
  - a. Abra el símbolo del sistema en su equipo.
    - En Windows, haga clic en **Inicio, Ejecutar**, escriba `cmd` y, a continuación, pulse **Intro**.
    - En macOS, vaya a **Aplicaciones, Utilidades** y abra **Terminal**.
  - b. Escriba `ping` seguido de la dirección IP de su impresora.

- c. Si en la ventana se muestran tiempos de recorrido de ida y vuelta, la red está funcionando.
2. En caso de que falle el comando ping, asegúrese de que los centros de red están encendidos y de que la configuración de la red, la impresora y el equipo estén configurados para la misma red (también conocida como subred).
3. Si la red funciona, asegúrese de que el ordenador está utilizando la dirección IP correcta para la impresora.
  - a. Abra las propiedades de la impresora y haga clic en la pestaña **Puertos**. Compruebe que se ha seleccionado la dirección IP actual de la impresora. La dirección IP de la impresora figura en la página de configuración de esta.
  - b. Si ha instalado la impresora utilizando el puerto TCP/IP estándar de HP, seleccione el cuadro con la etiqueta **Imprimir siempre con esta impresora, incluso si cambia la dirección IP**.
  - c. Si ha instalado la impresora utilizando un puerto TCP/IP estándar de Microsoft, use el nombre de host en lugar de la dirección IP.
  - d. Si la dirección IP es correcta, elimine la impresora y, a continuación, vuelva a agregarla.

## La impresora utiliza un enlace y una configuración de impresión dúplex incorrectos para la red

HP recomienda mantener estas configuraciones en modo automático (configuración predeterminada). Si cambia esta configuración, también debe cambiarla para la red.

## Programas de software nuevos pueden estar provocando problemas de compatibilidad

Si se ha instalado un programa de software nuevo, compruebe que se ha instalado correctamente y que utiliza el controlador de impresión correcto.

## El equipo o la estación de trabajo pueden estar mal configurados

La configuración incorrecta del ordenador puede provocar problemas en la impresión.

1. Compruebe la configuración de los controladores de red y de impresión, y la redirección de red.
2. Compruebe que el sistema operativo está configurado correctamente.

## La impresora está desactivada o la configuración de red es incorrecta

Compruebe los ajustes de la red.

1. Revise las páginas de configuración/redes de la impresora para comprobar el estado de configuración de la red y los protocolos.
2. Vuelva a configurar la red si es necesario.

## Solución de problemas de red inalámbrica

Para solucionar problemas de red, realice estos pasos en el orden indicado.

## Introducción

Utilice la información sobre resolución de problemas para solucionar cualquier inconveniente.



**NOTA:** Para determinar si la impresión con Wi-Fi Direct se ha activado en la impresora, imprima una página de configuración desde el panel de control de la impresora.

## Lista de comprobación de conectividad inalámbrica

Consulte la siguiente información para comprobar la conectividad inalámbrica.

- Verifique que el cable de red no esté conectado.
- Compruebe que la impresora y el router inalámbrico estén encendidos y tengan alimentación. Asegúrese también de que la conexión inalámbrica de la impresora esté encendida.
- Compruebe que el identificador de conjunto de servicios (SSID) es correcto. Imprima una página de configuración para determinar el SSID. Si no está seguro de si el SSID es correcto, ejecute la configuración inalámbrica de nuevo.
- Con redes seguras, compruebe que la información de seguridad es correcta. Si la información de seguridad no es correcta, ejecute la configuración inalámbrica de nuevo.
- Si la red inalámbrica funciona correctamente, intente acceder a otros equipos de la red inalámbrica. Si la red tiene acceso a Internet, intente conectarse a Internet mediante una conexión inalámbrica.
- Compruebe que el método de codificación (AES o TKIP) es el mismo para la impresora y para el punto de acceso inalámbrico (en redes que utilizan seguridad WPA).
- Compruebe que la impresora se encuentre dentro del alcance de la red inalámbrica. Para la mayoría de las redes, la impresora debe encontrarse dentro de un alcance de 30 m del punto de acceso inalámbrico (router inalámbrico).
- Compruebe que no hay obstáculos que bloqueen la señal inalámbrica. Quite los objetos metálicos de gran tamaño que haya entre el punto de acceso y la impresora. Asegúrese de que los postes, paredes o columnas de soporte que contengan metal u hormigón no separen la impresora del punto de acceso inalámbrico.
- Compruebe que la impresora se encuentra alejada de dispositivos electrónicos que puedan interferir con la señal inalámbrica. Muchos dispositivos puede interferir con la señal inalámbrica, incluidos motores, teléfonos inalámbricos, cámaras de sistemas de seguridad, otras redes inalámbricas y algunos dispositivos Bluetooth.
- Compruebe que el controlador de impresión está instalado en el equipo.
- Compruebe que ha seleccionado el puerto de impresora correcto.
- Compruebe que el equipo y la impresora estén conectados a la misma red inalámbrica.
- Para macOS, verifique que el enrutador inalámbrico sea compatible con Bonjour.

## La impresora no imprime una vez finalizada la configuración inalámbrica

Si la impresora no imprime una vez finalizada la configuración inalámbrica, pruebe estas soluciones.

1. Asegúrese de que la impresora esté encendida y en estado preparado.
2. Desactive los firewall de terceros que tenga instalados en el equipo.

3. Asegúrese de que la red inalámbrica funciona correctamente.
4. Asegúrese de que el equipo funciona correctamente. Si es necesario, reinicie el equipo.
5. Compruebe que puede abrir el servidor web incorporado de HP desde un equipo de la red.

## La impresora no imprime y el equipo tiene un firewall de terceros instalado

Si la impresora no imprime y el equipo tiene un firewall de terceros instalado, pruebe lo siguiente.

1. Actualice el firewall a la versión más reciente del fabricante disponible.
2. Si los programas solicitan acceso al firewall cuando instala la impresora o intenta imprimir, asegúrese de que permite que los programas se ejecuten.
3. Desactive temporalmente el firewall y, a continuación, instale la impresora inalámbrica en el equipo. Active el firewall cuando haya finalizado la instalación inalámbrica.

## La conexión inalámbrica no funciona después de mover el router o la impresora inalámbricos

Si la conexión inalámbrica no funciona después de mover el router o la impresora inalámbricos, pruebe con estas soluciones.

1. Asegúrese de que el router o la impresora se conectan a la misma red a la que se conecta el equipo.
2. Imprima una página de configuración.
3. Compare el identificador de conjunto de servicios (SSID) que aparece en la página de configuración con el SSID que aparece en la configuración de la impresora del equipo.
4. Si los números no coinciden, los dispositivos no se están conectando a la misma red. Vuelva a configurar los ajustes inalámbricos de la impresora.

## No se pueden conectar más equipos a la impresora inalámbrica

Si no se pueden conectar equipos adicionales a la impresora inalámbrica, pruebe estas soluciones.

1. Asegúrese de que los otros equipos están dentro del alcance de la señal inalámbrica y que no hay obstáculos que la bloqueen. Para la mayoría de las redes, la señal se encuentra dentro de un alcance de 30 m del punto de acceso inalámbrico.
2. Asegúrese de que la impresora esté encendida y en estado preparado.
3. Asegúrese de que no haya más de cinco usuarios simultáneos de Wi-Fi Direct.
4. Desactive los firewall de terceros que tenga instalados en el equipo.
5. Asegúrese de que la red inalámbrica funciona correctamente.
6. Asegúrese de que el equipo funciona correctamente. Si es necesario, reinicie el equipo.

## La impresora inalámbrica pierde la comunicación cuando se conecta a una VPN

Normalmente, no puede conectarse a una VPN y a otras redes al mismo tiempo.

## La red no aparece en la lista de redes inalámbricas

Si la red no aparece en la lista de redes inalámbricas, pruebe estas soluciones.

- Asegúrese de que el direccionador inalámbrico está encendido y tiene alimentación.
- Puede que la red esté oculta. No obstante, es posible conectarse a una red oculta.

## La red inalámbrica no funciona

Si la red inalámbrica no funciona, pruebe lo siguiente.

1. Asegúrese de que el cable de red no esté conectado.
2. Para comprobar si la red ha perdido la comunicación, pruebe a conectar otros dispositivos a la red.
3. Compruebe las comunicaciones de red haciendo ping a la red.
  - a. Abra el símbolo del sistema en su equipo.
    - En Windows, haga clic en **Inicio, Ejecutar**, escriba `cmd` y, a continuación, pulse **Intro**.
    - En macOS, vaya a **Aplicaciones, Utilidades** y abra **Terminal**.
  - b. Escriba `ping`, seguido de la dirección IP del direccionador.
  - c. Si en la ventana se muestran tiempos de recorrido de ida y vuelta, la red está funcionando.
4. Asegúrese de que el router o la impresora se conectan a la misma red a la que se conecta el equipo.
  - a. Imprima una página de configuración.
  - b. Compare el identificador de conjunto de servicios (SSID) que aparece en el informe de configuración con el SSID que aparece en la configuración de la impresora del equipo.
  - c. Si los números no coinciden, los dispositivos no se están conectando a la misma red. Vuelva a configurar los ajustes inalámbricos de la impresora.

## Cómo realizar un test de diagnóstico de la red inalámbrica

Desde el panel de control de la impresora es posible realizar un test de diagnóstico que le facilita información acerca de la configuración de la red inalámbrica.

1. En la pantalla de inicio del panel de control de la impresora, toque el icono **Menú** y, a continuación, toque **Configuración**.
2. Desplácese hasta la opción **Informes de red** y tóquela.
3. Desplácese hasta la opción **Imprimir informe de prueba de Wi-Fi** y tóquela.

La impresora imprime una página de prueba que muestra los resultados de la prueba.

## Reducción de interferencias en una red inalámbrica

Las sugerencias siguientes pueden ayudarle a reducir las interferencias en una red inalámbrica:

- Mantenga los dispositivos inalámbricos alejados de objetos metálicos de gran tamaño, como archivadores, y otros objetos electromagnéticos, como microondas y teléfonos inalámbricos. Estos objetos pueden interferir en las señales de radio.

- Mantenga los dispositivos inalámbricos alejados de grandes estructuras y edificios. Estos objetos pueden absorber las ondas de radio y disminuir la potencia de la señal.
- Coloque el router inalámbrico en una ubicación central en la línea de visión de las impresoras inalámbricas en la red.

## Solución de problemas de fax

Utilice la siguiente información para resolver problemas de fax.

### Introducción

Utilice la información sobre resolución de problemas de fax para solucionar cualquier inconveniente.

### Lista de comprobación de solución de problemas de fax

Después de cada acción recomendada, vuelva a intentar enviar o recibir el fax para comprobar si se ha resuelto el problema.

Para obtener los mejores resultados durante la solución de problemas del fax, compruebe que la línea de la impresora está conectada directamente a la toma de teléfono de la pared. Desconecte los demás dispositivos que estén conectados a la impresora.

1. Asegúrese de que el cable del teléfono está conectado al puerto correcto de la parte trasera de la impresora.
2. Compruebe que el firmware de la impresora esté actualizado:



**NOTA:** Para determinar la versión de firmware actual de la impresora, imprima un informe de estado de la impresora desde el panel de control y, a continuación, revise el informe para encontrar el código de fecha del firmware. A continuación, visite la página de soporte de HP (siguiendo los pasos que se indican a continuación) y compare el código de fecha del firmware con la versión de firmware más reciente disponible de HP. Si hay una versión más reciente disponible, siga los pasos que se indican a continuación para actualizar el firmware de la impresora.

- a. Acceda a [support.hp.com](http://support.hp.com), haga clic en el enlace **Controladores y software**, escriba el nombre de la impresora en el campo de búsqueda, pulse el botón **INTRO**, y, a continuación, seleccione la impresora de la lista de resultados de la búsqueda.
- b. Seleccione el sistema operativo.
- c. Bajo la sección **Firmware**, busque **Utilidad de actualización de firmware**.



**NOTA:** Utilice la utilidad de actualización de firmware específica para ese modelo de impresora.

- d. Haga clic en **Descargar**, haga clic en **Ejecutar** y, a continuación, haga clic en **Ejecutar de nuevo**.
- e. Cuando se ejecute la utilidad, seleccione la impresora de la lista desplegable y, a continuación, haga clic en **Enviar firmware**.
- f. Siga las instrucciones que aparecen en pantalla para completar la instalación y, a continuación, haga clic en el botón **Salir** para cerrar la utilidad.

3. Compruebe que el fax se configuró cuando se instaló el software de la impresora.  
Desde el equipo, en la carpeta de programa de HP, ejecute la Utilidad de configuración del fax.
4. Compruebe que el servicio telefónico es compatible con el fax analógico.
  - Si utiliza un servicio de RDSI o PBX digital, póngase en contacto con su proveedor del servicio para obtener información sobre cómo configurar una línea de fax analógica.
  - Si utiliza un servicio VoIP, cambie la configuración de [Velocidad de fax](#) a [Velocidad lenta \(9600 bps\)](#). En la pantalla de inicio del panel de control, seleccione [Fax](#), seleccione [Configuración](#) y, a continuación, seleccione [Preferencias](#).
  - Pregunte a su proveedor de servicios si admite fax y cuál es la velocidad de módem de fax recomendada. Algunas empresas podrían requerir un adaptador.
  - Si utiliza un servicio DSL, compruebe que se ha incluido un filtro en la conexión de la línea de teléfono con la impresora. Póngase en contacto con el proveedor de servicios de DSL o adquiera un filtro DSL si no dispone de uno. Si ya hay instalado un filtro DSL, pruebe con otro, ya que es posible que el filtro sea defectuoso.

## Solución de problemas generales de fax

Revise las sugerencias y consejos para resolver varios problemas relacionados con el fax.

### Los faxes se envían lentamente

La impresora está experimentando una calidad deficiente de la línea telefónica.

Pruebe las sugerencias siguientes para solucionar el problema:

- Vuelva a intentar el envío del fax cuando hayan mejorado las condiciones de la línea.
- Compruebe con el proveedor de servicios de telefonía que la línea admite faxes.
- Desactive la opción [Modo de corrección de errores](#):
  1. En la pantalla de inicio del panel de control de la impresora, toque el icono [Menú](#) y, a continuación, toque [Configuración](#).
  2. Toque [Configuración de fax](#) y, a continuación, [Envío de fax](#).
  3. Toque el botón situado junto al [Modo de corrección de errores](#) para desactivar la configuración.



---

**NOTA:** Esto puede reducir la calidad de la imagen.

---

- Utilice papel blanco para el original. No utilice colores como el gris, el amarillo o el rosa.
- Aumente el valor de la opción [Velocidad de fax](#):
  1. En la pantalla de inicio del panel de control de la impresora, toque el icono [Menú](#) y, a continuación, toque [Configuración](#).
  2. Toque [Configuración de fax](#) y, a continuación, [Envío de fax](#).
  3. Toque la configuración de velocidad que desee.
- Divida los trabajos de fax grandes en secciones más pequeñas y envíelas por separado.

## La calidad del fax es deficiente

Los faxes están borrosos o demasiado claros.

Pruebe las sugerencias siguientes para solucionar el problema:

- Aumente la resolución cuando envíe faxes:

---

 **NOTA:** La resolución no afecta a los faxes recibidos.

---

1. En el panel de control de la impresora, toque el botón **Fax**.
2. Toque el icono situado a la izquierda del botón **Enviar** y, a continuación, desplácese hasta **Resolución** y tóquelo.
3. Seleccione la configuración de resolución que desee.

---

 **NOTA:** El aumento de la resolución ralentiza la velocidad de transmisión.

---

- Active la opción **Modo de corrección de errores**:
  1. En la pantalla de inicio del panel de control de la impresora, toque el icono **Menú** y, a continuación, toque **Configuración**.
  2. Toque **Configuración de fax** y, a continuación, **Envío de fax**.
  3. Toque el botón situado junto a **Modo de corrección de errores** para activar la configuración.
- Compruebe los cartuchos de tóner y sustitúyalos si es necesario.
- Pida al remitente que aumente la configuración de contraste del fax de envío y que después, vuelva a enviar el fax.

## El fax se corta o se imprime en dos páginas

Si la configuración de tamaño de papel de la impresora no coincide con el tamaño del papel del documento enviado por fax, puede que falte contenido en el fax recibido o que se imprima en dos páginas.

Pruebe las sugerencias siguientes para solucionar el problema:

- Defina los ajustes de **Tamaño de papel predeterminado**:

---

 **NOTA:** Los faxes se imprimen en un único tamaño de papel de acuerdo con la configuración de **Tamaño de papel determinado**.

---

1. En la pantalla de inicio del panel de control de la impresora, toque el icono **Menú** y, a continuación, toque **Papel**.
  2. Toque **Origen del papel**.
  3. Toque el nombre de bandeja (Bandeja 1 o Bandeja 2) para ver la configuración de tamaño y tipo de papel de la bandeja. Para cambiar la configuración, toque **Modificar** y, a continuación, toque el tamaño y/o tipo de papel de la lista de opciones disponibles.
- Configure el tipo y el tamaño de papel de la bandeja que se utiliza para los faxes.

# A Servicio y asistencia técnica

## Declaración de garantía limitada de HP

### PRODUCTO HP

HP Color LaserJet Pro MFP 4303dw, 4303fdn, M483fdw

### DURACIÓN DE LA GARANTÍA LIMITADA\*

Garantía de asistencia in situ, el siguiente día laborable, durante un año



**NOTA:** \*La garantía y las opciones de asistencia varían en función del producto, país y requisitos legales locales. Vaya a [support.hp.com](http://support.hp.com) para obtener más información sobre el galardonado servicio de HP y las opciones de asistencia en su región.

HP le garantiza que, como cliente y usuario final, la presente Garantía limitada HP solo es válida para los productos de la marca HP vendidos o alquilados a) de HP Inc., sus subsidiarias, filiales, revendedores autorizados, distribuidores autorizados o distribuidores del país; y, b) con esta Garantía limitada HP, que el hardware y los accesorios de HP no presentarán defectos materiales ni de fabricación después de la fecha de compra y durante el período especificado anteriormente. Si HP recibe aviso de tales defectos durante el período de garantía, HP reparará o sustituirá, según su criterio, los productos que se demuestre que son defectuosos. Los productos de sustitución podrán ser nuevos o de un rendimiento equivalente al de los productos nuevos.

HP garantiza que el software HP ejecutará sus instrucciones de programación a partir de la fecha de compra, durante el periodo indicado anteriormente, sin defectos en materiales y de fabricación, siempre y cuando se instale y se utilice correctamente. Si HP recibe un aviso informándole de la existencia de tales defectos durante el período de garantía, HP sustituirá el software que no ejecute sus instrucciones de programación debido a tales defectos.

HP no garantiza que los productos HP funcionarán sin interrupciones o sin errores. Si HP fuese incapaz de reparar o sustituir un producto en un plazo razonable y restablecerlo al estado garantizado, usted tendría derecho a recibir un reembolso del precio de compra después de la devolución del producto.

Los productos HP pueden incluir piezas remanufacturadas cuyo funcionamiento sea equivalente al de las piezas nuevas o que hayan sido utilizadas solo ocasionalmente.

La garantía no cubre los defectos ocasionados por (a) mantenimiento o calibración incorrectos o inadecuados; (b) software, interfaces, piezas o consumibles no proporcionados por HP; (c) modificación no autorizada o uso indebido; (d) utilización fuera de las especificaciones ambientales publicadas del producto; o (e) preparación o mantenimiento incorrecto del lugar de instalación.

EN LA MEDIDA EN QUE ESTÉ PERMITIDO POR LA LEGISLACIÓN LOCAL, LAS GARANTÍAS ANTERIORES SON EXCLUSIVAS, Y NO SE OFRECEN OTRAS GARANTÍAS O CONDICIONES, YA SEAN ESCRITAS U ORALES, EXPRESAS O TÁCITAS. ASIMISMO, HP RECHAZA ESPECÍFICAMENTE TODA GARANTÍA O CONDICIÓN IMPLÍCITA DE COMERCIABILIDAD, CALIDAD SATISFACTORIA E IDONEIDAD PARA UN FIN CONCRETO. Algunos países, regiones, estados o provincias no permiten que se limite la duración de una garantía implícita; por tanto, es posible que la anterior limitación o exclusión no sea válida en su caso. Esta garantía le confiere derechos jurídicos específicos, y también podrán corresponderle otros derechos que varían según cada país, región, estado o provincia.

La garantía limitada de HP es válida en cualquier país/región donde HP cuente con recursos de asistencia para este producto y donde HP haya comercializado este producto. El nivel del servicio de garantía que reciba podrá variar según las normativas locales. HP no modificará la forma, adecuación o función del producto para que pueda funcionar en un país o región donde no esté previsto su funcionamiento por razones legales o reglamentarias.

EN LA MEDIDA EN QUE LO PERMITA LA LEGISLACIÓN LOCAL, LOS RECURSOS INDICADOS EN ESTA DECLARACIÓN DE GARANTÍA SON SUS RECURSOS ÚNICOS Y EXCLUSIVOS. A EXCEPCIÓN DE LO INDICADO ANTERIORMENTE, EN NINGÚN CASO SE HARÁN RESPONSABLES HP O SUS PROVEEDORES DE LA PÉRDIDA DE DATOS O DE DAÑOS DIRECTOS, ESPECIALES, FORTUITOS, CONSECUENTES (INCLUIDA LA PÉRDIDA DE BENEFICIOS O DE DATOS) O DE OTRO TIPO, INDEPENDIEMENTE DE QUE ESTÉN BASADOS EN CONTRATO, NEGLIGENCIA U OTRA TEORÍA JURÍDICA. Algunos países, regiones, estados o provincias no permiten la exclusión o limitación de daños directos o indirectos; por tanto, es posible que la anterior limitación o exclusión no sea válida en su caso.

EN LA MEDIDA EN QUE LO PERMITA LA LEGISLACIÓN, LOS TÉRMINOS DE GARANTÍA CONTENIDOS EN ESTA DECLARACIÓN NO EXCLUYEN, RESTRINGEN NI MODIFICAN, SINO QUE SE UNEN A LOS DERECHOS LEGALES OBLIGATORIOS APLICABLES A LA VENTA DE ESTE PRODUCTO A USTED.

## Reino Unido, Irlanda y Malta

The HP Limited Warranty is a commercial guarantee voluntarily provided by HP. The name and address of the HP entity responsible for the performance of the HP Limited Warranty in your country/region is as follows:

**UK:** HP Inc UK Limited, Earley West, 300 Thames Valley Park Drive, Reading, RG6 1PT, United Kingdom

**Ireland:** HP Technology Ireland Limited, Liffey Valley Office Campus, 1st FLOOR, BLOCK B Quarryvale, Co. Dublin D22 X0Y3 Ireland

**Malta:** HP Europe B.V., Amsterdam, Meyrin Branch, Route du Nant-d'Avril 150, 1217 Meyrin, Switzerland

**United Kingdom:** The HP Limited Warranty benefits apply in addition to any legal rights to a guarantee from seller of nonconformity of goods with the contract of sale. These rights expire six years from delivery of goods for products purchased in England or Wales and five years from delivery of goods for products purchased in Scotland. However various factors may impact your eligibility to receive these rights. For further information, please consult the following link: Consumer Legal Guarantee (<http://www.hp.com/go/eu-legal>) or you may visit the European Consumer Centers website (<https://commission.europa.eu/live-work-travel-eu/consumer-rights-and-complaints/resolve-your-consumer-complaint/european-consumer-centres-network-ecc-net>). Consumers have the right to choose whether to claim service under the HP Limited Warranty or against the seller under the legal guarantee.

**Ireland:** The HP Limited Warranty benefits apply in addition to any statutory rights from seller in relation to nonconformity of goods with the contract of sale. However various factors may impact your eligibility to receive these rights. Consumer statutory rights are not limited or affected in any manner by HP Care Pack. For further information, please consult the following link: Consumer Legal Guarantee ([www.hp.com/go/eu-legal](http://www.hp.com/go/eu-legal)) or you may visit the European Consumer Centers website (<https://commission.europa.eu/live-work-travel-eu/consumer-rights-and-complaints/resolve-your-consumer-complaint/european-consumer-centres-network-ecc-net>). Consumers have the right to choose whether to claim service under the HP Limited Warranty or against the seller under the legal guarantee.

**Malta:** The HP Limited Warranty benefits apply in addition to any legal rights to a two-year guarantee from seller of nonconformity of goods with the contract of sale; however various factors may impact your eligibility to receive these rights. Consumer statutory rights are not limited or affected in any manner by the HP Limited Warranty. For further information, please consult the following

link: Consumer Legal Guarantee ([www.hp.com/go/eu-legal](http://www.hp.com/go/eu-legal)) or you may visit the European Consumer Centers website (<https://commission.europa.eu/live-work-travel-eu/consumer-rights-and-complaints/resolve-your-consumer-complaint/european-consumer-centres-network-ecc-net>). Consumers have the right to choose whether to claim service under the HP Limited Warranty or against the seller under two-year legal guarantee.

## Austria, Bélgica, Alemania, Luxemburgo y Suiza

Die beschränkte HP Herstellergarantie ist eine von HP auf freiwilliger Basis angebotene kommerzielle Garantie. Der Name und die Adresse der HP Gesellschaft, die in Ihrem Land für die Gewährung der beschränkten HP Herstellergarantie verantwortlich ist, sind wie folgt:

**Schweiz:** Die beschränkte HP Herstellergarantie ist eine von HP auf freiwilliger Basis angebotene kommerzielle Garantie. Der Name und die Adresse der HP Entität, die in Ihrem Land für die Gewährung der beschränkten HP Herstellergarantie verantwortlich ist, sind wie folgt:

**Deutschland:** HP Deutschland GmbH, Schickardstr. 32, D-71034 Böblingen

**Österreich:** HP Austria GmbH., Technologiestrasse 5, A-1120 Wien

**Luxemburg:** HP Luxembourg S.C.A., 75, Parc d'Activités Capellen, L-8308 Capellen

**Belgien:** HP Belgium BV, Hermeslaan 1, Building B, B-1831 Diegem, Unternehmensnummer 0597.618.285

**Schweiz:** HP Schweiz GmbH, Glatt Tower, Neue Winterthurerstrasse 99, 8304 Wallisellen

**Deutschland:** Die Rechte aus der beschränkten HP Herstellergarantie gelten zusätzlich zu den gesetzlichen Ansprüchen wegen Sachmängeln auf eine zweijährige Gewährleistung ab dem Lieferdatum. Ob Sie Anspruch auf diese Rechte haben, hängt von zahlreichen Faktoren ab. Die Rechte des Kunden sind in keiner Weise durch die beschränkte HP Herstellergarantie eingeschränkt bzw. betroffen. Weitere Hinweise finden Sie auf der folgenden Website: Gewährleistungsansprüche für Verbraucher (<http://www.hp.com/go/eu-legal>) oder Sie können die Website des Europäischen Verbraucherzentrums (<https://commission.europa.eu/live-work-travel-eu/consumer-rights-and-complaints/resolve-your-consumer-complaint/european-consumer-centres-network-ecc-net>) besuchen. Verbraucher haben das Recht zu wählen, ob sie eine Leistung von HP gemäß der beschränkten HP Herstellergarantie in Anspruch nehmen oder ob sie sich gemäß der gesetzlichen zweijährigen Haftung für Sachmängel (Gewährleistung) sich an den jeweiligen Verkäufer wenden.

**Österreich, Luxemburg und Belgien:** Die Rechte aus der beschränkten HP Herstellergarantie gelten zusätzlich zu den gesetzlichen Ansprüchen wegen Sachmängeln auf eine zweijährige Gewährleistung ab dem Lieferdatum. Ob Sie Anspruch auf diese Rechte haben, hängt von zahlreichen Faktoren ab. Die Rechte des Kunden sind in keiner Weise durch die beschränkte HP Herstellergarantie eingeschränkt bzw. betroffen. Weitere Hinweise finden Sie auf der folgenden Website: Gewährleistungsansprüche für Verbraucher (<http://www.hp.com/go/eu-legal>) oder Sie können die Website des Europäischen Verbraucherzentrums (<https://commission.europa.eu/live-work-travel-eu/consumer-rights-and-complaints/resolve-your-consumer-complaint/european-consumer-centres-network-ecc-net>) besuchen. Verbraucher haben das Recht zu wählen, ob sie eine Leistung von HP gemäß der beschränkten HP Herstellergarantie in Anspruch nehmen oder ob sie sich gemäß der gesetzlichen zweijährigen Haftung für Sachmängel (Gewährleistung) sich an den jeweiligen Verkäufer wenden.

**Schweiz:** Die beschränkte HP Herstellergarantie Vorteile gelten zusätzlich zu den rechtlichen Gewährleistungsansprüchen bei fehlerhaften Produkten aus dem Kaufvertrag. Ob Sie Anspruch auf diese Rechte haben, hängt von zahlreichen Faktoren ab. Die Rechte des Kunden sind in keiner Weise durch die beschränkte HP Herstellergarantie eingeschränkt bzw. betroffen.

Verbraucher haben das Recht zu wählen, ob sie die beschränkte HP Herstellergarantie beanspruchen wollen oder sich mit den Gewährleistungsansprüchen an den Verkäufer richten wollen

## Bélgica, Francia, Luxemburgo y Suiza

La garantie limitée HP est une garantie commerciale fournie volontairement par HP. Voici les coordonnées de l'entité HP responsable de l'exécution de la garantie limitée HP dans votre pays:

**France:** HP France SAS, société par actions simplifiée identifiée sous le numéro 448 694 133 RCS Nanterre, Meudon Campus Bât. 1, 14 rue de la Verrerie 92190 Meudon, tel. 09 69 32 04 35 (produits des gammes grand public et gaming) ou 01 70 48 53 19 (produits de la gamme professionnelle). Autres options de contact : WhatsApp et Messenger.

**G.D. Luxembourg:** HP Luxembourg S.C.A., 75, Parc d'Activités Capellen, L-8308 Capellen

**Belgique:** HP Belgium BV, Hermeslaan 1, Building B, B-1831 Diegem, numéro d'entreprise 0597.618.285

**Suisse:** HP Suisse Sàrl, Glatt Tower, Neue Winterthurerstrasse 99, 8304 Wallisellen

**France:** La Garantie Limitée HP s'applique sans préjudice du droit pour le consommateur de bénéficier de la garantie légale de conformité dans les conditions prévues aux articles L. 217-1 à L. 217-32 du code de la consommation et de celle relative aux vices cachés dans les conditions prévues aux articles 1641 à 1649 du code civil. Le consommateur peut ainsi choisir d'exercer ses droits au titre de la Garantie Limitée HP ou, auprès du vendeur, au titre des garanties légales dont les modalités de mises en œuvre sont rappelées ci-dessous.

Le consommateur dispose d'un délai de deux ans à compter de la délivrance du bien pour obtenir la mise en oeuvre de la garantie légale de conformité en cas d'apparition d'un défaut de conformité. Durant ce délai, le consommateur n'est tenu d'établir que l'existence du défaut de conformité et non la date d'apparition de celui-ci.

Lorsque le contrat de vente du bien prévoit la fourniture d'un contenu numérique ou d'un service numérique de manière continue pendant une durée supérieure à deux ans, la garantie légale est applicable à ce contenu numérique ou ce service numérique tout au long de la période de fourniture prévue. Durant ce délai, le consommateur n'est tenu d'établir que l'existence du défaut de conformité affectant le contenu numérique ou le service numérique et non la date d'apparition de celui-ci.

La garantie légale de conformité emporte obligation pour le professionnel, le cas échéant, de fournir toutes les mises à jour nécessaires au maintien de la conformité du bien.

La garantie légale de conformité donne au consommateur droit à la réparation ou au remplacement du bien dans un délai de trente jours suivant sa demande, sans frais et sans inconvénient majeur pour lui.

Si le bien est réparé dans le cadre de la garantie légale de conformité, le consommateur bénéficie d'une extension de six mois de la garantie initiale. Si le consommateur demande la réparation du bien, mais que le vendeur impose le remplacement, la garantie légale de conformité est renouvelée pour une période de deux ans à compter de la date de remplacement du bien.

Le consommateur peut obtenir une réduction du prix d'achat en conservant le bien ou mettre fin au contrat en se faisant rembourser intégralement contre restitution du bien, si:

1° Le professionnel refuse de réparer ou de remplacer le bien;

2° La réparation ou le remplacement du bien intervient après un délai de trente jours;

3° La réparation ou le remplacement du bien occasionne un inconvénient majeur pour le consommateur, notamment lorsque le consommateur supporte définitivement les frais de reprise ou d'enlèvement du bien non conforme, ou s'il supporte les frais d'installation du bien réparé ou de remplacement;

4° La non-conformité du bien persiste en dépit de la tentative de mise en conformité du vendeur restée infructueuse.

Le consommateur a également droit à une réduction du prix du bien ou à la résolution du contrat lorsque le défaut de conformité est si grave qu'il justifie que la réduction du prix ou la résolution du contrat soit immédiate. Le consommateur n'est alors pas tenu de demander la réparation ou le remplacement du bien au préalable.

Le consommateur n'a pas droit à la résolution de la vente si le défaut de conformité est mineur.

Toute période d'immobilisation du bien en vue de sa réparation ou de son remplacement suspend la garantie qui restait à courir jusqu'à la délivrance du bien remis en état.

Les droits mentionnés ci-dessus résultent de l'application des articles L. 217-1 à L. 217-32 du code de la consommation.

Le vendeur qui fait obstacle de mauvaise foi à la mise en oeuvre de la garantie légale de conformité encourt une amende civile d'un montant maximal de 300 000 euros, qui peut être porté jusqu'à 10 % du chiffre d'affaires moyen annuel (article L. 241-5 du code de la consommation).

Le consommateur bénéficie également de la garantie légale des vices cachés en application des articles 1641 à 1649 du code civil, pendant une durée de deux ans à compter de la découverte du défaut. Cette garantie donne droit à une réduction de prix si le bien est conservé ou à un remboursement intégral contre restitution du bien.

Pour de plus amples informations, veuillez consulter le lien suivant:

Garanties légales accordées au consommateur (<http://www.hp.com/go/eu-legal>) ou

vous pouvez également consulter le site Web des Centres européens des

consommateurs (<https://commission.europa.eu/live-work-travel-eu/consumer-rights-and-complaints/resolve-your-consumer-complaint/european-consumer-centres-network-ecc-net>).

**G.D. Luxembourg et Belgique:** Les avantages de la garantie limitée HP s'appliquent en complément des droits dont vous disposez au titre de la garantie de non-conformité des biens avec le contrat de vente. Cependant, de nombreux facteurs peuvent avoir un impact sur le bénéfice de ces droits. Vos droits en tant que consommateur au titre de ces garanties ne sont en aucune façon limités ou affectés par la garantie limitée HP. Pour de plus amples informations, veuillez consulter le lien suivant: Garanties légales accordées au consommateur (<http://www.hp.com/go/eu-legal>) ou vous pouvez également consulter le site Web des Centres

européens des consommateurs (<https://commission.europa.eu/live-work-travel-eu/consumer-rights-and-complaints/resolve-your-consumer-complaint/european-consumer-centres-network-ecc-net>). Les consommateurs ont le droit de choisir de réclamer un service sous la garantie limitée HP ou auprès du vendeur au cours d'une garantie légale de deux ans.

**Suisse:** Les avantages de la garantie limitée HP s'appliquent en complément des droits dont vous disposez au titre de la garantie de non-conformité des biens avec le contrat de vente. Cependant, de nombreux facteurs peuvent avoir un impact sur le bénéfice de ces droits. Vos droits en tant que consommateur au titre de ces garanties ne sont en aucune façon limités ou affectés par la garantie limitée HP. Pour de plus amples informations, veuillez consulter le lien suivant: Garanties légales accordées au consommateur (<http://www.hp.com/go/eu-legal>) ou vous pouvez également consulter le site Web des Centres européens des consommateurs (<https://commission.europa.eu/live-work-travel-eu/consumer-rights-and-complaints/resolve-your-consumer-complaint/european-consumer-centres-network-ecc-net>). Les consommateurs ont le droit de choisir de réclamer un service sous la garantie limitée HP ou auprès du vendeur au cours d'une garantie légale.

## Italia

La Garanzia limitata HP è una garanzia commerciale fornita volontariamente da HP. Di seguito sono indicati nome e indirizzo della società HP responsabile della fornitura dei servizi coperti dalla Garanzia limitata HP nel vostro Paese:

**Italia:** HP Italy S.r.l., Via G. Di Vittorio 9, 20063 Cernusco S/Naviglio

I vantaggi della Garanzia limitata HP vengono concessi ai consumatori in aggiunta ai diritti derivanti dalla garanzia di due anni fornita dal venditore in caso di non conformità dei beni rispetto al contratto di vendita. Tuttavia, diversi fattori possono avere un impatto sulla possibilità di beneficiare di tali diritti. I diritti spettanti ai consumatori in forza della garanzia legale non sono in alcun modo limitati, né modificati dalla Garanzia limitata HP. Per ulteriori informazioni, si prega di consultare il seguente link: Garanzia legale per i clienti (<http://www.hp.com/go/eu-legal>), oppure visitare il sito Web dei Centri europei per i consumatori (<https://commission.europa.eu/live-work-travel-eu/consumer-rights-and-complaints/resolve-your-consumer-complaint/european-consumer-centres-network-ecc-net>). I consumatori hanno il diritto di scegliere se richiedere un servizio usufruendo della Garanzia limitata HP oppure rivolgendosi al venditore per far valere la garanzia legale di due anni.

## España

Su Garantía limitada de HP es una garantía comercial voluntariamente proporcionada por HP. El nombre y dirección de las entidades HP que proporcionan la Garantía limitada de HP (garantía comercial adicional del fabricante) en su país es:

**España:** HP Printing and Computing Solutions S.L. Calle Jose Echegaray 18 Las Rozas, 28232 Madrid

Los beneficios de la Garantía limitada de HP son adicionales a la garantía legal de 2 años a la que los consumidores tienen derecho a recibir del vendedor en virtud del contrato de compraventa; sin embargo, varios factores pueden afectar su derecho a recibir los beneficios bajo dicha garantía legal. A este respecto, la Garantía limitada de HP no limita o afecta en modo alguno los derechos legales del consumidor (<http://www.hp.com/go/eu-legal>). Para más información, consulte el siguiente enlace: Garantía legal del consumidor o puede visitar el sitio web de los Centros europeos de los consumidores (<https://commission.europa.eu/live-work-travel-eu/consumer-rights-and-complaints/resolve-your-consumer-complaint/european-consumer-centres-network-ecc-net>). Los clientes tienen derecho a elegir si reclaman un servicio acogiéndose a la Garantía limitada de HP o al vendedor de conformidad con la garantía legal de dos años.

## Dinamarca

Den begrænsede HP-garanti er en garanti, der ydes frivilligt af HP. Navn og adresse på det HP-selskab, der er ansvarligt for HP's begrænsede garanti i dit land, er som følger:

**Danmark:** HP Inc Danmark ApS, Engholm Parkvej 8, 3450, Allerød

Den begrænsede HP-garanti gælder i tillæg til eventuelle juridiske rettigheder, for en toårig garanti fra sælgeren af varer, der ikke er i overensstemmelse med salgsaftalen, men forskellige faktorer kan dog påvirke din ret til at opnå disse rettigheder. Forbrugers lovbestemte rettigheder begrænses eller påvirkes ikke på nogen måde af den begrænsede HP-garanti. Se nedenstående link for at få yderligere oplysninger: Forbrugers juridiske garanti (<http://www.hp.com/go/eu-legal>) eller du kan besøge De Europæiske Forbrugercentres websted (<https://commission.europa.eu/live-work-travel-eu/consumer-rights-and-complaints/resolve-your-consumer-complaint/european-consumer-centres-network-ecc-net>). Forbrugere har ret til at vælge, om de vil gøre krav på service i henhold til HP's begrænsede garanti eller hos sælger i henhold til en toårig juridisk garanti.

## Noruega

HPs garanti er en begrenset og kommersiell garanti som HP selv har valgt å tilby. Følgende lokale selskap innestår for garantien:

**Norge:** HP Norge AS, Rolfbuktveien 4b, 1364 Fornebu

HPs garanti kommer i tillegg til det mangelsansvar HP har i henhold til norsk forbrukerkjøpslovgivning, hvor reklamasjonsperioden kan være to eller fem år, avhengig av hvor lenge salgsgjenstanden var ment å vare. Ulike faktorer kan imidlertid ha betydning for om du kvalifiserer til å kreve avhjelp iht slikt mangelsansvar. Forbrukers lovbestemte rettigheter begrenses ikke av HPs garanti. Hvis du vil ha mer informasjon, kan du klikke på følgende kobling: Juridisk garanti for forbruker (<http://www.hp.com/go/eu-legal>) eller du kan besøke nettstedet til de europeiske forbrukersentrene (<https://commission.europa.eu/live-work-travel-eu/consumer-rights-and-complaints/resolve-your-consumer-complaint/european-consumer-centres-network-ecc-net>). Forbrukere har retten til å velge å kreve service under HPs garanti eller iht selgerens lovpålagte mangelsansvar.

## Suecia

HP:s begränsade garanti är en kommersiell garanti som tillhandahålls frivilligt av HP. Namn och adress till det HP-företag som ansvarar för HP:s begränsade garanti i ditt land är som följer:

**Sverige:** HP PPS Sverige AB, SE-169 73 Stockholm

Fördelarna som ingår i HP:s begränsade garanti gäller utöver de lagstadgade rättigheterna till tre års garanti från säljaren angående varans bristande överensstämmelse gentemot köpeavtalet, men olika faktorer kan påverka din rätt att utnyttja dessa rättigheter. Konsumentens lagstadgade rättigheter varken begränsas eller påverkas på något sätt av HP:s begränsade garanti. Mer information får du om du följer denna länk: Lagstadgad garanti för konsumenter (<http://www.hp.com/go/eu-legal>) eller så kan du gå till European Consumer Centers webbplats (<https://commission.europa.eu/live-work-travel-eu/consumer-rights-and-complaints/resolve-your-consumer-complaint/european-consumer-centres-network-ecc-net>). Konsumenter har rätt att välja om de vill ställa krav enligt HP:s begränsade garanti eller på säljaren enligt den lagstadgade treåriga garantin.

## Portugal

A Garantia Limitada HP é uma garantia comercial fornecida voluntariamente pela HP. O nome e a morada da entidade HP responsável pela prestação da Garantia Limitada HP no seu país são os seguintes:

**Portugal:** HPCP – Computing and Printing Portugal, Unipessoal, Lda., Edifício D. Sancho I, Quinta da Fonte, Porto Salvo, Lisboa, Oeiras, 2740 244

As vantagens da Garantia Limitada HP aplicam-se cumulativamente com quaisquer direitos decorrentes da legislação aplicável à garantia de dois anos do vendedor, relativa a defeitos do produto e constante do contrato de venda. Existem, contudo, vários fatores que poderão afetar a sua elegibilidade para beneficiar de tais direitos. Os direitos legalmente atribuídos aos consumidores não são limitados ou afetados de forma alguma pela Garantia Limitada HP. Para mais informações, consulte a ligação seguinte: Garantia legal do consumidor (<http://www.hp.com/go/eu-legal>) ou visite o Web site da Rede dos Centros Europeus do Consumidor (<https://commission.europa.eu/live-work-travel-eu/consumer-rights-and-complaints/resolve-your-consumer-complaint/european-consumer-centres-network-ecc-net>). Os consumidores têm o direito de escolher se pretendem reclamar assistência ao abrigo da Garantia Limitada HP ou contra o vendedor ao abrigo de uma garantia jurídica de dois anos.

## Grecia y Chipre

Η Περιορισμένη εγγύηση HP είναι μια εμπορική εγγύηση η οποία παρέχεται εθελοντικά από την HP. Η επωνυμία και η διεύθυνση του νομικού προσώπου HP που παρέχει την Περιορισμένη εγγύηση HP στη χώρα σας είναι η εξής:

**Ελλάδα /Κύπρος:** HP Printing and Personal Systems Hellas EPE, Tzavella 1-3, 15232 Chalandri, Attiki

**Ελλάδα /Κύπρος:** HP Συστήματα Εκτύπωσης και Προσωπικών Υπολογιστών Ελλάς Εταιρεία Περιορισμένης Ευθύνης, Tzavella 1-3, 15232 Chalandri, Attiki

Τα προνόμια της Περιορισμένης εγγύησης HP ισχύουν επιπλέον των νόμιμων δικαιωμάτων για διετή εγγύηση έναντι του Πωλητή για τη μη συμμόρφωση των προϊόντων με τις συνομολογημένες συμβατικά ιδιότητες, ωστόσο η άσκηση των δικαιωμάτων σας αυτών μπορεί να εξαρτάται από διάφορους παράγοντες. Τα νόμιμα δικαιώματα των καταναλωτών δεν περιορίζονται ούτε επηρεάζονται καθ' οιονδήποτε τρόπο από την Περιορισμένη εγγύηση HP. Για περισσότερες πληροφορίες, συμβουλευτείτε την ακόλουθη τοποθεσία web: Νόμιμη εγγύηση καταναλωτή (<http://www.hp.com/go/eu-legal>) ή μπορείτε να επισκεφτείτε την τοποθεσία web των Ευρωπαϊκών Κέντρων Καταναλωτή (<https://commission.europa.eu/live-work-travel-eu/consumer-rights-and-complaints/resolve-your-consumer-complaint/european-consumer-centres-network-ecc-net>). Οι καταναλωτές έχουν το δικαίωμα να επιλέξουν αν θα αξιώσουν την υπηρεσία στα πλαίσια της Περιορισμένης εγγύησης HP ή από τον πωλητή στα πλαίσια της νόμιμης εγγύησης δύο ετών.

## Hungria

A HP korlátozott jótállás egy olyan kereskedelmi jótállás, amelyet a HP a saját elhatározásából biztosít. Az egyes országokban a HP mint gyártó által vállalt korlátozott jótállást biztosító vállalatok neve és címe a jótállási jegyen vagy a termékhez csatolt egyéb dokumentumban található, vagy ennek hiányában erről az eladó ad tájékoztatást.

**Budapest, Hungary, (BUD):** HP Inc Magyarország Kft. 1117 Budapest, Újbuda Allee Corner Október huszonharmadika u. 8-10.

A HP korlátozott jótállásban biztosított jogok azokon a jogokon felül illetik meg Önt, amelyek a termékeknek az adásvételi szerződés szerinti minőségére vonatkozó kétéves, jogszabályban foglalt eladói szavatosságból, továbbá ha az Ön által vásárolt termékre alkalmazandó, a jogszabályban foglalt kötelező eladói jótállásból erednek, azonban számos körülmény hatással lehet arra, hogy ezek a jogok

Önt megilletik-e. További információért kérjük, keresse fel a következő webhelyet: Jogi Tájékoztató Fogyasztóknak (<http://www.hp.com/go/eu-legal>) vagy látogassa meg az Európai Fogyasztói Központok webhelyét (<https://commission.europa.eu/live-work-travel-eu/consumer-rights-and-complaints/resolve-your-consumer-complaint/european-consumer-centres-network-ecc-net>). A fogyasztóknak jogában áll, hogy megválasszák, hogy a jótállással kapcsolatos igényüket a HP korlátozott jótállás alapján vagy a kétéves, jogszabályban foglalt eladói szavatosság, illetve, ha alkalmazandó, a jogszabályban foglalt kötelező eladói jótállás alapján érvényesítik.

## República Checa

Omezená záruka HP je obchodní zárukou dobrovolně poskytovanou společností HP. Názvy a adresy společností skupiny HP, které odpovídají za plnění omezené záruky HP ve vaší zemi, jsou následující:

**Česká republika:** HP Inc Czech Republic s. r. o., Za Brumlovkou 5/1559, 140 00 Praha 4

Výhody, poskytované omezenou zárukou HP, se uplatňují jako doplněk k jakýmkoli právním nárokům na dvouletou záruku poskytnutou prodejcem v případě nesouladu zboží s kupní smlouvou. Váš nárok na uznání těchto práv však může záviset na mnohých faktorech. Omezená záruka HP žádným způsobem neomezuje ani neovlivňuje zákonná práva zákazníka. Další informace získáte kliknutím na následující odkaz: Zákonná záruka spotřebitele (<http://www.hp.com/go/eu-legal>) případně můžete navštívit webové stránky Evropského spotřebitelského centra (<https://commission.europa.eu/live-work-travel-eu/consumer-rights-and-complaints/resolve-your-consumer-complaint/european-consumer-centres-network-ecc-net>). Spotřebitelé mají právo se rozhodnout, zda chtějí službu reklamovat v rámci omezené záruky HP nebo v rámci zákonem stanovené dvouleté záruky u prodejce.

## Eslovaquia

Obmedzená záruka HP je obchodná záruka, ktorú spoločnosť HP poskytuje dobrovoľne. Meno a adresa subjektu HP, ktorý zabezpečuje plnenie vyplývajúce z Obmedzenej záruky HP vo vašej krajine:

**Slovenská republika:** HP Inc Slovakia, s.r.o., Galvaniho 7, 821 04 Bratislava

Výhody Obmedzenej záruky HP sa uplatnia vedľa prípadných zákazníkových zákonných nárokov voči predávajúcemu z väd, ktoré spočívajú v nesúlade vlastností tovaru s jeho popisom podľa predmetnej zmluvy. Možnosť uplatnenia takých prípadných nárokov však môže závisieť od rôznych faktorov. Služby Obmedzenej záruky HP žiadnym spôsobom neobmedzujú ani neovplyvňujú zákonné práva zákazníka, ktorý je spotrebiteľom. Ďalšie informácie nájdete na nasledujúcom prepojení: Zákonná záruka spotrebiteľa (<http://www.hp.com/go/eu-legal>), prípadne môžete navštíviť webovú lokalitu európskych zákazníckych stredísk (<https://commission.europa.eu/live-work-travel-eu/consumer-rights-and-complaints/resolve-your-consumer-complaint/european-consumer-centres-network-ecc-net>). Spotrebiteľia majú právo zvoliť si, či chcú uplatniť servis v rámci Obmedzenej záruky HP alebo počas zákonnej dvojiročnej záručnej lehoty u predajcu.

## Polonia

Ograniczona gwarancja HP to komercyjna gwarancja udzielona dobrowolnie przez HP. Nazwa i adres podmiotu HP odpowiedzialnego za realizację ograniczonej gwarancji HP w Polsce:

**Polska:** HP Inc Polska sp. z o.o., ul. Szturmowa 2a, 02-678 Warszawa, wpisana do rejestru przedsiębiorców prowadzonego przez Sąd Rejonowy dla m.st. Warszawy w Warszawie, XIII Wydział Gospodarczy Krajowego Rejestru Sądowego, pod numerem KRS 0000546115, NIP 5213690563, REGON 360916326, BDO 000006211, kapitał zakładowy 480.500 PLN.

Świadczenia wynikające z Ograniczonej gwarancji HP stanowią dodatek do praw przysługujących nabywcy w związku z dwuletnią odpowiedzialnością sprzedawcy z tytułu niezgodności towaru

z umową (rękojmia). Niemniej, na możliwość korzystania z tych praw mają wpływ różne czynniki. Ograniczona gwarancja HP w żaden sposób nie ogranicza praw konsumenta ani na nie nie wpływa. Więcej informacji można znaleźć pod następującym łączem: Gwarancja prawna konsumenta (<http://www.hp.com/go/eu-legal>), można także odwiedzić stronę internetową Europejskiego Centrum Konsumentckiego (<https://commission.europa.eu/live-work-travel-eu/consumer-rights-and-complaints/resolve-your-consumer-complaint/european-consumer-centres-network-ecc-net>). Konsumenti mają prawo wyboru co do możliwości skorzystania albo z usług gwarancyjnych przysługujących w ramach Ograniczonej gwarancji HP albo z uprawnień wynikających z dwuletniej rękojmi w stosunku do sprzedawcy.

## Bulgaria

Ograniczena gwarancja na HP przedstawia tęrgowęską gwarancję, dobrowolno dostawiana od HP. Imeto i adresęt na дружеството на HP за вашата страна, отговорно за предоставянето на гаранционната поддръжка в рамките на Ograniczena gwarancja na HP, са както следва:

HP Inc Bulgaria EOOD (Ейч Пи Инк България ЕООД), HP Inc България ЕООД, Бизнес Парк София, 1766 София, сграда 10, България

Предимствата на Ograniczena gwarancja na HP се прилагат в допълнение към всички законови права за двугодишна gwarancja от продавача при несъответствие на стоката с договора за продажба. Въпреки това, различни фактори могат да окажат влияние върху условията за получаване на тези права. Законовите права на потребителите не са ограничени или засегнати по никакъv начин от Ograniczena gwarancja na HP. За допълнителна информация, моля вижте Правната gwarancja на потребителя (<http://www.hp.com/go/eu-legal>) или посетете уебсайта на Европейския потребителски център (<https://commission.europa.eu/live-work-travel-eu/consumer-rights-and-complaints/resolve-your-consumer-complaint/european-consumer-centres-network-ecc-net>). Потребителите имат правото да избират дали да претендират за извършване на услуга в рамките на Ograniczena gwarancja na HP или да погърсят такава от търговеца в рамките на двугодишната правна gwarancja.

## Rumanía

Garanția limitată HP este o garanție comercială furnizată în mod voluntar de către HP. Numele și adresa entitatii HP răspunzătoare de punerea în aplicare a Garanției limitate HP în țara dumneavoastră sunt următoarele:

**România:** HP Inc Romania SRL, 5 Fabrica de Glucoza Str., Building F, Ground Floor and Floor 8, 2nd District, București

Beneficiile Garanției limitate HP se aplică suplimentar față de orice drepturi privind garanția de doi ani oferită de vânzător pentru neconformitatea bunurilor cu contractul de vânzare; cu toate acestea, diversi factori pot avea impact asupra eligibilității dvs. de a beneficia de aceste drepturi. Drepturile legale ale consumatorului nu sunt limitate sau afectate în vreun fel de Garanția limitată HP. Pentru informații suplimentare consultați următorul link: garanția acordată consumatorului prin lege (<http://www.hp.com/go/eu-legal>) sau puteți accesa site-ul Centrul European al Consumatorilor (<https://commission.europa.eu/live-work-travel-eu/consumer-rights-and-complaints/resolve-your-consumer-complaint/european-consumer-centres-network-ecc-net>). Consumatorii au dreptul să alegă dacă să pretindă despăgubiri în cadrul Garanției limitate HP sau de la vânzător, în cadrul garanției legale de doi ani.

## Bélgica y Países Bajos

De Beperkte Fabrieksgarantie van HP is een commerciële garantie vrijwillig verstrekt door HP. De naam en het adres van de HP-entiteit die verantwoordelijk is voor het uitvoeren van de Beperkte Fabrieksgarantie van HP in uw land is als volgt:

**Nederland:** HP Nederland B.V., Startbaan 16, 1187 XR Amstelveen

**België:** HP Belgium BV, Hermeslaan 1, Building B, B-1831 Diegem, ondernemingsnummer 0597.618.285

De voordelen van de Beperkte Fabrieksgarantie van HP vormen een aanvulling op de wettelijke garantie voor consumenten gedurende twee jaren na de levering te verlenen door de verkoper bij een gebrek aan conformiteit van de goederen met de relevante koopovereenkomst. Niettemin kunnen diverse factoren een impact hebben op de eventuele aanspraak van de consument op deze wettelijke rechten. De wettelijke rechten van de consument worden op geen enkele wijze beperkt of beïnvloed door de Beperkte Fabrieksgarantie van HP. Raadpleeg voor meer informatie de volgende webpagina: Wettelijke garantie voor consumenten (<http://www.hp.com/go/eu-legal>) of u kan de website van het Europees Consumenten Centrum bezoeken (<https://commission.europa.eu/live-work-travel-eu/consumer-rights-and-complaints/resolve-your-consumer-complaint/european-consumer-centres-network-ecc-net>). Consumenten hebben het recht om te kiezen tussen enerzijds de Beperkte Fabrieksgarantie van HP of anderzijds het aanspreken van de verkoper ter uitoefening van de wettelijke garantie.

## Finlandia

HP:n rajoitettu takuu on HP:n vapaaehtoisesti antama kaupallinen takuu. HP:n myöntämästä takuusta maassanne vastaavan HP:n edustajan yhteystiedot ovat:

**Suomi:** HP Finland Oy, Piispankalliontie, FIN - 02200 Espoo

HP:n takuun edut ovat voimassa mahdollisten kuluttajansuojalakiin perustuvien oikeuksien lisäksi sen varalta, että tuote ei vastaa myyntisopimusta. Saat lisätietoja seuraavasta linkistä: Kuluttajansuoja (<http://www.hp.com/go/eu-legal>) tai voit käydä Euroopan kuluttajakeskuksen sivustolla (<https://commission.europa.eu/live-work-travel-eu/consumer-rights-and-complaints/resolve-your-consumer-complaint/european-consumer-centres-network-ecc-net>). Kuluttajilla on oikeus vaatia virheen korjausta HP:n takuun ja kuluttajansuojan perusteella HP:ita tai myyjältä.

## Eslovenia

Omejena garancija HP je prostovoljna trgovska garancija, ki jo zagotavlja podjetje HP. Ime in naslov poslovne enote HP, ki je odgovorna za omejeno garancijo HP v vaši državi, sta naslednja:

**Slovenija:** HP Europe B.V. Meyrin Branch, Route du Nant-d'Avril 150, 1217 Meyrin, Switzerland

Ugodnosti omejene garancije HP veljajo poleg zakonskih pravic, ki ob sklenitvi kupoprodajne pogodbe izhajajo iz dveletne garancije prodajalca v primeru neskladnosti blaga, vendar lahko na izpolnjevanje pogojev za uveljavitev pravic vplivajo različni dejavniki. Omejena garancija HP nikakor ne omejuje strankinih z zakonom predpisanih pravic in ne vpliva nanje. Za dodatne informacije glejte naslednjo povezavo: Strankino pravno jamstvo (<http://www.hp.com/go/eu-legal>); ali pa obiščite spletno mesto evropskih središč za potrošnike (<https://commission.europa.eu/live-work-travel-eu/consumer-rights-and-complaints/resolve-your-consumer-complaint/european-consumer-centres-network-ecc-net>). Potrošniki imajo pravico izbrati, ali bodo uveljavljali pravice do storitev v skladu z omejeno garancijo HP ali proti prodajalcu v skladu z dvoletno zakonsko garancijo.

## Croacia

HP ograničeno jamstvo komercijalno je dobrovoljno jamstvo koje pruža HP. Ime i adresa HP subjekta odgovornog za HP ograničeno jamstvo u vašoj državi:

**Hrvatska:** HP Computing and Printing d.o.o. za računalne i srodne aktivnosti, Radnička cesta 41, 10000 Zagreb

Pogodnosti HP ograničenog jamstva vrijede zajedno uz sva zakonska prava na dvogodišnje jamstvo kod bilo kojeg prodavača s obzirom na nepodudaranje robe s ugovorom o kupnji. Međutim, razni faktori mogu utjecati na vašu mogućnost ostvarivanja tih prava. HP ograničeno jamstvo ni na koji način ne utječe niti ne ograničava zakonska prava potrošača. Dodatne informacije potražite na ovoj adresi: Zakonsko jamstvo za potrošače (<http://www.hp.com/go/eu-legal>) ili možete posjetiti web-mjesto Europskih potrošačkih centara (<https://commission.europa.eu/live-work-travel-eu/consumer-rights-and-complaints/resolve-your-consumer-complaint/european-consumer-centres-network-ecc-net>). Potrošači imaju pravo odabrati žele li ostvariti svoja potraživanja u sklopu HP ograničenog jamstva ili pravnog jamstva prodavača u trajanju ispod dvije godine.

## Letonia

HP ierobežotā garantija ir komercgarantija, kuru brīvprātīgi nodrošina HP. HP uzņēmums, kas sniedz HP ierobežotās garantijas servisa nodrošinājumu jūsu valstī:

**Latvija:** HP Finland Oy, PO Box 515, 02201 Espoo, Finland

HP ierobežotās garantijas priekšrocības tiek piedāvātas papildus jebkurām likumīgajām tiesībām uz pārdevēja un/vai ražotāju nodrošinātu divu gadu garantiju gadījumā, ja preces neatbilst pirkuma līgumam, tomēr šo tiesību saņemšanu var ietekmēt vairāki faktori. HP ierobežotā garantija nekādā veidā neierobežo un neietekmē patērētāju likumīgās tiesības. Lai iegūtu plašāku informāciju, izmantojiet šo saiti: Patērētāju likumīgā garantija (<http://www.hp.com/go/eu-legal>) vai arī Eiropas Patērētāju tiesību aizsardzības centra tīmekļa vietni (<https://commission.europa.eu/live-work-travel-eu/consumer-rights-and-complaints/resolve-your-consumer-complaint/european-consumer-centres-network-ecc-net>). Patērētājiem ir tiesības izvēlēties, vai pieprasīt servisa nodrošinājumu saskaņā ar HP ierobežoto garantiju, vai arī pārdevēja sniegto divu gadu garantiju.

## Lituania

HP ribotoji garantija yra HP savanoriškai teikiama komercinė garantija. Toliau pateikiami HP bendrovių, teikiančių HP garantiją (gamintojo garantiją) jūsų šalyje, pavadinimai ir adresai:

**Lietuva:** HP Finland Oy, PO Box 515, 02201 Espoo, Finland

HP ribotoji garantija papildomai taikoma kartu su bet kokiais kitomis įstatymais nustatytais teisėmis į pardavėjo suteikiamą dviejų metų laikotarpio garantiją dėl prekių atitikties pardavimo sutarčiai, tačiau tai, ar jums ši teisė bus suteikiama, gali priklausyti nuo įvairių aplinkybių. HP ribotoji garantija niekaip neapriboja ir neįtakoja įstatymais nustatytų vartotojo teisių. Daugiau informacijos rasite paspaudę šią nuorodą: Teisinė vartotojo garantija (<http://www.hp.com/go/eu-legal>) arba apsilankę Europos vartotojų centro internetinėje svetainėje (<https://commission.europa.eu/live-work-travel-eu/consumer-rights-and-complaints/resolve-your-consumer-complaint/european-consumer-centres-network-ecc-net>). Vartotojai turi teisę prašyti atlikti techninį aptarnavimą pagal HP ribotąją garantiją arba pardavėjo teikiamą dviejų metų įstatymais nustatytą garantiją.

## Estonia

HP piiratud garantii on HP poolt vabatahtlikult pakutav kaubanduslik garantii. HP piiratud garantii eest vastutab HP üksus aadressil:

**Eesti:** HP Finland Oy, PO Box 515, 02201 Espoo, Finland

HP piiratud garantii rakendub lisaks seaduses ettenähtud müüjapoolsele kaheaastasele garantiile, juhul kui toode ei vasta müüjalepingu tingimustele. Siiski võib esineda asjaolusid, mille puhul teie jaoks need õigused ei pruugi kehtida. HP piiratud garantii ei piira ega mõjuta mingil moel tarbija seadusjärgseid õigusi. Lisateavet leiate järgmiselt lingilt: tarbija õiguslik garantii (<http://www.hp.com/go/eu-legal>) või võite külastada Euroopa tarbijakeskuste

veebisaiti (<https://commission.europa.eu/live-work-travel-eu/consumer-rights-and-complaints/resolve-your-consumer-complaint/european-consumer-centres-network-ecc-net>). Tarbijal on õigus valida, kas ta soovib kasutada HP piiratud garantiid või seadusega ette nähtud müüjapoolset kaheaastast garantiid.

## Declaración de garantía limitada para cartuchos de impresión, tambores de creación de imágenes y unidades de procesamiento de imágenes HP que se usan con las impresoras HP LaserJet, las impresoras láser HP y Samsung

Este producto está cubierto por la garantía comercial/limitada de HP en países/regiones autorizados para su uso/distribución. Para obtener los detalles completos de la garantía, consulte: [hp.com/toner/info](http://hp.com/toner/info).

## Declaración de garantía limitada de los consumibles de larga duración y el kit de mantenimiento

Se garantiza que este producto de HP está libre de defectos en los materiales y la mano de obra hasta que a) la impresora proporcione un indicador de bajo ciclo de vida en el panel de control, o b) el periodo de garantía caduque. Los kits de mantenimiento preventivo de repuesto o los productos LLC llevan unas piezas con garantía limitada de 90 días, a partir de la última fecha de compra.

Esta garantía no cubre productos que (a) se hayan modificado, restaurado, remanufacturado o alterado de cualquier modo, (b) presenten problemas derivados del uso indebido, almacenamiento inadecuado o funcionamiento fuera de las especificaciones medioambientales publicadas para el producto de impresora, o (c) presenten desgaste derivado del uso normal.

Para acceder al servicio de garantía, devuelva el producto al establecimiento de compra (con una descripción por escrito del problema) o póngase en contacto con el servicio de atención al cliente de HP. HP sustituirá los productos que se demuestren que son defectuosos o devolverá el dinero de la compra.

EN LA MEDIDA EN QUE ESTÉ PERMITIDO POR LA LEGISLACIÓN LOCAL, LA GARANTÍA INDICADA ANTERIORMENTE ES EXCLUSIVA Y NINGUNA OTRA GARANTÍA O CONDICIÓN, YA SEA VERBAL O ESCRITA, ESTÁ EXPRESA O IMPLÍCITA. HP NIEGA ESPECÍFICAMENTE CUALQUIER GARANTÍA O CONDICIÓN DE COMERCIALIZACIÓN, CALIDAD SATISFACTORIA E IDONEIDAD PARA UN PROPÓSITO PARTICULAR.

A EXCEPCIÓN DE LO INDICADO ANTERIORMENTE, NI HP NI SUS PROVEEDORES SE RESPONSABILIZAN EN NINGÚN CASO DE LA PÉRDIDA DE DATOS O DEL DAÑO DIRECTO, ESPECIAL, INCIDENTAL, DERIVADO (INCLUIDA LA PÉRDIDA DE BENEFICIOS O DATOS) O CUALQUIER OTRO DAÑO, TANTO SI ESTÁ BASADO EN UN CONTRATO, AGRAVIO U OTRO TIPO DE DOCUMENTO.

EN LA MEDIDA EN QUE ESTÉ PERMITIDO LEGALMENTE, LOS TÉRMINOS DE GARANTÍA CONTENIDOS EN ESTA DECLARACIÓN NO EXCLUYEN, RESTRINGEN NI MODIFICAN, SINO QUE SE UNEN A LOS DERECHOS ESTATUTARIOS OBLIGATORIOS APLICABLES A LA VENTA DEL PRODUCTO A USTED.

## Impresora con seguridad dinámica habilitada

Esta impresora está diseñada para funcionar solo con cartuchos que dispongan de un chip de HP nuevo o reutilizado. Un chip de HP reutilizado permite el uso de cartuchos reutilizados, rellenados o reacondicionados.

La impresora utiliza medidas de seguridad dinámica para bloquear los cartuchos con un chip que no sea de HP. Las actualizaciones periódicas de firmware que se realizan a través de Internet mantienen la eficacia de las medidas de seguridad dinámica y bloquean los cartuchos que funcionaban anteriormente.

Las actualizaciones pueden mejorar, reforzar o ampliar las funcionalidades y características de la impresora, ofrecer protección frente a amenazas para la seguridad o servir a otros fines, además de impedir que los cartuchos que cuenten con un chip que no sea de HP funcionen en la impresora, incluidos cartuchos que sí funcionan actualmente. A menos que estés inscrito en determinados programas de HP como Instant Ink o utilices otros servicios que requieran actualizaciones automáticas de firmware en línea, la mayoría de las impresoras HP pueden configurarse para recibir actualizaciones de forma automática o con una notificación que te permita decidir si quieres actualizarla o no. Para obtener más información sobre seguridad dinámica y cómo configurar las actualizaciones de firmware en línea, consulta [www.hp.com/learn/ds](http://www.hp.com/learn/ds).

## Disposiciones de HP sobre consumibles que no son HP

HP no recomienda el uso de cartuchos de tóner nuevos o reacondicionados de otros fabricantes.



**NOTA:** Para los productos de impresión HP, el uso de un cartucho de tóner de otro fabricante o recargado no afecta a la garantía ni a los contratos de asistencia entre HP y el cliente. No obstante, si el fallo o el daño del producto es atribuible al uso de un cartucho de tóner recargado o que no sea de HP, HP facturará las tarifas de tiempo y los materiales estándares para cubrir dicho fallo o daño concreto en el producto.

## Sitio web contra falsificaciones HP

Acceda a [www.hp.com/go/anticounterfeit](http://www.hp.com/go/anticounterfeit) cuando instale un cartucho de tóner HP y aparezca un mensaje en el panel de control en el que se indique que el cartucho no es de HP. De este modo, HP podrá ayudarle a determinar si el cartucho es original y le indicará los pasos que debe seguir para solucionar el problema.

Es posible que el cartucho no sea un cartucho original HP si observa lo siguiente:

- En la página de estado de los consumibles se indica que se ha instalado un consumible que no es de HP.
- Si tiene un gran número de problemas con el cartucho.
- El cartucho tiene un aspecto diferente al habitual (por ejemplo, si el embalaje es diferente al habitual de HP).

## Datos almacenados en el cartucho de tóner

Los cartuchos de tóner HP que se usan con este producto tienen un chip de memoria que ayuda en el funcionamiento del producto.

Además, este chip de memoria recopila un conjunto limitado de datos sobre el uso del producto, que puede incluir la siguiente información: la fecha en que se instaló el cartucho de tóner por primera vez, la fecha en que se utilizó el cartucho de tóner por última vez, el número de páginas impresas con el cartucho de tóner, la cobertura de página, los modos de impresión utilizados, todos los errores de impresión que se hayan producido y el modelo de producto. Esta información contribuye a que HP diseñe en el futuro productos que satisfagan las necesidades de impresión de nuestros clientes.

Los datos recopilados por el chip de memoria del cartucho de t ner no contienen informaci n que pueda utilizarse para identificar a un cliente o usuario del cartucho de t ner del producto que utilizan.

HP recoge una muestra de los chips de memoria de los cartuchos de t ner que se devuelven al programa gratuito de devoluci n y reciclaje de HP (HP Planet Partners: [www.hp.com/hprecycle](http://www.hp.com/hprecycle)). Los chips de memoria de esta muestra se leen y se estudian para mejorar los futuros productos de HP. Es posible que los socios de HP que colaboran en el reciclaje de estos cartuchos de t ner tambi n tengan acceso a estos datos.

Cualquier tercera parte que posea el cartucho de t ner podr a tener acceso a la informaci n an nima que contiene el chip de memoria.

## Contrato de licencia del usuario final

LEA DETENIDAMENTE ESTA INFORMACI N ANTES DE UTILIZAR ESTE EQUIPO DE SOFTWARE: Este Contrato de licencia del usuario final (en lo sucesivo, "CLUF") constituye un acuerdo legal establecido entre (a) el usuario (un individuo o una sola entidad) y (b) HP Inc. (en adelante, "HP"), que rige el uso de cualquier aplicaci n de inicio de sesi n  nico instalado o puesto a su disposici n por HP para su uso con un dispositivo de impresi n (en lo sucesivo, "Software").

Es posible que el Producto HP incluya una enmienda o un anexo de este CLUF.

LOS DERECHOS DEL SOFTWARE SE OFRECEN S LO SI ACEPTA TODOS LOS T RMINOS Y CONDICIONES DE ESTE CLUF. AL INSTALAR, COPIAR, DESCARGAR O HACER CUALQUIER OTRO USO DEL SOFTWARE, EXPRESA SU CONFORMIDAD CON LOS T RMINOS DE ESTE CLUF. SI NO ACEPTA ESTOS T RMINOS DE LICENCIA, SU  NICA OPCI N ES DEJAR DE UTILIZAR EL SOFTWARE Y DESINSTALAR EL PRODUCTO DE SU DISPOSITIVO.

ESTE CLUF ES UN ACUERDO GLOBAL Y NO ES ESPEC FICO DE NING N PA S, ESTADO O TERRITORIO CONCRETO. SI HA ADQUIRIDO EL SOFTWARE COMO CONSUMIDOR DE CONFORMIDAD CON LO DISPUESTO EN LA LEGISLACI N SOBRE CONSUMO PERTINENTE DE SU PA S, ESTADO O TERRITORIO, CON INDEPENDENCIA DE CUALQUIER DISPOSICI N DE ESTE CLUF EN SENTIDO CONTRARIO, NINGUNA DISPOSICI N DE ESTE CLUF AFECTA A LOS DERECHOS O COMPENSACIONES LEGALES INELUDIBLES DE LOS QUE PUEDA DISFRUTAR DE ACUERDO A LA LEGISLACI N DEL CONSUMIDOR, Y ESTE CLUF EST  SUJETO A DICHOS DERECHOS Y COMPENSACIONES. CONSULTE LA SECCI N 17 PARA OBTENER M S INFORMACI N SOBRE SUS DERECHOS COMO CONSUMIDOR.

1. **CONCESI N DE LICENCIA.** HP le concede los siguientes derechos siempre que cumpla con todos los t rminos y condiciones de este CLUF. En caso de que represente a una entidad u organizaci n, se aplicar n los mismos t rminos y condiciones de la Secci n 1 con respecto a usar, copiar y almacenar el Software en los dispositivos de su entidad u organizaci n respectiva.
  - a. **Uso.** Puede utilizar una copia del Software en su dispositivo para acceder al Software y usarlo. No puede separar los componentes del Software para su uso en m s de un dispositivo. No tiene el derecho de distribuci n del software, ni derecho a modificar el software o desactivar cualquier funci n de licencia o control del software. Puede cargar el Software en la memoria temporal (RAM) de su dispositivo con el fin de utilizar dicho Software.
  - b. **Almacenamiento.** Puede copiar el Software en la memoria local o en un dispositivo de almacenamiento de su dispositivo.
  - c. **Copia.** Puede archivar o realizar copias de seguridad del Software, siempre que las copias contengan todos los avisos de propiedad originales del Software y su uso est  destinado  nicamente a fines de copia de seguridad.

- d. Reserva de derechos. HP y sus proveedores se reservan todos los derechos que no se le han concedido expresamente en el presente CLUF.
  - e. Software gratuito. A pesar de los términos y las condiciones de este CLUF, la totalidad o cualquier parte del Software que constituya software que no pertenezca a HP o software proporcionado con una licencia pública por terceros ("Software gratuito") dispondrá de una licencia sujeta a los términos y condiciones del contrato de licencia de software o cualquier otra documentación que acompañe a dicho Software gratuito en el momento de la descarga, la instalación o el uso del mismo. El uso del Software gratuito está plenamente regido por los términos y condiciones de dicha licencia.
2. **ACTUALIZACIONES.** Para utilizar el Software identificado como una actualización, en primer lugar debe disponer de la licencia del Software original identificado por HP para optar a la actualización. Después de actualizar, no podrá seguir utilizando el Producto de software original que le ha permitido optar a la actualización.
3. **SOFTWARE ADICIONAL.** Este CLUF se aplica a las actualizaciones o complementos del Software original proporcionados por HP, a menos que HP indique otros términos junto con la actualización o el complemento. En caso de conflicto entre los términos, prevalecerán los otros términos.
4. **TRANSFERENCIA.**
- a. Terceros. El usuario final inicial del Software puede realizar una única transferencia del Software a otro usuario final. Cualquier transferencia debe incluir todos los componentes, soportes, materiales impresos, este CLUF y el Certificado de autenticidad, si procede. La transferencia no puede ser una transferencia indirecta, como una consignación. Antes de la transferencia, el usuario final que recibe el producto transferido debe aceptar todos los términos del CLUF. Una vez transferido el Software, su licencia finaliza automáticamente.
  - b. Restricciones. No puede alquilar, arrendar o prestar el Software o usar el Software para uso compartido comercial o uso en un departamento. No puede sublicenciar, asignar ni transferir la licencia o el Software, salvo que se indique expresamente lo contrario en este CLUF.
5. **DERECHOS DE PROPIEDAD.** Todos los derechos de propiedad intelectual del Software y la documentación del usuario son propiedad de HP o de sus proveedores y están protegidos por la ley, incluidas, entre otras, las leyes de copyright, de secreto comercial y de marcas comerciales de EE. UU., así como otras leyes aplicables y disposiciones de tratados internacionales. No puede eliminar las identificaciones de producto, los avisos de copyright ni las restricciones de propiedad del Software.
6. **LIMITACIÓN DE INGENIERÍA INVERSA.** No puede utilizar la ingeniería inversa, descompilar ni desmontar el Software, a no ser que así lo indique la ley aplicable, con independencia de esta limitación, o cuando así se indique expresamente en este CLUF.
7. **VIGENCIA.** Este CLUF estará vigente a menos que finalice o sea rechazado. Este CLUF también concluirá si así se determina en función de las condiciones establecidas en él o en el caso de que no cumpla con los términos y condiciones de este CLUF.
8. **CONFIGURACIÓN DE LA CUENTA.**
- a. Debe crear una cuenta de ID de HP para utilizar el Software. Es su responsabilidad obtener y mantener todo el equipo, los servicios y el software necesarios para acceder y utilizar la cuenta de ID de HP, cualquier aplicación relacionada con este Software y sus dispositivos, así como el pago de cualquier tarifa aplicable.

- b. USTED ES EL ÚNICO RESPONSABLE DE PRESERVAR LA CONFIDENCIALIDAD DE CUALQUIER NOMBRE DE USUARIO Y CONTRASEÑA RECOPIADOS POR EL SOFTWARE. Debe notificar a HP de forma inmediata en caso de un uso no autorizado de su cuenta de ID de HP o de cualquier otro fallo de seguridad relacionado con este Software o los dispositivos en los que esté instalado.
9. **AVISO DE RECOPIACIÓN DE DATOS.** Es posible que HP recopile nombres de usuario, contraseñas, direcciones IP de dispositivos u otra información de autenticación usada por usted para acceder a ID de HP y a las distintas aplicaciones conectadas mediante este Software. Es posible que HP utilice estos datos para optimizar el rendimiento del Software basándose en las preferencias del usuario, proporcionar soporte y mantenimiento, y garantizar la seguridad y la integridad del software. Puede obtener más información sobre la recopilación de datos en las secciones “¿Qué datos recopilamos?” y “¿Cómo utilizamos los datos?” de la [Declaración de privacidad de HP](#).
10. **DESCARGO DE RESPONSABILIDAD.** EN LA MEDIDA EN QUE LO PERMITA LA LEY APLICABLE, HP Y SUS PROVEEDORES PROPORCIONAN EL SOFTWARE “TAL CUAL” CON TODOS SUS DEFECTOS Y, POR LA PRESENTE, RECHAZAN TODAS LAS DEMÁS GARANTÍAS, OBLIGACIONES Y CONDICIONES, YA SEAN EXPLÍCITAS, IMPLÍCITAS O ESTABLECIDAS, INCLUIDAS, ENTRE OTRAS, GARANTÍAS: (i) DE TÍTULO Y DE NO INFRACCIÓN; (ii) DE COMERCIABILIDAD; (iii) DE ADECUACIÓN A UN FIN ESPECÍFICO; (iv) DE QUE EL SOFTWARE FUNCIONARÁ CON CONSUMIBLES O ACCESORIOS DE OTROS FABRICANTES; Y (v) DE AUSENCIA DE VIRUS CON RESPECTO AL SOFTWARE. Algunos estados/jurisdicciones no permiten la exclusión de garantías implícitas ni limitaciones en la duración de las garantías implícitas, por lo que el descargo de responsabilidad anterior puede no aplicarse en su totalidad en su caso.
11. **LIMITACIÓN DE RESPONSABILIDAD.** En función de las normativas locales y con independencia de los daños en los que pueda incurrir, la totalidad de la responsabilidad de HP y de cualquiera de sus proveedores, de acuerdo con las disposiciones de este CLUF, así como del recurso exclusivo para todo lo dispuesto anteriormente, estará limitada a la cantidad máxima que haya abonado de forma independiente por el Software o 5,00 USD. EN LA MEDIDA EN QUE LO PERMITA LA LEY APLICABLE, HP Y SUS PROVEEDORES NO SERÁN RESPONSABLES EN NINGÚN CASO DE LOS DAÑOS ESPECIALES, INCIDENTALES, INDIRECTOS NI CONSIGUIENTES (INCLUIDOS, ENTRE OTROS, LOS DAÑOS CAUSADOS POR LA PÉRDIDA DE BENEFICIOS O DE DATOS CONFIDENCIALES Y CUALQUIER OTRA INFORMACIÓN, LA INTERRUPCIÓN DE LA ACTIVIDAD EMPRESARIAL, LOS DAÑOS PERSONALES O LA PÉRDIDA DE PRIVACIDAD) DERIVADOS DEL USO O LA INCAPACIDAD DE USO DEL SOFTWARE O RELACIONADOS CON CUALQUIER DISPOSICIÓN DE ESTE CLUF, INCLUSO SI SE HA ADVERTIDO A HP O A CUALQUIER PROVEEDOR DE LA POSIBILIDAD DE TALES DAÑOS E INCLUSO SI LA SOLUCIÓN NO CUMPLE CON SU FIN ESPECÍFICO. Algunos estados/ jurisdicciones no permiten la exclusión ni la limitación de los daños incidentales o consiguientes, por lo que es posible que la limitación anterior no se aplique en su caso.
12. **CONSUMIDORES DEL GOBIERNO DE LOS EE. UU.** El software informático comercial, la documentación de software informático y los datos técnicos de los elementos comerciales cumplen las normativas FAR 12.211 y 12.212 y están autorizados para el Gobierno de los EE. UU. de acuerdo con la licencia comercial estándar de HP.
13. **CUMPLIMIENTO DE LAS LEYES DE EXPORTACIÓN.** Debe cumplir con todas las leyes y normativas de los Estados Unidos y otros países/regiones (en lo sucesivo, "Leyes de exportación") para garantizar que el Software no (1) se exporte, directa o indirectamente, de forma que viole las Leyes de exportación o (2) se utilice para un fin no permitido por las Leyes de exportación como, por ejemplo, la proliferación de armas nucleares, químicas o biológicas, entre otros.
14. **CAPACIDAD Y AUTORIDAD PARA CONTRATAR.** Declara haber alcanzado la mayoría de edad legal en su estado de residencia y, si procede, que dispone de la debida autorización de su empresa para formalizar este contrato.

- 15. LEGISLACIÓN APLICABLE.** Este CLUF se rige por las leyes del estado de California (EE. UU.).
- 16. CONTRATO COMPLETO.** A menos que haya participado en un acuerdo de licencia independiente para el Software, este CLUF (así como cualquier anexo o enmienda a este CLUF incluidos con el Producto de HP) conforma la totalidad del contrato establecido entre el usuario y HP en relación con el Software y reemplaza todas las comunicaciones orales o escritas anteriores o contemporáneas, propuestas y representaciones relativas al Software o cualquier otra cuestión tratada en este CLUF. Si los términos de las políticas de HP o de los programas de servicios de soporte entran en conflicto con los términos de este CLUF, prevalecerán los términos del presente CLUF.
- 17. DERECHOS DE LOS CONSUMIDORES.** Es posible que los consumidores de algunos países, estados o territorios se beneficien de algunos derechos o compensaciones legales de la legislación del consumidor en cuanto a los que la responsabilidad de HP no se puede excluir ni limitar de forma legal. Si ha adquirido el Software como consumidor de conformidad con lo dispuesto en la legislación sobre consumo pertinente de su país, estado o territorio, las disposiciones de este CLUF (incluidos los descargos de garantías y las limitaciones y las exclusiones de responsabilidad) deben entenderse sin perjuicio de la ley aplicable y solo se aplicarán en la medida en que lo permita la ley aplicable.

**Consumidores de Australia:** Si ha adquirido el Software como consumidor de conformidad con lo dispuesto en la Ley australiana de protección del consumidor (Australian Consumer Law) de la Ley australiana de competencia y del consumidor (Australian Competition and Consumer Act) (Cth) de 2010, con independencia de cualquier disposición de este CLUF:

- a. El software incluye garantías que no se pueden excluir dentro del marco de la ley de consumidores de Australia, por ejemplo, que los bienes deben ser de una calidad aceptable y los servicios se deben proporcionar con la debida diligencia y competencia. Tiene derecho a una sustitución o devolución con motivo de una avería grave, o a una compensación por cualquier otra pérdida o daño razonablemente previsible. Además, tiene derecho a la reparación o la sustitución del software si este no presenta una calidad aceptable y la avería no constituye una avería grave.
- b. Ninguna disposición de este CLUF excluye, limita o modifica ningún derecho o compensación, garantía o término o condición implícito o exigido por la ley de consumidores de Australia, la cual no puede ser excluida o limitada de acuerdo con la ley aplicable.
- c. Además, los beneficios proporcionados por las garantías explícitas de este CLUF se acumulan a cualquier otro derecho y compensación disponible bajo la ley de consumidores de Australia. Sus derechos de acuerdo con la Ley australiana de protección del consumidor prevalecerán a no ser que sean incompatibles con cualquiera de las limitaciones que constan en la garantía expresa.

Es posible que el Software recopile información generada por el usuario. Por la presente, HP le transmite que si HP repara su Software, es posible que esa reparación provoque la pérdida de dichos datos. En la medida en que lo permita la ley, las limitaciones y exclusiones de la responsabilidad de HP que aparecen en este CLUF se aplicarán en lo que se refiera a cualquier pérdida de datos.

Si considera que tiene derecho a cualquier garantía de este contrato o a cualquiera de las compensaciones citadas arriba, póngase en contacto con HP:

**Tabla A-1**

HP PPS Australia Pty Ltd.
Building F, 1 Homebush Bay Drive

**Tabla A-1 (continuación)**

Rhodes, NSW 2138

Australia

Para iniciar una solicitud de soporte o una reclamación de garantía, llame al 13 10 47 (desde Australia) o al +61 2 8278 1039 (si llama desde otro lugar), o visite [www.hp.com.au](http://www.hp.com.au) y seleccione la pestaña "Soporte" (Support) para acceder a las opciones de atención al cliente más reciente.

Si usted es un cliente de conformidad con lo dispuesto en la Ley australiana de protección del consumidor y va a adquirir el Software o los servicios de soporte y garantía del Software que, normalmente, no se adquieren para su uso personal o doméstico o para su consumo, con independencia de cualquier disposición de este CLUF, HP limita su responsabilidad por el incumplimiento de la garantía del consumidor tal y como se indica a continuación:

- a. Suministro de los servicios de soporte o garantía del Software: a uno o más de los siguientes: reabastecimiento de los servicios o pago de los costes de reabastecimiento de los servicios.
- b. Suministro del Software: a uno o más de los siguientes: sustitución del Software o abastecimiento del software equivalente; reparación del Software; pago de los costes de sustitución del Software o de la adquisición del software equivalente; o pago de los costes de reparación del Software.
- c. De lo contrario, en la medida en que lo permita la ley.

**Consumidores de Nueva Zelanda:** En Nueva Zelanda, el Software incluye garantías que no se pueden excluir de acuerdo con la Ley de garantías del consumidor (Consumer Guarantees Act) de 1993. En Nueva Zelanda, Transacción del consumidor implica una transacción de una persona que adquiere productos para su uso personal o doméstico o para su consumo y no para su uso comercial. Los consumidores neozelandeses que adquieran productos para su uso personal o doméstico o para su consumo y no para su uso comercial ("Consumidores neozelandeses") tienen derecho a una reparación, sustitución o devolución con motivo de una avería, o a una compensación por cualquier otra pérdida o daño razonablemente previsible. Es posible que un Consumidor neozelandés (como se describe anteriormente) recupere los costes por devolver el producto al lugar de compra si se incumple la Ley del consumidor de Nueva Zelanda; además, si la devolución de los productos a HP supusiera un gran coste para el Consumidor neozelandés, HP recogería los productos por su cuenta. Si alguno de los productos o servicios suministrados tiene un fin comercial, usted acepta que el Acta de Garantías de los Consumidores de 1993 no es aplicable, ya que, dada la naturaleza y el valor de la transacción, esto resulta justo y razonable.

© Copyright 2019 HP Development Company, L.P.

La información contenida aquí está sujeta a cambios sin previo aviso. Cualquier otro producto mencionado en este documento puede ser una marca comercial de sus respectivas empresas. En la medida en que lo permita la ley, las únicas garantías de los productos y servicios HP se detallan en las declaraciones de garantía expresas que acompañan a dichos productos y servicios. Nada de lo que aquí se incluya debe considerarse como una garantía adicional. En la medida en que lo permita la ley aplicable, HP no será responsable de las omisiones ni de los errores técnicos o editoriales contenidos en el presente documento.

Versión: Abril de 2019

## Servicio de reparación por parte del cliente

Los productos HP están diseñados con numerosas piezas de autorreparación del cliente (CSR) con el fin de minimizar el tiempo de reparación y permitir una mayor flexibilidad a la hora de realizar sustituciones de piezas defectuosas. Si durante el período de diagnóstico HP identifica que la reparación puede llevarse a cabo mediante una pieza CSR, HP le enviará directamente la pieza para que pueda sustituirla usted mismo. Existen dos categorías de piezas CSR: 1) Piezas cuya autorreparación del cliente es obligatoria. Si solicita que HP realice la sustitución de las piezas, se le cargarán los costes de desplazamiento y de mano de obra que requiera el servicio. 2) Piezas cuya autorreparación del cliente es opcional. Estas piezas también están diseñadas para la autorreparación del cliente. Sin embargo, si necesita que HP realice la sustitución, no se le cargará ningún coste adicional, según el servicio de garantía especificado en su producto.

Dependiendo de la disponibilidad y la ubicación geográfica, las piezas CSR se enviarán para su recepción al siguiente día laborable. La entrega en el mismo día o en cuatro horas se ofrece también con un cargo adicional, siempre que la ubicación geográfica lo permita. Si requiere asistencia, puede llamar al centro de asistencia técnica de HP y un técnico le ayudará por teléfono. HP especifica en los materiales enviados con una pieza CSR de recambio si debe enviar a HP la pieza defectuosa. En los casos en los que se tenga que devolver la pieza defectuosa a HP, deberá enviar la pieza defectuosa a HP dentro de un periodo de tiempo, normalmente en cinco (5) días laborables. En el envío, deberá incluir la pieza defectuosa y la documentación correspondiente en los materiales de envío suministrados. En caso de no enviar la pieza defectuosa, HP podrá cargarle los costes de la sustitución. En las autorreparaciones del cliente, HP correrá con los gastos de envío y la devolución de la pieza defectuosa, y elegirá el servicio de mensajería o empresa de transportes a utilizar.

## Servicio de atención al cliente

Reciba asistencia telefónica para su país/región	Los números de teléfono de los distintos países/regiones se encuentran en el folleto incluido en la caja del producto o en <a href="http://www.hp.com/support/">www.hp.com/support/</a> .
Tenga preparados el nombre, el número de serie y la fecha de compra del producto, además de una descripción del problema.	
Obtenga asistencia por Internet las 24 horas y descargue utilidades de software y controladores	<a href="http://www.hp.com/support/colorljmfp4301-4303">http://www.hp.com/support/colorljmfp4301-4303</a>
Obtener contratos de servicios o mantenimiento HP adicionales	<a href="http://www.hp.com/go/carepack">www.hp.com/go/carepack</a>
Registrar el producto	<a href="http://www.register.hp.com">www.register.hp.com</a>

---

## B Programa de gestión de productos que respetan el medio ambiente

### Protección del medioambiente

El objetivo de HP es ofrecer productos de calidad respetando el medio ambiente. Este producto está diseñado con varias características que reducen al mínimo el impacto en el medio ambiente.

### Emisión de ozono

Las emisiones aéreas de ozono para este producto se han medido de acuerdo con un protocolo estandarizado\* y cuando los datos de dichas emisiones se aplican a un "escenario de alta exposición en una oficina\*\*", HP puede determinar que no existe ninguna cantidad apreciable de ozono generada durante la impresión que supere cualquiera de los estándares o directrices de calidad del aire en interiores.

\* Método de prueba para la determinación de emisiones procedentes de dispositivos generadores de copias impresas con respecto a la obtención de la etiqueta medioambiental para dispositivos de oficina con función de impresión; RAL-UZ 219 - BAM Enero de 2021

\*\* Basado en la concentración de ozono al imprimir durante 2 horas al día en una habitación de 30,6 metros cúbicos con una tasa de ventilación de 0,68 cambios de aire por hora, con consumibles de impresión de HP

### Consumo de energía

El uso de energía desciende de forma significativa en el modo preparado, de reposo o desactivado, que ahorra recursos naturales y dinero sin que afecte al alto rendimiento del producto. Los equipos de impresión y formación de imágenes de HP que incluyen el logotipo ENERGY STAR® han sido aceptados en las especificaciones ENERGY STAR para equipos de formación de imágenes de la Agencia de Protección Medioambiental de EE. UU. La siguiente marca aparecerá en los productos de formación de imágenes reconocidos por ENERGY STAR:



Encontrará información adicional sobre modelos de productos de digitalización homologados por ENERGY STAR en:

[www.hp.com/go/energystar](http://www.hp.com/go/energystar)

## Consumo de tóner

En el modo EconoMode, la impresora consume menos tóner, lo cual amplía la duración del cartucho. HP no recomienda utilizar la función EconoMode todo el tiempo. Si utiliza EconoMode de forma constante, la vida útil del consumible de tóner podría superar la de las piezas mecánicas del cartucho de impresión. Si la calidad de impresión empieza a disminuir y ya no es aceptable, sustituya el cartucho de impresión.

## Consumo de papel

La función de impresión dúplex (manual o automática) y la posibilidad de imprimir varias páginas por hoja pueden reducir el consumo de papel y la consiguiente necesidad de recursos naturales.

## Plásticos

Los componentes de plástico de más de 25 gramos están marcados de acuerdo con los estándares internacionales que mejoran la capacidad de identificar los plásticos para su reciclaje al final de la vida del producto.

## Consumibles de impresión de HP LaserJet

Los consumibles originales de HP están diseñados teniendo en cuenta el medio ambiente. HP facilita la conservación de los recursos y del papel al imprimir. Y cuando haya terminado, facilitamos el reciclaje de manera gratuita<sup>1</sup>.

Todos los cartuchos de HP que se devuelven a HP Planet Partners pasan por un proceso de reciclaje de varias fases en la que se separan los materiales y se refinan para su uso como materias primas en cartuchos HP originales nuevos y productos cotidianos. Ningún cartucho HP original que se devuelva a través de HP Planet Partners se enviará jamás a un vertedero, y HP nunca rellena o revende cartuchos HP originales.

**Para participar en el programa de devolución y reciclaje de HP Planet Partners, visite [www.hp.com/hprecycle](http://www.hp.com/hprecycle). Seleccione su país/región para obtener información sobre cómo devolver sus consumibles de impresión de HP. En todos los paquetes nuevos de cartuchos de impresión de HP LaserJet, encontrará la información y las instrucciones del programa en varios idiomas.**

<sup>1</sup> La disponibilidad del programa varía. Para obtener más información, visite [www.hp.com/hprecycle](http://www.hp.com/hprecycle).

## Papel

Este producto admite papel reciclado y papel liviano (EcoFFICIENT™) si el papel cumple con las recomendaciones de la *HP LaserJet Printer Family Print Media Guide* (Guía de medios de impresión de la familia de impresoras HP LaserJet). Este producto es compatible con el uso de papel reciclado y papel liviano (EcoFFICIENT™), de acuerdo con EN12281:2002.

## Uso restringido de materiales

Este producto HP no contiene mercurio.

## Información sobre la batería

Este producto puede contener:

- Monofluoruro de policarbonato de litio (tipo BR) o
- Dióxido de manganeso y litio (tipo CR)

batería que puede requerir un tratamiento especial al final de su vida útil.



**NOTA:** NOTA únicamente para el tipo CR: Material de perclorato: puede necesitar una manipulación especial. Consulte <http://dtsc.ca.gov/hazardouswaste/perchlorate>.

**Peso:** ~ 3 g

**Ubicación:** En la placa base

**Puede retirar el usuario:** No



廢電池請回收

Para obtener información sobre reciclaje, póngase en contacto con <http://www.hp.com/recycle> o póngase en contacto con las autoridades locales o con la Alianza de la industria electrónica (Electronics Industries Alliance): <http://www.eiae.org>.

## Desecho de residuos de equipos por parte de los usuarios (UE, Reino Unido e India)

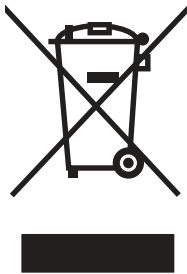

Este símbolo significa que no se debe eliminar el producto con el resto de los residuos domésticos. En su lugar, deberá proteger la salud humana y el medioambiente transportando el equipo usado al punto de recogida destinado al reciclaje de residuos de equipos eléctricos y electrónicos. Para obtener más información, póngase en contacto con el servicio de desecho de residuos domésticos o consulte: [www.hp.com/recycle](http://www.hp.com/recycle).

## Reciclaje de hardware electrónico

HP promueve el reciclaje de hardware electrónico usado entre sus clientes. Para obtener más información sobre reciclaje, consulte: [www.hp.com/recycle](http://www.hp.com/recycle).

## Información sobre el reciclaje de hardware en Brasil



**Não descarte o  
produto eletrônico  
em lixo comum**

Este produto eletrônico e seus componentes não devem ser descartados no lixo comum, pois embora estejam em conformidade com padrões mundiais de restrição a substâncias nocivas, podem conter, ainda que em quantidades mínimas, substâncias impactantes ao meio ambiente. Ao final da vida útil deste produto, o usuário deverá entregá-lo à HP. A não observância dessa orientação sujeitará o infrator às sanções previstas em lei.

Após o uso, as pilhas e/ou baterias dos produtos HP deverão ser entregues ao estabelecimento comercial ou rede de assistência técnica autorizada pela HP.

Para maiores informações, inclusive sobre os pontos de recebimento, acesse:

[www.hp.com.br/reciclar](http://www.hp.com.br/reciclar)

## WEEE (Turquía)

Türkiye Cumhuriyeti: AEEE Yönetmeliğine Uygundur

## Sustancias químicas

HP se compromete a proporcionar información a sus clientes acerca de las sustancias químicas que se encuentran en nuestros productos de forma adecuada para cumplir con requisitos legales tales como REACH (Regulación CE N° 1907/2006 del Parlamento Europeo y del Consejo Europeo). Encontrará el informe correspondiente sobre sustancias químicas en: [www.hp.com/go/reach](http://www.hp.com/go/reach).

## Datos de alimentación del producto de conformidad con el Reglamento de la Comisión Europea 1275/2008 y los requisitos legales pertinentes del Reino Unido

Para obtener los datos de alimentación del producto, incluido el consumo de energía del producto en modo de espera de red si todos los puertos de red con cable están conectados y todos los puertos de red inalámbrica están activados, consulte la sección P14 "Información adicional" de la Declaración ECO de TI del producto en [www.hp.com/hpinfo/globalcitizenship/environment/productdata/itecodesktop-pc.html](http://www.hp.com/hpinfo/globalcitizenship/environment/productdata/itecodesktop-pc.html).

## Información para el usuario sobre Ecolabel, la etiqueta ecológica de la SEPA (China)

中国环境标识认证产品用户说明

噪声大于 63.0 dB(A)的办公设备不宜放置于办公室内，请在独立的隔离区域使用。

如需长时间使用本产品或打印大量文件，请确保在通风良好的房间内使用。

如您需要确认本产品处于零能耗状态，请按下电源关闭按钮，并将插头从电源插座断开。

您可以使用再生纸，以减少资源耗费。

## Normativa de la implementación en la etiqueta de energía en China para impresoras, faxes y copiadoras

依据“复印机、打印机和传真机能源效率标识实施规则”，本打印机具有中国能效标签。根据“复印机、打印机和传真机能效限定值及能效等级”（“GB21521”）决定并计算得出该标签上所示的能效等级和 TEC (典型能耗) 值。

### 1. 能效等级

能效等级分为三个等级，等级 1 级能效最高。根据产品类型和打印速度标准决定能效限定值。

### 2. 能效信息

#### 2.1 LaserJet 打印机和高性能喷墨打印机

- 典型能耗

典型能耗是正常运行 GB21521 测试方法中指定的时间后的耗电量。此数据表示为每周千瓦时 (kWh)。

标签上所示的能效数字按涵盖根据“复印机、打印机和传真机能源效率标识实施规则”选择的登记装置中所有配置的代表性配置测定而得。因此，本特定产品型号的实际能耗可能与标签上所示的数据不同。

有关规格的详细信息，请参阅 GB21521 标准的当前版本。

## Declaración sobre la restricción de sustancias peligrosas (India)

This product, as well as its related consumables and spares, complies with the reduction in hazardous substances provisions of the "India E-waste Rule 2016." It does not contain lead, mercury, hexavalent chromium, polybrominated biphenyls or polybrominated diphenyl ethers in concentrations exceeding 0.1 weight % and 0.01 weight % for cadmium, except where allowed pursuant to the exemptions set in Schedule 2 of the Rule.

## Tabla de sustancias (China)

产品中有害物质或元素的名称及含量

The Table of Hazardous Substances/Elements and their Content

根据中国《电器电子产品有害物质限制使用管理办法》

As required by China's Management Methods for Restricted Use of Hazardous Substances in Electrical and Electronic Products



部件名称 Part Name	有害物质 Hazardous Substances					
	铅 Lead (Pb)	汞 Mercury (Hg)	镉 Cadmium (Cd)	六价铬 Hexavalent Chromium (Cr(VI))	多溴联苯 Polybrominated biphenyls (PBB)	多溴二苯醚 Polybrominated diphenyl ethers (PBDE)
打印引擎	X	O	O	O	O	O
复印机组件	X	O	O	O	O	O
控制面板	X	O	O	O	O	O
塑料外壳	O	O	O	O	O	O
格式化板组件	X	O	O	O	O	O
碳粉盒	X	O	O	O	O	O

表格依据SJ/T 11364 的规定编制。

This form has been prepared in compliance with the provisions of SJ/T 11364.

O: 表示该有害物质在该部件所有均质材料中的含量均在GB/T 26572 规定的限量要求以下。

O: Indicates that the content of said hazardous substance in all of the homogenous materials in the component is within the limits required by GB/T 26572.

X: 表示该有害物质至少在该部件的某一均质材料中的含量超出GB/T 26572 规定的限量要求。

X: Indicates that the content of said hazardous substance exceeds the limits required by GB/T 26572 in at least one homogenous material in the component.

此表中所有名称中含“X”的部件均符合中国 RoHS达标管理目录限用物质应用例外清单的豁免。

All parts named in this table with an "X" are in compliance with the China RoHS "List of Exceptions to RoHS Compliance Management Catalog (or China RoHS Exemptions)".

此表中所有名称中含“X”的部件均符合欧盟 RoHS 立法。

All parts named in this table with an "X" are in compliance with the European Union's RoHS Legislation.

注: 环保使用期限的参考标识取决于产品正常工作的温度和湿度等条件

Note: The referenced Environmental Protection Use Period Marking was determined according to normal operating use conditions of the product such as temperature and humidity.

## Hoja de datos sobre seguridad de los materiales (MSDS)

Puede obtener las hojas de datos sobre seguridad de los materiales (MSDS) de los consumibles con sustancias químicas (por ejemplo, el tóner) en el sitio web de HP, en: [www.hp.com/go/msds](http://www.hp.com/go/msds).

# EPEAT

EPEAT es una herramienta electrónica de evaluación medioambiental del producto que se utiliza para evaluar los efectos de un producto en el medio ambiente.

Los productos de HP están diseñados para cumplir con los criterios de EPEAT. [Haga clic aquí para obtener información sobre los productos registrados en EPEAT de HP.](#)

Para obtener más información sobre EPEAT, vaya a [EPEAT.net](#).

## Tabla de sustancias (Taiwán)

台灣 限用物質含有情況標示聲明書

Taiwan Declaration of the Presence Condition of the Restricted Substances Marking

單元 Unit	限用物質及其化學符號 Restricted substances and its chemical symbols					
	鉛Lead (Pb)	汞Mercury (Hg)	鎘Cadmium (Cd)	六價鉻 Hexavalent chromium (Cr <sup>+6</sup> )	多溴聯苯 Polybrominated biphenyls (PBB)	多溴二苯醚 Polybrominated diphenyl ethers (PBDE)
列印引擎 Print engine	—	○	○	○	○	○
外殼和紙匣 External Casing and Trays	○	○	○	○	○	○
電源供應器 Power Supply	—	○	○	○	○	○
電線 Cables	○	○	○	○	○	○
印刷電路板 Print printed circuit board	—	○	○	○	○	○
控制面板 Control panel	—	○	○	○	○	○
碳粉匣 Cartridge	○	○	○	○	○	○
掃描器組件 Scanner assembly	—	○	○	○	○	○
<p>備考1. “超出0.1 wt %” 及 “超出0.01 wt %” 係指限用物質之百分比含量超出百分比含量基準值。            Note 1 : “Exceeding 0.1 wt %” and “exceeding 0.01 wt %” indicate that the percentage content of the restricted substance exceeds the reference percentage value of presence condition.</p> <p>備考2. “○” 係指該項限用物質之百分比含量未超出百分比含量基準值。            Note 2 : “○” indicates that the percentage content of the restricted substance does not exceed the percentage of reference value of presence.</p> <p>備考3. “—” 係指該項限用物質為排除項目。            Note 3 : The “—” indicates that the restricted substance corresponds to the exemption.</p>						

## Para obtener más información

Para obtener información sobre asuntos medioambientales:

- La hoja de perfil medioambiental para éste y algunos productos relacionados con HP
- El compromiso de HP de respetar el medio ambiente
- Sistema de gestión medioambiental de HP
- Programa de reciclaje y devolución al final de su vida útil de HP
- Hojas de datos sobre seguridad de los materiales

Visite [www.hp.com/go/environment](http://www.hp.com/go/environment).

Además, visite [www.hp.com/recycle](http://www.hp.com/recycle).

# C Información sobre normativas

## Declaraciones normativas

### Números de identificación de modelo para normativas

A fin de identificar el modelo según las normativas, al producto se le asigna un número de modelo normativo. Los números de modelo reglamentario no deben confundirse con los nombres comerciales o los números de producto.

**Tabla C-1** Números de modelo normativo

Número de modelo del producto	Número normativo de modelo
HP Color LaserJet Pro MFP 4303dw	BOISB-2000-02
HP Color LaserJet Pro MFP 4303fdn	BOISB-2000-03
HP Color LaserJet Pro MFP 4303fdw	BOISB-2000-04

### Aviso sobre normativa de la Unión Europea y el Reino Unido

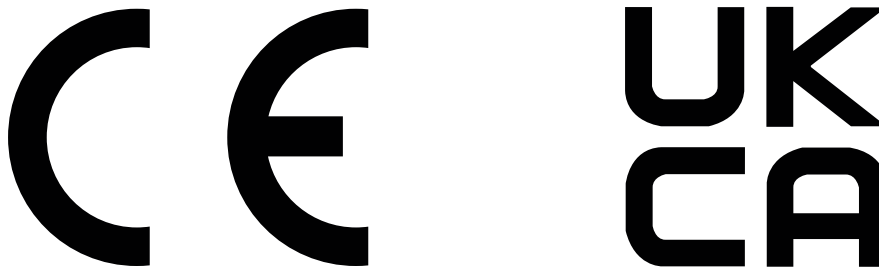

Los productos con la marca CE y la marca UKCA cumplen con una o más de las siguientes directivas europeas o normativas equivalentes en el Reino Unido, según corresponda: Directiva 2014/35/CE de bajo voltaje, Directiva EMC 2014/30/UE, Directiva 2009/125/CE sobre el diseño ecológico de los productos relacionados con la energía, Directiva RED 2014/53/UE y Directiva RoHS 2011/65/UE. Reglamento sobre baterías 2023/1542.

El cumplimiento de estas directivas se evalúa según las normas armonizadas europeas. Encontrará la Declaración completa de conformidad para la Unión Europea y el Reino Unido en el siguiente sitio web: [www.hp.com/go/certificates](http://www.hp.com/go/certificates) (busque el nombre del modelo del producto o su número de modelo normativo (RMN), que se encuentra en la etiqueta reglamentaria).

El punto de contacto para cuestiones reglamentarias es: Correo electrónico [reg@hp.com](mailto:reg@hp.com)

El punto de contacto en la UE para cuestiones reglamentarias es:

HP REG 23010, 08028, Barcelona, España

El punto de contacto en el Reino Unido para cuestiones reglamentarias es:

HP Inc UK Ltd, Regulatory Enquiries, Earley West, 300 Thames Valley Park Drive, Reading, RG6 1PT, Reino Unido

## Declaración sobre láser de consumo de clase 1

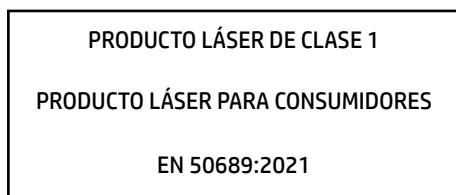

### Normas de la FCC

Este equipo ha sido probado y cumple con los límites de los dispositivos digitales de Clase B, con arreglo a la Parte 15 de las normas de la FCC. Estos límites están diseñados para proporcionar una protección razonable contra las interferencias nocivas en las instalaciones residenciales. Este equipo genera, utiliza y puede emitir energía de radiofrecuencia y, si no se instala y utiliza conforme a las instrucciones, podría interferir adversamente con las comunicaciones de radio. Aunque tome las precauciones necesarias, es posible que se produzca alguna interferencia en una instalación específica. Para comprobar si este equipo provoca interferencias nocivas en recepciones de radio o televisión, apague y encienda el equipo. Si se producen interferencias, intente corregirlas siguiendo uno o más de los procedimientos siguientes:

- Vuelva a orientar o a cambiar la posición de la antena receptora.
- Aumente el espacio de separación entre el equipo y el receptor.
- Conecte el equipo a una toma en un circuito distinto al que está conectado el receptor.
- Consulte al distribuidor o a un técnico especializado en radio o televisión.

 **NOTA:** Cualquier cambio o modificación en la impresora que no haya sido aprobado expresamente por HP podría anular la autorización que posee el usuario para utilizar este equipo.

Si desea utilizar un cable de interfaz protegido, éste debe cumplir con los límites de la Clase B de la Parte 15 de las normas de la FCC.

### Canadá: Declaración de cumplimiento con la norma ICES-003 de Industry Canada

CAN ICES-003(B)/NMB-003(B)

### Declaración VCCI (Japón)

VCCI 32-1 規定適合の場合

この装置は、クラスB機器です。この装置は、住宅環境で使用することを目的としていますが、この装置がラジオやテレビジョン受信機に近接して使用されると、受信障害を引き起こすことがあります。

取扱説明書に従って正しい取り扱いをして下さい。

**VCCI — B**

## Instrucciones para el cable de alimentación

Asegúrese de que la fuente de alimentación sea adecuada para el voltaje del producto. La especificación del voltaje se encuentra en la etiqueta del producto. El producto utiliza 100-127 V CA o 220-240 V CA y 50/60 Hz.

Conecte el cable de alimentación entre el producto y una toma CA con conexión a tierra.

- ⚠ **PRECAUCIÓN:** Para evitar daños al producto, utilice solo el cable de alimentación que se proporciona con él.

## Declaración sobre el cable de alimentación (Japón)

製品には、同梱された電源コードをお使い下さい。  
同梱された電源コードは、他の製品では使用出来ません。

## Seguridad láser

El CDRH (Center for Devices and Radiological Health o centro para salud radiológica y dispositivos) de la FDA (Administración de Drogas y Alimentos) de los Estados Unidos ha establecido normativas para los productos láser fabricados desde el 1 de agosto de 1976. Su cumplimiento es obligatorio para los productos comercializados en Estados Unidos. El dispositivo se ha certificado como un producto láser de "Clase 1" según el estándar de rendimiento de radiación del Departamento de Salud y Servicios Humanos (DHHS) de EE. UU. de acuerdo con la Ley de Control de la Radiación para la Salud y la Seguridad de 1968. Puesto que la radiación emitida dentro del dispositivo queda completamente confinada dentro de los alojamientos de protección y las cubiertas externas, el rayo láser no puede escapar durante ninguna fase del funcionamiento normal por parte del usuario.

- ⚠ **¡ADVERTENCIA!** El uso de controles, ajustes o procedimientos que no sean los que se especifican en la presente guía podrían dejar al usuario expuesto a radiaciones peligrosas.

Para otros asuntos reglamentarios en EE. UU./Canadá, póngase en contacto con:

HP Inc.

1501 Page Mill Rd, Palo Alto, CA 94304, EE. UU.

Contacto de correo electrónico: [reg@hp.com](mailto:reg@hp.com) o Contacto telefónico: +1 (650) 857-1501

## Declaración de láser para Finlandia

### Luokan 1 laserlaite

HP Color LaserJet Pro MFP 4303dw, 4303fdn, M483fdw, laserkirjoitin on käyttäjän kannalta turvallinen luokan 1 laserlaite. Normaalisissa käytössä kirjoittimen suojakoteloointi estää lasersäteiden pääsyn laitteen ulkopuolelle. Laitteen turvallisuusluokka on määritetty standardin EN 60825-1 (2014) mukaisesti.

### VAROITUS!

Laitteen käyttäminen muulla kuin käyttöohjeessa mainitulla tavalla saattaa altistaa käyttäjän turvallisuusluokan 1 ylittävälle näkymättömälle lasersäteilylle.

### WARNING!

Om apparaten används på annat sätt än i bruksanvisning specificerats, kan användaren utsättas för osynlig laserstrålning, som överskrider gränsen för laserklass 1.

## **HUOLTO**

HP Color LaserJet Pro MFP 4303dw, 4303fdn, M483fdw - kirjoittimen sisällä ei ole käyttäjän huollettavissa olevia kohteita. Laitteen saa avata ja huoltaa ainoastaan sen huoltamiseen koulutettu henkilö. Tällaiseksi huoltotoimenpiteeksi ei katsota väriainekasetin vaihtamista, paperiradan puhdistusta tai muita käyttäjän käsikirjassa lueteltuja, käyttäjän tehtäväksi tarkoitettuja ylläpitotoimia, jotka voidaan suorittaa ilman erikoistyökaluja.

## **VARO!**

Mikäli kirjoittimen suojakotelo avataan, olet alttiina näkymättömälle lasersäteilylle laitteen ollessa toiminnassa. Älä katso säteeseen.

## **VARNING!**

Om laserprinterns skyddshölje öppnas då apparaten är i funktion, utsättas användaren för osynlig laserstrålning. Betrakta ej strålen.

Tiedot laitteessa käytettävän laseriodin säteilyominaisuuksista: Aallonpituus 775-795 nm Teho 5 m W Luokan 3B laser.

## **Declaraciones de países nórdicos (Dinamarca, Finlandia, Noruega, Suecia)**

### **Dinamarca:**

Apparatets stikprop skal tilsættes en stikkontakt med jord, som giver forbindelse til stikproppens jord.

### **Finlandia:**

Laite on liitettävä suojakoskettimilla varustettuun pistorasiaan.

### **Noruega:**

Apparatet må tilkoples jordet stikkontakt.

### **Suecia:**

Apparaten skall anslutas till jordat uttag.

## **Declaración GS (Alemania)**

Das Gerät ist nicht für die Benutzung im unmittelbaren Gesichtsfeld am Bildschirmarbeitsplatz vorgesehen. Um störende Reflexionen am Bildschirmarbeitsplatz zu vermeiden, darf dieses Produkt nicht im unmittelbaren Gesichtsfeld platziert werden.

Das Gerät ist kein Bildschirmarbeitsplatz gemäß BildscharbV. Bei ungünstigen Lichtverhältnissen (z. B. direkte Sonneneinstrahlung) kann es zu Reflexionen auf dem Display und damit zu Einschränkungen der Lesbarkeit der dargestellten Zeichen kommen.

Die Bildarstellung dieses Gerätes ist nicht für verlängerte Bildschirmtätigkeiten geeignet.

## Conformidad eurasiática (Armenia, Bielorrusia, Kazajstán, Kirguistán)



### Өндіруші және өндіру мерзімі

HP Inc. Мекенжайы: 1501 Page Mill Road, Palo Alto, California 94304, U.S.

Өнімнің жасалу мерзімін табу үшін өнімнің қызмет көрсету жапсырмасындағы 10 таңбадан тұратын сериялық нөмірін қараңыз.

4-ші, 5-ші және 6-шы сандар өнімнің жасалған жылы мен аптасын көрсетеді. 4-ші сан жылын көрсетеді, мысалы «3» саны «2013» дегенді білдіреді.

5-ші және 6-шы сандары берілген жылдың қай аптасында жасалғанын көрсетеді, мысалы, «12» саны «12-ші» апта дегенді білдіреді.

### Жергілікті өкілдіктері:

**Ресей:** ООО "ЭйчПи Инк",

Ресей Федерациясы, 125171, Мәскеу, Ленинград шоссесі, 16А блок 3,  
Телефон/факс: +7 495 797 35 00 / +7 499 92132 50

**Қазақстан:** "ЭйчПи Глобал Трэйдинг Би.Ви." компаниясының Қазақстандағы филиалы, Қазақстан Республикасы, 050040, Алматы к., Бостандық ауданы, Әл-Фараби даңғылы, 77/7,  
Телефон/факс: +7 727 355 35 52



### Производитель и дата производства

HP Inc. Адрес: 1501 Page Mill Road, Palo Alto, California 94304, U.S.

Дата производства зашифрована в 10-значном серийном номере, расположенном на наклейке со служебной информацией изделия.

4-я, 5-я и 6-я цифры обозначают год и неделю производства. 4-я цифра обозначает год, например, «3» обозначает, что изделие произведено в «2013» году.

5-я и 6-я цифры обозначают номер недели в году производства, например, «12» обозначает «12-ю» неделю.

### Местные представители:

**Россия:** ООО "ЭйчПи Инк",

Российская Федерация, 125171, г. Москва, Ленинградское шоссе, 16А, стр.3,  
Телефон/факс: +7 495 797 35 00 / +7 499 92132 50

**Казахстан:** Филиал компании "ЭйчПи Глобал Трэйдинг Би.Ви.", Республика Казахстан, 050040, г. Алматы, Бостандыкский район, проспект Аль-Фараби, 77/7, Телефон/факс: + 7 727 355 35 52

## Declaración de puerto USB BSMI (impresión directa) para Taiwán

台灣 BSMI USB 埠 (Walk-up) 聲明

產品前端, 上方或側邊之 USB 埠 (walk-up 埠), 僅支持隨身碟.

## Estabilidad del producto

No extienda más de una bandeja para papel cada vez.

No utilice la bandeja para papel como apoyo para subirse encima.

Todas las bandejas deben estar cerradas cuando traslada o mueve el producto.

Mantenga las manos alejadas de las bandejas para papel cuando las cierre.

Si la impresora tiene un teclado, ciérrelo cuando no esté en uso.

## Declaraciones sobre la batería

### Declaraciones de seguridad de la batería de pila de botón/moneda

Las siguientes declaraciones solo son aplicables a productos con batería de pila de botón/moneda.

- 
- ⚠ **¡ADVERTENCIA!** Este producto contiene una batería de pila de botón/moneda. Si se ingiere la batería de pila de botón/moneda, puede causar quemaduras internas graves en tan solo 2 horas y puede provocar la muerte.
  - ⚠ **¡ADVERTENCIA!** Mantenga las baterías nuevas y usadas alejadas de los niños.
  - ⚠ **¡ADVERTENCIA!** Si el compartimento de la batería no se cierra correctamente, deje de utilizar el producto y manténgalo alejado de los niños.
  - ⚠ **¡ADVERTENCIA!** Si cree que las baterías pueden haber sido ingeridas o colocadas en cualquier parte del cuerpo, busque atención médica inmediata.
- 

## Declaraciones adicionales para productos de telecomunicaciones (fax)

### Declaración del cable de fax

El producto puede incluir o no el cable de fax o teléfono. Si no se proporciona para reducir el riesgo de incendio, use solo un cable de línea de telecomunicaciones del tipo AWG número 26 o de mayor tamaño.

### Declaración de la UE sobre el funcionamiento de las telecomunicaciones

La impresora cumple con la Directiva de la Unión Europea y las normativas del Reino Unido aplicables e incluye las marcas CE y UKCA en consonancia. Para obtener más información, consulte la declaración de conformidad para la Unión Europea y el Reino Unido emitida por el fabricante.

Para las impresoras con la función de conexión a redes telefónicas públicas conmutadas (RTC):

Debido a las diferencias entre las diferentes redes RTC nacionales europeas, es posible que no se garantice de forma incondicional el funcionamiento correcto del producto en cada punto de terminación de la red RTC. La compatibilidad de redes depende que el cliente haya seleccionado la configuración correcta al preparar su conexión a la red RTC. Siga las instrucciones que se proporcionan en el manual del usuario. Si se producen problemas de compatibilidad con la red, póngase en contacto con el proveedor de sus equipos o con el servicio de asistencia de HP Inc. de su país/región. La conexión a un punto de terminación de red RTC puede estar sujeta a requisitos adicionales establecidos por el operador de la red RTC local.

## Declaraciones de Telecom New Zealand

The grant of a Telepermit for any item of terminal equipment indicates only that Telecom has accepted that the item complies with minimum conditions for connection to its network. It indicates no endorsement of the product by Telecom, nor does it provide any sort of warranty. Above all, it provides no assurance that any item will work correctly in all respects with another item of Telepermitted equipment of a different make or model, nor does it imply that any product is compatible with all of Telecom's network services.

This equipment may not provide for the effective hand-over of a call to another device connected to the same line.

This equipment shall not be set up to make automatic calls to the Telecom "111" Emergency Service.

This product has not been tested to ensure compatibility with the FaxAbility distinctive ring service for New Zealand.

## Declaración FCC adicional para productos de telecomunicaciones (Estados Unidos)

This equipment complies with Part 68 of the FCC rules and the requirements adopted by the ACTA. On the back of this equipment is a label that contains, among other information, a product identifier in the format US:AAEQ##TXXXX. If requested, this number must be provided to the telephone company.

The REN is used to determine the quantity of devices, which may be connected to the telephone line. Excessive RENs on the telephone line may result in the devices not ringing in response to an incoming call. In most, but not all, areas, the sum of the RENs should not exceed five (5.0). To be certain of the number of devices that may be connected to the line, as determined by the total RENs, contact the telephone company to determine the maximum REN for the calling area.

This equipment uses the following USOC jacks: RJ11C.

FCC-compliant telephone cord, jack and modular plug should be used with this equipment. This equipment is designed to be connected to the telephone network or premises wiring using a compatible modular jack, which is Part 68 compliant. This equipment cannot be used on telephone company-provided coin service. Connection to Party Line Service is subject to state tariffs.

If this equipment causes harm to the telephone network, the telephone company will notify you in advance that temporary discontinuance of service may be required. If advance notice is not practical, the telephone company will notify the customer as soon as possible. Also, you will be advised of your right to file a complaint with the FCC if you believe it is necessary.

The telephone company may make changes in its facilities, equipment, operations, or procedures that could affect the operation of the equipment. If this happens, the telephone company will provide advance notice in order for you to make the necessary modifications in order to maintain uninterrupted service.

If trouble is experienced with this equipment, please see the numbers in this manual for repair and (or) warranty information. If the trouble is causing harm to the telephone network, the telephone company may request you remove the equipment from the network until the problem is resolved.

The customer can do the following repairs: Replace any original equipment that came with the device. This includes the toner cartridge, the supports for trays and bins, the power cord, and the telephone cord. It is recommended that the customer install an AC surge arrester in the AC outlet to which this device is connected. This is to avoid damage to the equipment caused by local lightning strikes and other electrical surges.

## Telephone Consumer Protection Act (Ley estadounidense de protección al usuario de servicios telefónicos) (EE. UU.)

The Telephone Consumer Protection Act of 1991 makes it unlawful for any person to use a computer or other electronic device, including fax machines, to send any message unless such message clearly contains, in a margin at the top or bottom of each transmitted page or on the first page of the transmission, the date and time it is sent and an identification of the business, other entity, or individual sending the message and the telephone number of the sending machine or such business, or other entity, or individual. (The telephone number provided cannot be a 900 number or any other number for which charges exceed local or long distance transmission charges).

### Requisitos CS-03 para Industry Canada

**Notice:** The Industry Canada label identifies certified equipment. This certification means the equipment meets certain telecommunications network protective, operational, and safety requirements as prescribed in the appropriate Terminal Equipment Technical Requirement document(s). The Department does not guarantee the equipment will operate to the user's satisfaction. Before installing this equipment, users should ensure that it is permissible for the equipment to be connected to the facilities of the local telecommunications company. The equipment must also be installed using an acceptable method of connection. The customer should be aware that compliance with the above conditions may not prevent degradation of service in some situations. Repairs to certified equipment should be coordinated by a representative designated by the supplier. Any repairs or alterations made by the user to this equipment, or equipment malfunctions, may give the telecommunications company cause to request the user to disconnect the equipment. Users should ensure for their own protection that the electrical ground connections of the power utility, telephone lines, and internal metallic water pipe system, if present, are connected together. This precaution can be particularly important in rural areas.

---

**⚠ PRECAUCIÓN:** Users should not attempt to make such connections themselves, but should contact the appropriate electric inspection authority, or electrician, as appropriate. The Ringer Equivalence Number (REN) of this device is shown on the regulatory chassis label.

---

This product meets the applicable Innovation, Science and Economic Development Canada technical specifications.

The Ringer Equivalence Number (REN) indicates the maximum number of devices allowed to be connected to a telephone interface. The termination of an interface may consist of any combination of devices subject only to the requirement that the sum of the RENs of all the devices not exceed five (5).

The standard connecting arrangement code (telephone jack type) for equipment with direct connections to the telephone network is CA11A.

**Remarque:** L'étiquette Industrie Canaca identifie un équipement certifié. Cette certification signifie que l'équipement satisfait à certaines exigences en matière de protection, d'exploitation et de sécurité du réseau de télécommunications, conformément au(x) document(s) sur les exigences techniques relatives à l'équipement terminal. Le Ministère ne garantit pas que l'équipement donnera satisfaction à l'utilisateur. Avant d'installer cet équipement, les utilisateurs doivent s'assurer qu'ils sont autorisés à connecter l'équipement aux installations de l'entreprise locale de télécommunications. L'équipement doit également être installé via une méthode de connexion appropriée. Le client doit être conscient que le respect des conditions ci-dessus ne peut pas empêcher la dégradation du service dans certaines situations. Les réparations de l'équipement certifié doivent être coordonnées par un représentant désigné par le fournisseur. Toute réparation ou modification apportée par l'utilisateur à cet équipement ou tout dysfonctionnement de l'équipement peut amener l'entreprise de télécommunications à demander à l'utilisateur de débrancher l'équipement. Pour leur propre protection, les utilisateurs doivent s'assurer que les connexions électriques à la terre du service public d'électricité, des lignes

téléphoniques et, le cas échéant, des conduites d'eau métalliques internes sont raccordées ensemble. Cette précaution peut être particulièrement importante dans les zones rurales.

- ⚠ **PRECAUCIÓN:** Les utilisateurs ne doivent pas tenter d'effectuer eux-mêmes de tels raccordements, mais doivent prendre contact avec les services d'inspection électrique appropriés ou avec un électricien, selon le cas. Le numéro d'équivalence de sonnerie (REN) de cet appareil est indiqué sur l'étiquette réglementaire du châssis.

Ce produit est conforme aux spécifications techniques applicables d'Innovation, Sciences et Développement économique Canada.

Le numéro d'équivalence de sonnerie (REN) indique le nombre maximum d'appareils pouvant être connectés à une interface téléphonique. La terminaison d'une interface peut consister en n'importe quelle combinaison de dispositifs, à la seule condition que la somme des REN de tous les dispositifs ne dépasse pas cinq (5).

Le code de raccordement standard (type prise téléphonique) pour les appareils directement raccordés au réseau téléphonique est CA11A.

## Marca de Japan Telecom

この製品には、認定済みファックス モジュールが含まれています。



☐ XXX-XXXXXXX

認証番号 (XXX XXXXXXX) は、HP アナログ ファックス アクセサリにあります。

## Declaraciones sobre la funcionalidad inalámbrica

### Aviso de normativa europea

#### Funcionalidad inalámbrica en Europa

Para aquellos productos con 802.11b/g/n o radio Bluetooth

Este producto funciona en radiofrecuencias entre 2400 MHz y 2483,5 MHz, con una potencia de transmisión de 20 dBm (100 mW) o inferior.

Para aquellos productos con radio 802.11a/b/g/n



**PRECAUCIÓN:** La IEEE802.11x LAN inalámbrica con la banda de frecuencia de 5,15-5,35 GHz está restringida para su **uso solo en interiores** en todos los estados miembro de la Unión Europea, EFTA (Islandia, Noruega, Liechtenstein) y otros países/regiones europeos (es decir: Suiza, Turquía, República de Serbia). Utilizar esta aplicación WLAN en exteriores puede producir interferencias con los servicios de radio existentes.

Este producto funciona en radiofrecuencias entre 2400 MHz y 2483,5 MHz, y entre 5170 MHz y 5710 MHz con una potencia de transmisión de 20 dBm (100 mW) o inferior.

## Declaración de conformidad FCC de Estados Unidos

### Exposure to radio frequency radiation

- ⚠ PRECAUCIÓN:** The radiated output power of this device is far below the FCC radio frequency exposure limits. Nevertheless, the device shall be used in such a manner that the potential for human contact during normal operation is minimized.

In order to avoid the possibility of exceeding the FCC radio frequency exposure limits, human proximity to the antenna shall not be less than 20 cm during normal operation.

This device complies with Part 15 of FCC Rules. Operation is subject to the following two conditions: (1) this device may not cause interference, and (2) this device must accept any interference, including interference that may cause undesired operation of the device.

- ⚠ PRECAUCIÓN:** Based on Section 15.21 of the FCC rules, changes of modifications to the operation of this product without the express approval by HP may invalidate its authorized use.

## Declaración para Australia

This device incorporates a radio-transmitting (wireless) device. For protection against radio transmission exposure, it is recommended that this device be operated no less than 20 cm from the head, neck, or body.

## Brasil: (portugués)

Este equipamento não tem direito à proteção contra interferência prejudicial e não pode causar interferência em sistemas devidamente autorizados.

Para maiores informações consulte o site da ANATEL - [www.anatel.gov.br](http://www.anatel.gov.br)

## Declaraciones para Canadá

**For Indoor Use.** This digital apparatus does not exceed the Class B limits for radio noise emissions from digital apparatus as set out in the radio interference regulations of the Canadian Department of Communications. The internal wireless radio complies with RSS 210 of Industry Canada.

**Pour l'usage d'intérieur.** Le présent appareil numérique n'émet pas de bruits radioélectriques dépassant les limites applicables aux appareils numériques de Classe B prescrites dans le règlement sur le brouillage radioélectrique édicté par le Ministère des Communications du Canada. Le composant RF interne est conforme à la norme CNR-210 d'Industrie Canada.

## Productos que funcionan con 5 GHz de Industry Canada

- ⚠ PRECAUCIÓN:** When using IEEE 802.11a wireless LAN, this product is restricted to indoor use, due to its operation in the 5.15- to 5.25-GHz frequency range. Industry Canada requires this product to be used indoors for the frequency range of 5.15 GHz to 5.25 GHz to reduce the potential for harmful interference to co-channel mobile satellite systems. High-power radar is allocated as the primary user of the 5.25- to 5.35-GHz and 5.65- to 5.85-GHz bands. These radar stations can cause interference with and/or damage to this device.

Lors de l'utilisation d'un réseau local sans fil IEEE 802.11a, ce produit est réservé à une utilisation en intérieur en raison de sa plage de fréquences, comprise entre 5,15 et 5,25 GHz. Industrie Canada recommande l'utilisation en intérieur de ce produit pour la plage de fréquences comprise entre 5,15 et 5,25 GHz afin de réduire les interférences nuisibles potentielles avec les systèmes de satellite portables utilisant le même canal. Le radar à haute puissance est défini comme étant le principal

utilisateur des bandes 5,25 à 5,35 GHz et 5,65 à 5,85 GHz. Ces stations radar peuvent provoquer des interférences sur ce périphérique et/ou l'endommager.

## Exposición a la radiación de radiofrecuencia (Canadá)

- ⚠ **¡ADVERTENCIA!** Exposure to Radio Frequency Radiation The radiated output power of this device is below the Industry Canada radio frequency exposure limits. Nevertheless, the device should be used in such a manner that the potential for human contact is minimized during normal operation.

To avoid the possibility of exceeding the Industry Canada radio frequency exposure limits, human proximity to the antennas should not be less than 20 cm.

**AVERTISSEMENT!** Exposition aux émissions de fréquences radio. La puissance de sortie émise par ce périphérique est inférieure aux limites fixées par Industrie Canada en matière d'exposition aux fréquences radio. Néanmoins, les précautions d'utilisation du périphérique doivent être respectées afin de limiter tout risque de contact avec une personne.

## Aviso de normativa de la Unión Europea

La funcionalidad de telecomunicaciones de este producto se puede usar en los siguientes países/regiones de la Unión Europea:

Alemania, Austria, Bélgica, Bulgaria, Chipre, Dinamarca, Eslovenia, España, Estonia, Finlandia, Francia, Grecia, Hungría, Irlanda, Islandia, Italia, Letonia, Liechtenstein, Lituania, Luxemburgo, Malta, Noruega, Países Bajos, Polonia, Portugal, Reino Unido, República Checa, República de Eslovaquia, Rumanía, Suecia y Suiza.

## Declaración funcionalidad inalámbrica CMIIT para China

中国无线电发射设备通告

型号核准代码显示在产品本体的铭牌上。

## Aviso sobre el uso del producto en el Japón

この機器は技術基準適合証明又は工事設計認証を受けた無線設備を搭載しています。

## Declaración de México

Aviso para los usuarios de México

"La operación de este equipo está sujeta a las siguientes dos condiciones: (1) es posible que este equipo o dispositivo no cause interferencia perjudicial y (2) este equipo o dispositivo debe aceptar cualquier interferencia, incluyendo la que pueda causar su operación no deseada."

Para saber el modelo de la tarjeta inalámbrica utilizada, revise la etiqueta regulatoria de la impresora.

## Declaración para Taiwán

取得審驗證明之低功率射頻器材，非經核准，公司、商號或使用者均不得擅自變更頻率、加大功率或變更原設計之特性及功能。低功率射頻器材之使用不得影響飛航安全及干擾合法通信；經發現有干擾現象時，應立即停用，並改善至無干擾時方得繼續使用。前述合法通信，指依電信管理法規定作業之無線電通信。低功率射頻器材須忍受合法通信或工業、科學及醫療用電波輻射性電機設備之干擾。

## Declaración NCC para Taiwán

應避免影響附近雷達系統之操作。

高增益指向性天線只得應用於固定式點對點系統。

## Declaración sobre sistemas inalámbricos para Tailandia

เครื่องวิทยุคมนาคมนี้มีระดับ การแผ่คลื่นแม่เหล็กไฟฟ้าสอดคล้องตามมาตรฐานความปลอดภัย ต่อสุขภาพของมนุษย์จากการใช้เครื่องวิทยุคมนาคมที่คณะกรรมการกิจการโทรคมนาคมแห่งชาติประกาศกำหนด

This radio communication equipment has the electromagnetic field strength in compliance with the Safety Standard for the Use of Radio Communication Equipment on Human Health announced by the National Telecommunications Commission.

# Índice

## A

accesorios  
  números de piezas 27  
  pedidos 26, 100  
  vista general 26  
agenda telefónica, fax  
  adición de entradas 82  
AirPrint 51, 53  
alimentador de documentos 55  
  atascos 105, 106  
  copia de documentos a dos  
  caras 55  
  envío de fax desde 82  
  problemas de alimentación del  
  papel 104  
almacenamiento de trabajos  
  con Windows 46  
almacenamiento de trabajos de  
  impresión 46  
almacenamiento del trabajo  
  configuración de Mac 46  
ambas caras, impresión  
  configuración (Windows) 41  
antifalsificación de  
  consumibles 149, 162  
apagar tras retraso  
  configuración 92  
asistencia al cliente  
  en línea 97, 149, 168  
asistencia en línea 97, 149, 168  
asistencia técnica  
  en línea 97, 149, 168  
atascos  
  alimentador de  
  documentos 105, 106  
  Bandeja 1 105, 111  
  Bandeja 2 105, 115  
  bandeja de salida 105, 106, 117  
  bandeja para 550 hojas 105  
  causas de 105  
  fusor 105, 120  
  Puerta trasera 118  
  ubicaciones 105  
  unidad dúplex 105  
atascos de papel  
  alimentador de  
  documentos 105, 106  
  Bandeja 1 105, 111

  Bandeja 2 105, 115  
  bandeja de salida 105, 106, 117  
  bandeja para 550 hojas 105  
  fusor 105, 120  
  Puerta trasera 118  
  ubicaciones 105  
  unidad dúplex 105  
ayuda en línea, panel de  
  control 97  
ayuda, panel de control 97

## B

Bandeja 1  
  atascos 105, 111  
  carga de sobres 24  
  orientación del papel 13, 15  
Bandeja 2  
  atascos 105, 115  
  carga 17  
  orientación del papel 19  
Bandeja 3  
  carga 21  
  orientación del papel 23  
bandeja de salida  
  eliminar atascos 105, 106, 117  
  ubicación 2  
bandeja para 550 hojas  
  atascos 105  
bandeja, de salida  
  ubicación 2  
bandejas  
  capacidad 6  
  incluido 6  
  ubicación 2  
bandejas de papel  
  números de piezas 27  
  vista general 13  
bandejas de papel de 550 hojas  
  números de piezas 27  
botón de encendido/apagado  
  ubicación 2

## C

calibrar  
  colores 126

calidad de la imagen  
  comprobación del estado del  
  cartucho de tóner 122, 124  
carga  
  papel en la bandeja 1 13  
  papel en la bandeja 2 17  
  papel en la bandeja 3 21  
cartucho  
  sustituir 34  
cartucho de tóner  
  configuración de umbral  
  bajo 98  
  uso con nivel bajo 98  
cartuchos  
  garantía 149, 161  
  no fabricados por HP 149, 162  
  números de referencia 34  
  reciclaje 169, 170  
cartuchos de HP originales 28,  
  29  
cartuchos de tóner  
  *Consulte* cartuchos de tóner  
  chip de memoria 162  
  componentes 34  
  garantía 161  
  números de piezas 27  
  números de referencia 34  
  reciclaje 170  
  sustituir 34  
Cartuchos de tóner  
  chip de memoria 149  
  garantía 149  
  no fabricados por HP 149, 162  
  reciclaje 169  
Centro de atención al cliente de  
  HP 97, 149, 168  
colores  
  calibrar 126  
compatibles, sistemas  
  operativos 7  
conexión de alimentación  
  ubicación 3  
configuración de ahorro de  
  energía 92  
configuración de escaneo  
  escanear a correo  
  electrónico 58  
  escanear a SharePoint 72

- escaneo a carpeta de red 66
- configuración de red 89
- configuración de red IP
  - configure 89
- configuración del controlador de Mac
  - Almacenamiento de trabajos 46
- Conformidad Eurasiática 178, 182
- consumibles
  - falsificación 149, 162
  - no fabricados por HP 149, 162
  - reciclaje 169
  - sustitución de los cartuchos de tóner 34
- consumibles no fabricados por HP 149, 162
- controladores de impresión, compatibles 7
- controladores, compatibles 7
- copia
  - bordes de los documentos 135, 139
  - configuración de tamaño y tipo de papel 135
  - copias individuales 55
  - Documentos de dos caras 55
  - optimización para texto o imágenes 135
  - varias copias 55
  - vista general 55
- copia a doble cara 55
- Corea, declaración EMC 178
- crystal, limpieza 135, 139

## CH

- chip de memoria (tóner)
  - ubicación 34
- chip de memoria, cartuchos de tóner
  - descripción 149, 162

## D

- declaración de seguridad para equipos láser 178, 180
- Declaración de seguridad para equipos láser para Finlandia 178, 180
- Declaración EMI para Taiwán 178
- Declaración VCCI para Japón 178, 179
- declaraciones de seguridad 178, 180

- desecho al final de la vida útil 169, 170
- desecho, final de la vida útil 169, 170
- dimensiones, impresora 9
- dispositivos Android
  - imprimir desde 51, 53
- doble cara manual
  - Mac 44
  - Windows 41
- dúplex 55

## E

- EconoMode setting 92, 122
- eliminación de residuos 169, 171
- eliminar
  - trabajos almacenados 46, 50
- energía
  - consumo de 11
- envío de faxes
  - desde software 82
- Escanear a carpeta
  - configuración con EWS 66
- Escanear a correo electrónico
  - configuración con EWS 59
- escaneo
  - a carpeta de red 75
  - a correo electrónico 74
  - a ordenador 76
  - a SharePoint 76
  - a unidad USB 74
  - desde el software HP Easy Scan (macOS) 77

- escáner
  - envío de fax desde 82
  - limpieza del cristal 135, 139
- especificaciones
  - eléctricas y acústicas 11
- Especificaciones acústicas 11
- Especificaciones eléctricas 11

## F

- falsificación de consumibles 149, 162
- fax
  - desde el alimentador de documentos 82
  - desde el escáner de superficie plana 82
  - desde un ordenador (Windows) 82
  - envío desde software 82
  - marcados rápidos 82

- solución de problemas
  - generales 146, 147
- faxes electrónicos
  - enviar 82
- firmware
  - actualización 94
- fusor
  - atacos 105, 120

## G

- garantía
  - autorreparación del cliente 149, 168
  - cartuchos de tóner 161
  - Cartuchos de tóner 149
  - licencia 149, 163
  - producto 149
- gestión de la impresora
  - vista general 85

## H

- Hoja de datos sobre seguridad de los materiales (MSDS) 169, 174
- HP EWS, uso 85
- HP Smart
  - activación 85
  - aplicaciones 85
  - características de escaneo 58
  - características de fax 78
  - impresión desde la nube 41
- HP Web Jetadmin 94

## I

- impresión
  - desde unidades flash USB 53
  - trabajos almacenados 50
  - vista general 41
- Impresión
  - trabajos almacenados 46
- impresión a doble cara
  - Mac 44
  - manual (Mac) 44
  - manual (Windows) 41
  - Windows 41
- Impresión con Wi-Fi directo 51
- impresión directa desde USB 53
- Impresión directa Wi-Fi Direct 9
- impresión dúplex (a doble cara)
  - configuración (Windows) 41
  - Windows 41
- impresión en ambas caras
  - configuración (Windows) 41

- Mac 44
  - manual, Windows 41
  - Windows 41
- impresión en privado 46
- impresión móvil
  - dispositivos Android 51, 53
- impresión móvil, software compatible 9
- impresora
  - vista general 1
- Impresora con seguridad dinámica habilitada 26, 94, 161
- interferencias en una red inalámbrica 142, 145
- interruptor de alimentación
  - ubicación 2

## J

- Jetadmin, HP Web 94

## L

- Láser de consumo de clase 1 179
- Libreta de direcciones
  - configurar 59
- licencia, software 149, 163
- limpieza
  - cristal 135, 139
  - ruta del papel 122
- lista de comprobación
  - conectividad inalámbrica 142, 143
  - solución de problemas de fax 146
- Listas de contactos
  - configurar 59

## M

- marca ce 178
- marcados rápidos
  - programación 82
- material de impresión
  - carga de la bandeja 1 13
- memoria
  - incluido 6
- menús
  - Servidor web incorporado de HP 86
- mercurio, producto sin 169, 170
- Microsoft Word, uso del fax desde 82
- modo con membrete
  - alternativo 13

## N

- Normas de la FCC 178
- número de copias, cambio 55
- número de producto
  - ubicación 3
- números de piezas
  - accesorios 27
  - cartuchos de tóner 27
  - piezas de repuesto 28
  - suministros 27

## O

- opciones de color
  - cambiar, Windows 126

## P

- Página de inicio de la impresora HP, uso 85
- páginas por hoja
  - selección (Mac) 44
  - selección (Windows) 41
- páginas por minuto 6
- panel de control
  - ayuda 97
  - ubicación 2
  - ubicación de las funciones en el panel de control de la pantalla táctil 4
- pantalla táctil
  - funciones de ubicación 4
- papel
  - atacos 105
  - bandeja 1 orientación 13, 15
  - carga bandeja 1 13
  - carga de la bandeja 2 17
  - carga de la bandeja 3 21
  - Orientación de la bandeja 2 19
  - orientación de la bandeja 3 23
  - seleccionar 122
- Papel
  - seleccionar 125
- papel, pedido 26, 100
- pedidos
  - consumibles y accesorios 26, 100
- peso, impresora 9
- piezas
  - vista general 26
- piezas de repuesto
  - números de piezas 28
- pilas incluidas 169, 170
- política de cartuchos 28, 29
- posible peligro de descarga 2

- problemas de calidad de imagen
  - ejemplos y soluciones 121
- problemas de recogida del papel
  - solución 100, 102
- programa de gestión medioambiental 169
- protección de cartuchos 28, 31
- proteger los cartuchos 28, 31
- Puerta trasera
  - eliminar atascos 118
  - ubicación 3
- puertos
  - ubicación 3
- puertos de la interfaz
  - ubicación 3

## R

- reciclaje 169, 170
  - hardware electrónico 169, 171
- reciclaje de hardware electrónico 169, 171
- reciclaje de hardware, Brasil 169, 172
- red de área local (LAN)
  - ubicación 3
- red inalámbrica
  - solución de problemas 142
- redes
  - compatible 6
  - HP Web Jetadmin 94
- requisitos del navegador
  - Servidor web incorporado de HP 85
- requisitos del navegador web
  - Servidor web incorporado de HP 85
- requisitos del sistema
  - Servidor web incorporado de HP 85
- retraso de reposo
  - configuración 92

## S

- security features 91
- Servidor web incorporado (EWS)
  - asignación de contraseñas 91
  - características 85
- Servidor web incorporado (EWS) de HP
  - características 85
- Servidor web incorporado de HP
  - configuración 86
  - menús 86

- sistemas operativos
  - compatibles 7
- sitio web contra fraudes 149, 162
- Sitio web contra fraudes HP 149, 162
- sitios web
  - asistencia al cliente 149
  - Hoja de datos sobre seguridad de los materiales (MSDS) 169, 174
  - HP Web JetAdmin, descarga 94
  - informes de fraudes 149, 162
- Sitios web
  - asistencia al cliente 97, 168
- sobres
  - carga 24
  - Orientación 24
- software
  - contrato de licencia del software 149, 163
  - envío de faxes 82
- Software HP Easy Scan (macOS) 77
- solución de problemas
  - atacos 105
  - calidad de impresión 122
  - calidad del color 126
  - comprobación del estado del cartucho de tóner 122, 124
  - fax 146, 147
  - faxes 146
  - problemas de alimentación del papel 100
  - problemas de red 141
  - red con cable 141
  - red inalámbrica 142
  - vista general 97
- solución de problemas de fax
  - lista de comprobación 146
- suministros
  - configuración de umbral bajo 98
  - números de piezas 27
  - pedidos 26, 100
  - reciclaje 170
  - uso con nivel bajo 98
  - vista general 26
- sustituir
  - cartuchos de tóner 34

## T

- técnica, asistencia
  - en línea 97, 149, 168

- tema de color
  - cambiar, Windows 126
- tipo de papel
  - selección (Windows) 41
- tipos de papel
  - selección (Mac) 44
- trabajos almacenados
  - creación (Mac) 46
  - creación (Windows) 46
  - eliminar 46, 50
  - impresión 50
  - Impresión 46
- trabajos, almacenados
  - configuración de Mac 46
  - creación (Windows) 46
  - eliminar 46, 50
  - impresión 50
  - Impresión 46

## U

- unidad dúplex
  - atacos 105
- Unidades flash USB
  - imprimir desde 53
- uso restringido de materiales 169, 170

## V

- varias páginas por hoja
  - impresión (Mac) 44
  - impresión (Windows) 41

## W

- Windows
  - envío de fax desde 82
- Word, uso del fax desde 82